

# Problemas 3<sup>o</sup> Ciclo

Recursos educativos elaborados a través de los Convensos  
Digitales en la Educación a Internet en el Aula  
entre el MEC y las Comunidades Autónomas



Proyecto COPSAS  
Matemáticas para Educación Primaria

**PROBLEMAS  
Tercer Ciclo**

1.- Contesta:

a) ¿Cuántos sextos hay en un folio?  
b) ¿Y en medio folio?  
c) ¿Y en dos folios y medio?

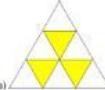
2.- ¿Qué fracción representa la parte rayada de cada figura?

a)  b) 

3.- En cada pareja señala la fracción mayor:

a)  $\frac{2}{3}$  y  $\frac{1}{2}$     b)  $\frac{4}{5}$  y  $\frac{6}{5}$     c)  $\frac{2}{4}$  y  $\frac{1}{2}$     d)  $\frac{3}{5}$  y  $\frac{2}{2}$

4.- Señala las parejas en que ambas fracciones son equivalentes:

a)  $\frac{1}{6}$  y  $\frac{3}{4}$     b)  $\frac{2}{3}$  y  $\frac{4}{6}$     c)  $\frac{6}{5}$  y  $\frac{2}{1}$     d)  $\frac{1}{5}$  y  $\frac{2}{9}$

5.- Escribe dos fracciones equivalentes a las de cada apartado (usando números mayores y menores que los dados).

a)  $\frac{2}{10}$     b)  $\frac{4}{8}$     c)  $\frac{8}{10}$     d)  $\frac{5}{15}$

1



## PROBLEMAS Tercer Ciclo

1.- Contesta:

- a) ¿Cuántos sextos hay en un folio?
- b) ¿Y en medio folio?
- c) ¿Y en dos folios y medio?

2.- ¿Qué fracción representa la parte rayada de cada figura?

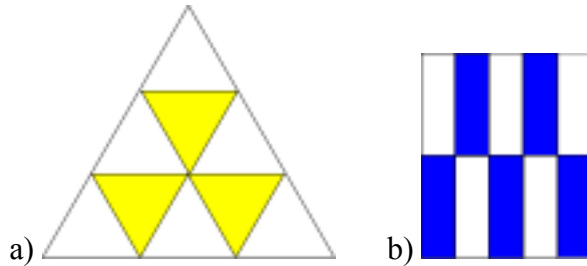

3.- En cada pareja señala la fracción mayor:

- a)  $\frac{2}{3}$  y  $\frac{1}{2}$
- b)  $\frac{4}{5}$  y  $\frac{6}{5}$
- c)  $\frac{2}{4}$  y  $\frac{1}{2}$
- d)  $\frac{3}{5}$  y  $\frac{2}{2}$

4.- Señala las parejas en que ambas fracciones son equivalentes:

- a)  $\frac{1}{6}$  y  $\frac{3}{4}$
- b)  $\frac{2}{3}$  y  $\frac{4}{6}$
- c)  $\frac{6}{3}$  y  $\frac{2}{1}$
- d)  $\frac{1}{5}$  y  $\frac{2}{9}$

5.- Escribe dos fracciones equivalentes a las de cada apartado (usando números mayores y menores que los dados).

- a)  $\frac{2}{10}$
- b)  $\frac{4}{8}$
- c)  $\frac{8}{10}$
- d)  $\frac{5}{15}$

6.- De los siguientes números  $\frac{2}{3}, \frac{4}{16}, \frac{3}{5}, \frac{2}{9}$  señala el que se encuentra más próximo y más lejano a los que figuran en cada uno de los siguientes apartados:

- a)  $\frac{1}{5}$       b)  $\frac{3}{4}$       c)  $\frac{2}{3}$       d)  $\frac{1}{2}$

7.- ¿A partir de qué valores de  $x$  la fracción  $\frac{x}{28}$  es mayor que?

- a)  $\frac{1}{2}$       b)  $\frac{1}{7}$       c)  $\frac{1}{4}$       d)  $\frac{1}{14}$

8.- Completa las tablas:

a)

<b>+</b>	$\frac{2}{3}$	$\frac{1}{2}$	$\frac{2}{4}$	$\frac{3}{5}$
$\frac{3}{5}$				
$\frac{2}{4}$				
$\frac{1}{2}$				
$\frac{2}{3}$				

b)

<b>x</b>	$\frac{2}{3}$	$\frac{1}{2}$	$\frac{2}{4}$	$\frac{3}{5}$
$\frac{3}{5}$				
$\frac{2}{4}$				
$\frac{1}{2}$				
$\frac{2}{3}$				

c)

$\frac{2}{3}$	$\frac{1}{2}$	$\frac{2}{4}$	$\frac{3}{5}$
$\frac{3}{5}$			
$\frac{2}{4}$			
$\frac{1}{2}$			
$\frac{2}{3}$			

d)

Minuendo	$\frac{2}{3}$	$\frac{5}{2}$	$\frac{3}{4}$		$\frac{2}{5}$	$\frac{5}{3}$	$\frac{2}{4}$
Sustraendo	$\frac{1}{4}$	$\frac{3}{4}$		$\frac{2}{4}$			
Diferencia			$\frac{3}{20}$	$\frac{3}{10}$	$\frac{9}{35}$	<b>1</b>	<b>1</b>

9.- Escribe una fracción en el espacio indicado para completar la igualdad:

- a)  $6,25 = 6 \times 1 + 2 \times \frac{?}{?} + 5 \times \frac{?}{?}$   
 b)  $82,43 = 8 \times 10 + 2 \times 1 + 4 \times \frac{?}{?} + 3 \times \frac{?}{?}$   
 c)  $27,125 = 2 \times 10 + 7 \times 1 + 1 \times \frac{?}{?} + 2 \times \frac{?}{?} + 5 \times \frac{?}{?}$   
 d)  $536,422 = 5 \times 100 + 3 \times 10 + 6 \times 1 + 4 \times \frac{?}{?} + 2 \times \frac{?}{?} + 2 \times \frac{?}{?}$

10.- Fíjate lo que le ocurre a la fracción  $\frac{a}{b}$  cuando pasa por la máquina del dibujo:

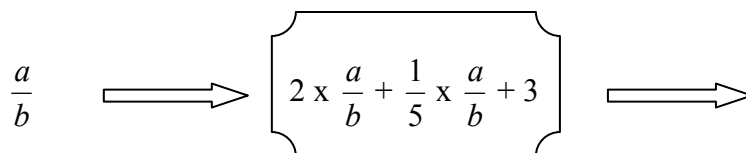

¿Qué saldrá de la máquina si entra?

- a)  $\frac{1}{2}$       b)  $\frac{2}{3}$       c)  $\frac{1}{4}$       d)  $\frac{2}{5}$

11.- De un depósito de 5.000 litros de agua, que está lleno, sacamos en un primer momento la mitad de su contenido. Posteriormente, vaciamos  $\frac{2}{3}$  de lo que queda. ¿Cuántos litros de agua quedan en el depósito?.

12.- Si un kilo y medio de pollo me ha costado 6 €. ¿Cuánto vale el kilogramo de pollo?. ¿Y el cuarto de kilo de pollo?

13.- De 1.000 € que tenía en mi cuenta corriente, he gastado  $\frac{3}{4}$  partes en la compra de un ordenador. La impresora que me gusta cuesta 300,56 €. ¿Tengo dinero suficiente para comprármela? Explica cuánto dinero me sobra o me falta.

14.- Un terreno circular tiene un radio de 10,25 metros. Otro con forma rectangular mide 15,25 m de largo y 8,47 m de ancho. En ambos, el precio del metro cuadrado es de 150,15 €.  
Si tengo un presupuesto de 50.000 €. ¿Podré comprarme los dos terrenos?. Explica tu respuesta.

15.- ¿Qué es mayor el 7 % de 50 , ó el 50% de 7?. El resultado obtenido será válido para cualquier número y porcentaje? Explica tu respuesta.

16.- En las rebajas tienen varios artículos con un 25 % de descuento. El I.V.A de estos artículos es del 16%. ¿Qué prefieres que te hagan primero, el descuento o que te añadan el IVA al precio?. Explica tu respuesta.

17.- Un producto de importación pasa por tres intermediarios hasta que se vende al público. Cada intermediario va añadiendo el 10% al precio que paga por el artículo. ¿En qué porcentaje se verá incrementado el precio inicial cuando llegue al consumidor?. Explica el resultado.

## Problemas sobre orientación espacial y objetos.

### 3º CICLO

1) Vamos a trabajar con un plano. El punto A es una plaza, el punto B es la biblioteca y el punto C es un cine. Busca al menos dos rutas diferentes para circular del punto A al punto B. Encuentra también dos rutas para ir del punto A al punto C y otras dos para unir el punto B y el punto C. Siempre debes respetar la señalización que hay en las calles, cada señal de prohibido te impide entrar en la calle en la que se encuentra enrasado y las de dirección obligatoria sólo cuando llegas a ellas.

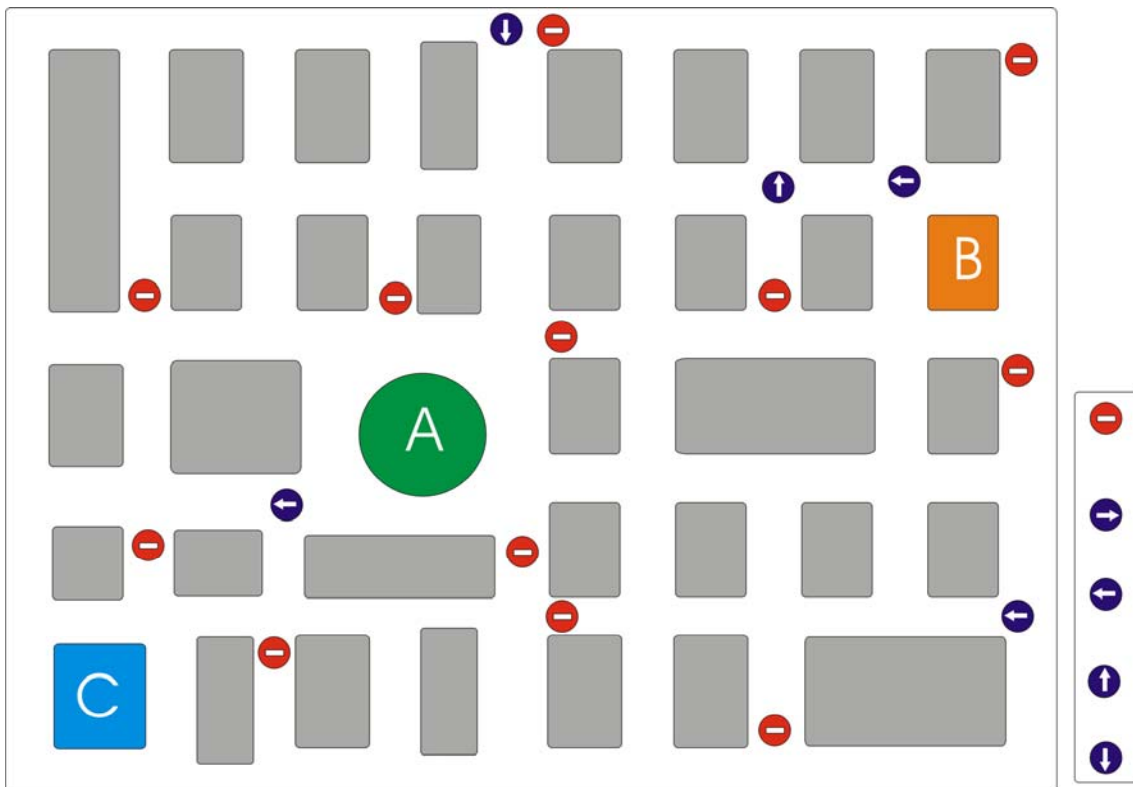

2) El punto A es una plaza, el punto B es tu casa y el punto C es el polideportivo. Utiliza las señales de la derecha (tantas veces como las necesites) para que sólo se pueda ir del punto B al punto C por el camino indicado en naranja.

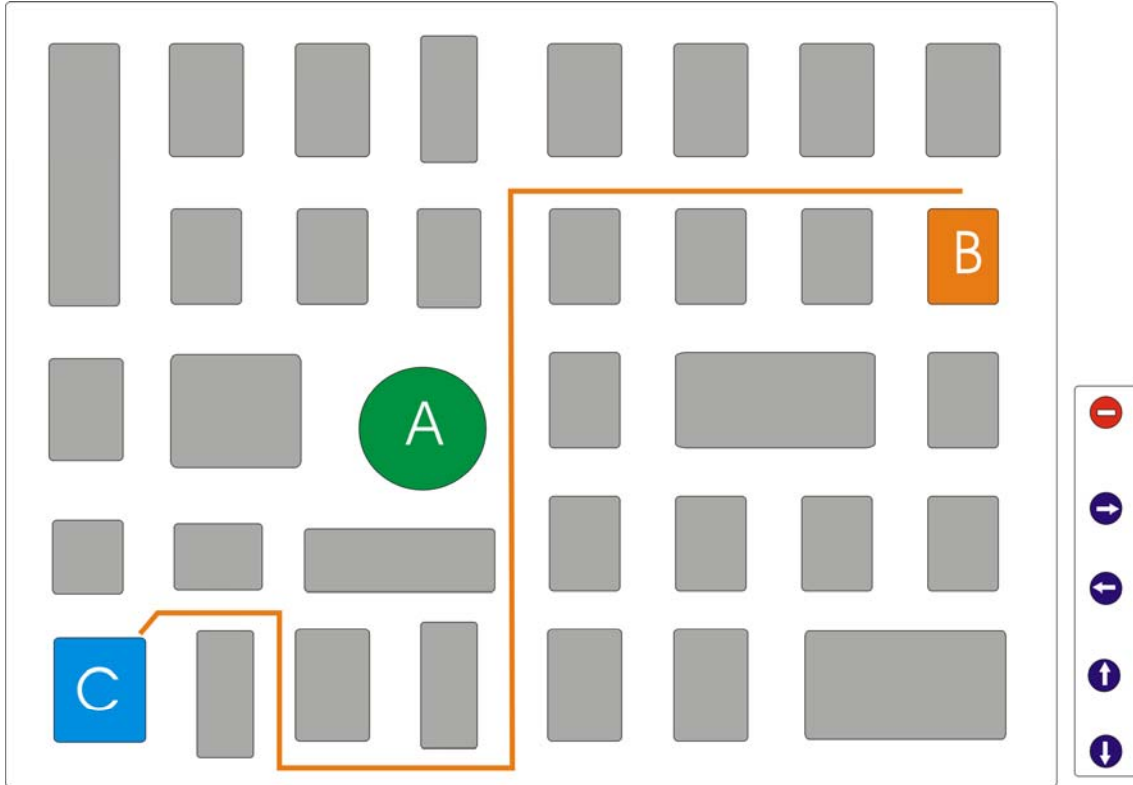



3) Observa esta imagen y trata de encontrar formas geométricas que ya conoces (triángulo, círculo, cuadrado,...)  
Traza con lápiz las que reconozcas para que sean más visibles. Debes encontrar al menos tres diferentes.



4) Fíjate detenidamente en esta edificación y trata de identificar la forma de alguno de los siguientes cuerpos: cilindro, prisma, esfera. Traza con lápiz la figura para destacarla de su entorno y poder reconocerla más fácilmente.



5) Observa esta foto ¿Cuántas esferas puedes encontrar? Señálalas con flechas.



¿Puedes distinguir algún otro cuerpo geométrico? Señálalos con un color diferente y escribe su nombre.

6) Utiliza tu imaginación y tu memoria para indicar qué cuerpo geométrico es cada uno de estos objetos:

Una barra de plastelina.....

Una goma de borrar.....

Una lata de refresco.....

Un balón de fútbol.....

Un dado.....

Una caja de zapatos.....

Un sombrero de hada.....

Una pirámide egipcia.....

Una ciruela.....

Un contenedor de mercancías.....

Una tableta de turrón.....

Una perla.....

Un poste de teléfono (madera).....

Un cucurucho.....

En caso de duda puedes dibujarlo para justificar tu respuesta.

7) Busca en esta fotografía: líneas paralelas (márcalas en rojo), líneas perpendiculares (márcalas en verde) una circunferencia (azul) y un círculo (negro).



## Representación de la información

### 3<sup>er</sup> CICLO

1) En el colegio han realizado una encuesta para conocer con exactitud el sistema de desplazamiento que utilizan los alumnos para llegar a diario y el resultado ha sido este:

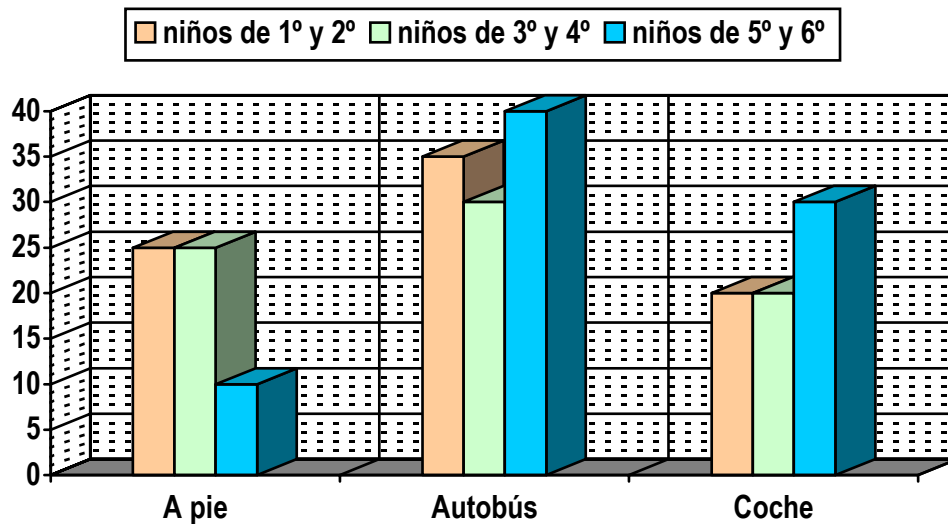

- ¿Cuántos niños vienen a pie? ¿Cuántos en coche?
- ¿Cuántos niños no vienen a pie?
- ¿Los 30 niños que no vienen en coche y son de 3º y 4º cómo vienen?
- ¿Cuántos niños de 1º y 2º no vienen en autobús?
- ¿En qué grupo hay más niños que vienen a pie?
- ¿Cuántos niños hay en el colegio?

Construye la tabla para anotar los datos de la gráfica.

2) Observa esta tabla y completa el gráfico con la información que contiene.  
(Mediante líneas o barras)

CAJAS DE PRODUCTOS ENVASADOS



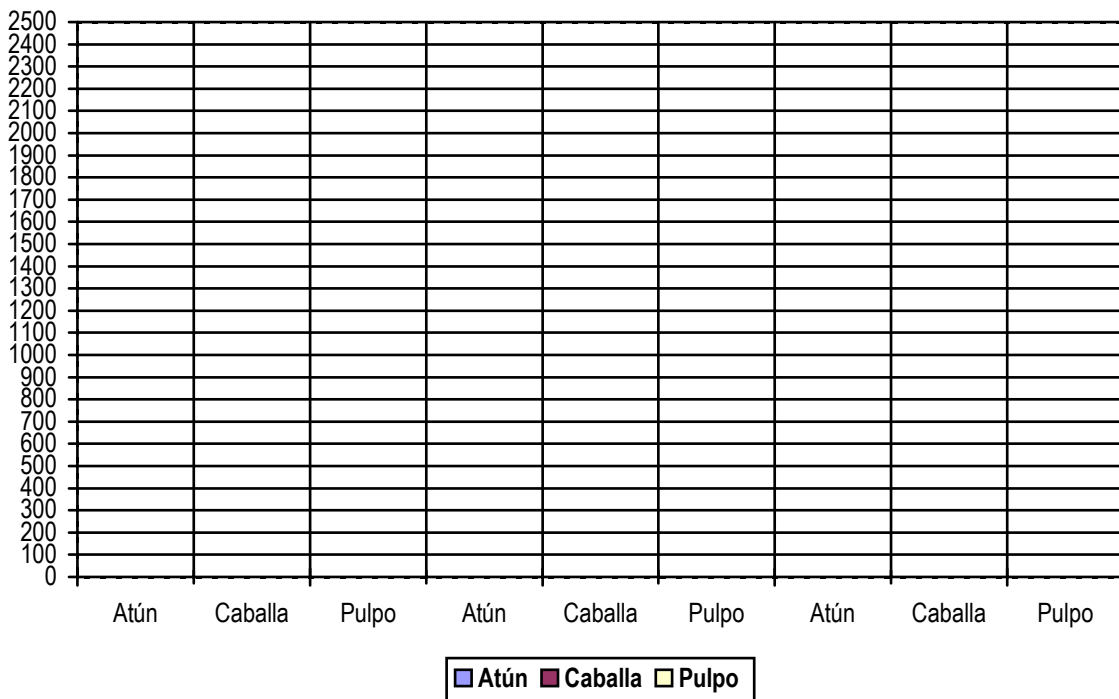





	Factoría 1	Factoría 2	Factoría 3
Atún	2500	1800	2700
Caballa	1400	2000	900
Pulpo	1600	1200	1900

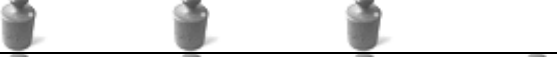
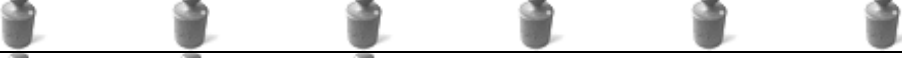
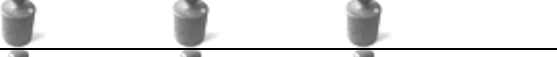
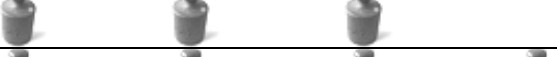
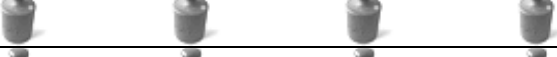

- ¿Qué factoría procesó más cajas de productos envasados?
- ¿Cuál fue el producto más envasado entre todas las factorías?
- ¿Cuál fue el producto menos envasado en la factoría 3?

3) Observa este pictograma, cada uno de los dibujos representa 10 kilogramos.  
Con la información que obtienes del gráfico construye la tabla de valores.

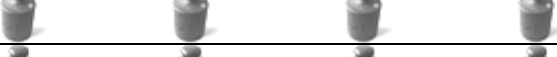
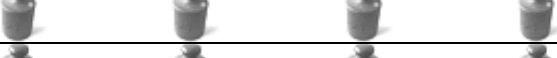
Peso de los alumnos de Baloncesto de 6º

Luisa	
Pedro	
Julia	
Ernesto	
Eva	
Iván	
Violeta	
María	
José	
Juan	
Mercedes	
Soraya	
Rosa	

- ¿Qué alumno es el más pesado?
- ¿Qué alumnos son los que menos pesan?
- ¿Cuál es el peso que más se repite?
- ¿Cuántas veces aparece el valor 30 kg?
- ¿Cuántas veces aparece el valor 40 kg?
- ¿Cuántas veces aparece el valor 50 kg?
- ¿Cuántas veces aparece el valor 60 kg?
- ¿Cuánto pesan todos los alumnos juntos?
- ¿Cuánto pesan todas las chicas? ¿y todos los chicos?
- ¿Cuál es el peso medio de cada componente del equipo?



4) Observa este pictograma:

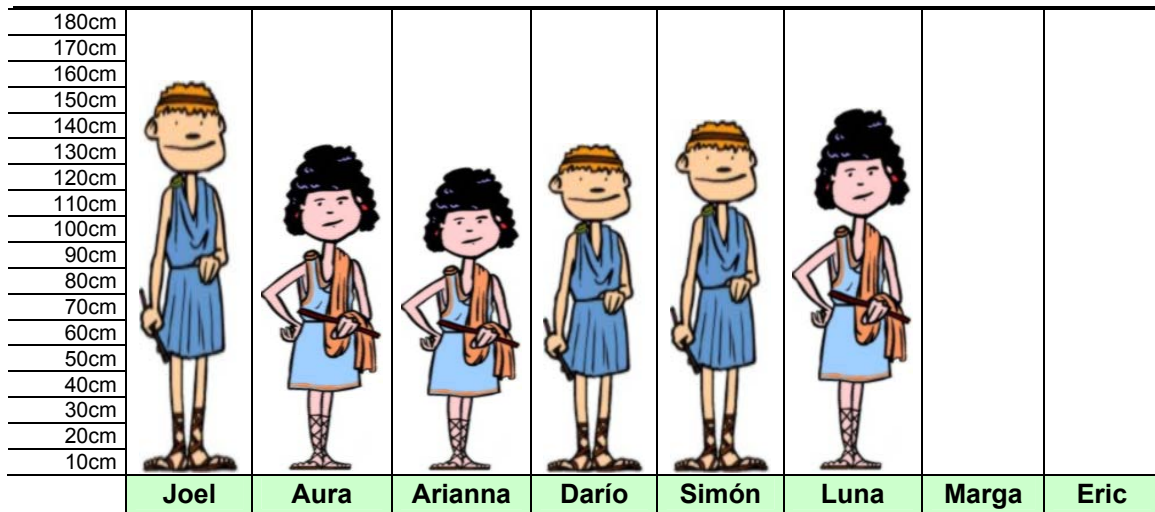

Averigua la altura de cada uno de los niños, ayúdate de una regla para conocer el valor de cada una de las figuras.

Joel:

Aura:

Arianna:

Darío:

Simón:

Luna:

Dibuja los pictogramas correspondientes a Marga y a Eric sabiendo que Marga mide 10 cm menos que Arianna y Eric mide 20 cm más que Joel.

Escribe la altura de todos los chicos pasadas a decímetros y a metros.

5) Pregunta a tus compañeros de clase (incluido tú) el número de calzado que usa (talla), confecciona una tabla para introducir los datos obtenidos y luego dibuja una gráfica de líneas donde puedas representarlas.

Además contesta a estas preguntas:

- ¿Cuál es el número más frecuente entre los chicos?
  - ¿Cuál es el número más frecuente entre las chicas?
  - ¿Cuál es el número más frecuente en general?
  - ¿Cuál es el número más pequeño?
  - ¿Cuál es el número más grande?
- Escribe la frecuencia de cada número.

# Problemas 3<sup>o</sup> Ciclo

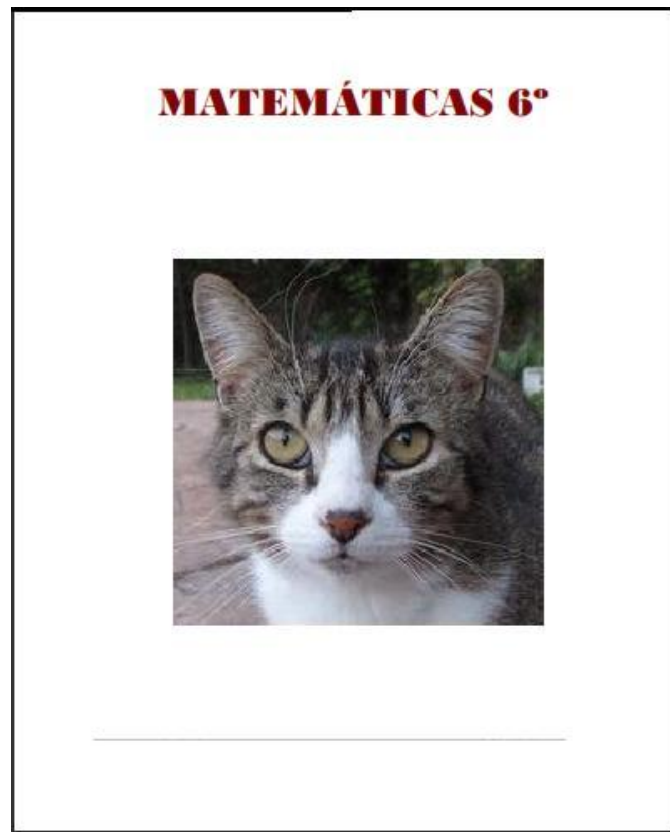

## Números y operaciones

**1.- Descompón estos números. Fíjate en el ejemplo:**

$$4.168 = 4 \text{ UM} + 1 \text{ C} + 6 \text{ D} + 8 \text{ U}$$

$$51.245 = \underline{\hspace{15em}}$$

$$754.390 = \underline{\hspace{15em}}$$

$$3.790.050 = \underline{\hspace{15em}}$$

**2.- Coloca el símbolo < o > entre cada dos números:**

44.999	45.712	909	288	4.080	8.040
351.024	352.100	7.136	6.905	3.456	4.356

**3.- Realiza las siguientes operaciones:**

$$40.196 + 37.798 + 5.243 =$$

$$6.381 - 5.997 =$$

**4.- Calcula el resultado final:**

$$2 + 5 \times 6 - 40 : 5 =$$

$$(3 + 12 \times 2) + 45 : 3 + 9 =$$

$$0,35 - 0,09 \times 2 =$$

$$25 \times 5 - (150 : 2 + 25) + 25 =$$

**5.- Cinco amigos van al cine. La entrada cuesta 4,50 €. Dos no tienen dinero y los otros tres deciden invitarles. ¿Cuánto dinero tiene que poner de más cada uno?**

**6.- Fui a una librería y compré 4 cuadernos a 3,2 € cada uno, 2 bolígrafos a 2,64 € cada uno y un libro de lectura por 5,12 €. Si pagué con un billete de 50 €, ¿cuánto me devolvieron?**

**7.- Completa los términos que faltan:**

$4.576 + \underline{\hspace{2cm}} = 9.345$        $\underline{\hspace{2cm}} - 73.408 = 147.685$

**8.- Realiza las siguientes operaciones:**

$356.908 \times 408 =$

$406.573 \times 76 =$

$86.905 \times 9 =$

**9.- Calcula el resultado:**

$7.135 \times 1.000 = \underline{\hspace{2cm}}$

$307 \times 100 = \underline{\hspace{2cm}}$

$\underline{\hspace{2cm}} \times 10 = 3.400$

$789 \times \underline{\hspace{2cm}} = 78.900$

$45.000 : 10 = \underline{\hspace{2cm}}$

$9.800 : 100 = \underline{\hspace{2cm}}$

$\underline{\hspace{2cm}} : 1.000 = 605$

$123.000 : \underline{\hspace{2cm}} = 1.230$

**10.- Completa la tabla:**

Dividendo	Divisor	Cociente	Resto
1.792	64		
1.855	67		
	38	41	21
	42	97	0

**11.- ¿Cuántas cajas de 32 estuches de 24 rotuladores se pueden completar con 10.752 rotuladores?**

**12.- Completa estas igualdades:**

$24 \times 30 = 950 - \underline{\hspace{2cm}}$

$12.000 : 6 = 1.400 + \underline{\hspace{2cm}}$

$450 \times 5 = \underline{\hspace{2cm}} - 3.250$

$900 : 5 = \underline{\hspace{2cm}} \times 10$

$6.000 + 3.050 = 12.500 - \underline{\hspace{2cm}}$

$1.924 + 3.708 = 1.348 + \underline{\hspace{2cm}}$

**13.- Efectúa las siguientes operaciones.**

$$\begin{array}{r} 49.279 \\ \times 807 \\ \hline \end{array}$$

$$6.456.098 \mid \underline{324}$$

$$\begin{array}{r} 276.908 \\ \times 634 \\ \hline \end{array}$$

**14.- En un mercado se venden cada día 120 toneladas de fruta. ¿Cuántos camiones de 4.000 kilos se necesitan para transportar la fruta vendida en 5 días?**

**15.- Efectúa:**

$$50 - 15 \times 2 + 45 : 3 =$$

$$(30 + 15) \times (13 - 9) =$$

$$5 \times (8 + 3) - 44 =$$

$$66 + (13 - 5) \times 74 + 10 - 23 \times 4 =$$

**16.- Aplica las propiedades conmutativa y distributiva:**

$$50 + 43 = \underline{\hspace{2cm}} + \underline{\hspace{2cm}}$$

$$75 + 3 = \underline{\hspace{2cm}} \times \underline{\hspace{2cm}}$$

$$5 \times (3 + 6 + 4) = \underline{\hspace{2cm}} + \underline{\hspace{2cm}} + \underline{\hspace{2cm}}$$

**Saca el factor común:**

$$(7 \times 5) + (5 \times 4) + (3 \times 5) + (5 \times 2) = \underline{\hspace{4cm}}$$

**17.- Escribe los siguientes números:**

- Cuatrocientos cuarenta y un mil quinientos siete: \_\_\_\_\_
- Ocho millones doscientos cinco mil: \_\_\_\_\_
- Cincuenta y tres mil doscientos cinco: \_\_\_\_\_
- Setecientos ocho millones trescientos mil noventa y uno: \_\_\_\_\_

**18.- Coloca paréntesis en el lugar adecuado para que estas igualdades sean ciertas:**

$$4 \times 7 - 3 = 16$$

$$2 \times 52 - 20 = 80$$

$$7 + 8 - 5 \times 22 = 220$$

$$24 : 6 + 3 \times 5 = 19$$

**18.- Calcula:**

$$\begin{array}{r} 257842 \\ \times 408 \\ \hline \end{array}$$

$$\begin{array}{r} 905732 \\ \times 67 \\ \hline \end{array}$$

**19.- Roberto tiene 124 cromos de mamíferos, 69 cromos de insectos más que de mamíferos y 38 cromos de aves más que de insectos. ¿Cuántos cromos le faltan a Roberto para completar una colección de 1.000 cromos?**

**20.- Calcula:**

- $(4 + 7) \times 3 =$
- $2 \times (3 + 80) =$
- $4 \times 5 + 12 : 2 =$
- $55 : 5 + 14 =$

- $(34 - 17) \times 3 =$
- $12 + 15 \times 5 =$
- $5 - (13 - 9) =$
- $17 \times 2 - 16 =$

**21.- Realiza las siguientes sumas y restas:**

$$23.187 - 6.980 =$$

$$12.400 - 8.345 =$$

$$45.780 + 2.349 + 987 =$$

$$8.746 + 12.386 + 408 =$$

**22.- ¿Cuántas cajas de 12 rotuladores cada una se pueden formar con 2.800 rotuladores?**

**¿Cuánto me sobrará si tengo 20 € y compro 5 cuadernos de 3,18 € cada uno?**

**23.-** María compra un ordenador por 874 € y pagará mensualmente 72 €. ¿Cuántos meses tendrá que estar pagando?

**24.-** Calcula:

$$240.685 : 74 =$$

$$894.623 : 508 =$$

$$285.458 : 69 =$$

$$379.730 : 482 =$$

**25.-** Adrián ha comprado una moto por un valor de 4.786. Primero pagó la mitad del valor y el resto en 12 mensualidades iguales. ¿Cuánto pagó Adrián en cada mensualidad?

**26.-** Calcula:

$$24.456 \times 1000 = \underline{\hspace{2cm}}$$

$$\underline{\hspace{2cm}} \times 100 = 24.500$$

$$9.745 \times \underline{\hspace{2cm}} = 97.450$$

$$47.000 : 100 = \underline{\hspace{2cm}}$$

$$\underline{\hspace{2cm}} : 10 = 346$$

$$8.000 : \underline{\hspace{2cm}} = 80$$

**27.-** Completa el término que falta:

$$\underline{\hspace{2cm}} - 5.689 = 6.740$$

$$\underline{\hspace{2cm}} : 65 = 358$$

$$4.570 + \underline{\hspace{2cm}} = 13.579$$

$$34.533 - \underline{\hspace{2cm}} = 29.405$$

**28.-** Escribe los siguientes números en letra:

$$90.035 = \underline{\hspace{10cm}}$$

$$206.456 = \underline{\hspace{10cm}}$$

$$1.500.357 = \underline{\hspace{10cm}}$$

$$546.008 = \underline{\hspace{10cm}}$$



**29.- Ordena estas cantidades de mayor a menor:**

123.456 – 24.000 – 89.765 – 87.465 – 94.500 – 150.000 - 90.980

---

---

**30.- Realiza estas operaciones:**

$$3.687 + 47.895 + 657 + 7.098 =$$

$$35.705 - 6.869 =$$

$$39.505.934 \times 805 =$$

$$356.793 : 49 =$$

**31.- Escribe el nº anterior y el siguiente:**

\_\_\_\_\_ 34.000 \_\_\_\_\_  
\_\_\_\_\_ 6.900 \_\_\_\_\_  
\_\_\_\_\_ 39.856 \_\_\_\_\_

\_\_\_\_\_ 9.899 \_\_\_\_\_  
\_\_\_\_\_ 5.100 \_\_\_\_\_  
\_\_\_\_\_ 9.999 \_\_\_\_\_

**32.- Haz estas operaciones:**

13.260	8.942	192.500	742.500
37.405	12.520	<u>- 86.320</u>	<u>- 89.270</u>
8.360	37.840		
<u>+ 5.786</u>	<u>+ 90.216</u>		

**33.- Ordena estos números de menor a mayor:**

487.500	593.800	586.300
619.090	322.110	612.800

---

---

**34.- Un coleccionista tiene 6.055 sellos. Vende 2.500 sellos y compra 1.230. ¿Cuántos sellos tiene ahora?**

**35.- En un recipiente hay 850 l y en otro 475. ¿Cuántas vasijas de 5 litros se pueden llenar?**



**44.- Calcula:**

$$4.320 - (1.280 + 936) =$$

$$3.620 - (3.120 - 960) =$$

$$2.864 - 1.328 + 830 =$$

**45.- Sara compró varios refrescos a 1,15 € cada refresco. Pagó con un billete de 20 € y le devolvieron 2,75 € ¿Cuántos refrescos compró Sara?**

**46.- José ha ido con sus primos al teatro. Han pagado en total 250,5 € por 3 entradas de adulto y 4 infantiles. Cada entrada de adulto cuesta 45,50 € ¿Cuánto cuesta cada entrada de infantil?**

**47.- Halla los resultados de:**

$$2 + [ 5 + ( 10 + 2) \times 3 ] = \underline{\hspace{2cm}}$$

$$(1 + 2 \times 5 - 4) : 7 + 15 : 3 = \underline{\hspace{2cm}}$$

$$3 \times [ 2 - (3 - 2) ] + 20 : 10 + 3 = \underline{\hspace{2cm}}$$

$$5 \times (4 - 2) + 12 : 4 = \underline{\hspace{2cm}}$$

$$3 \times 4 - 2 \times 5 = \underline{\hspace{2cm}}$$

$$5 + 27 : 9 - 2 \times 3 + 10 = \underline{\hspace{2cm}}$$

**48.- Un grupo de 64 personas quiere atravesar un río en barca. En cada barca caben 12 personas. ¿Cuántas barcas se llenarán? ¿Cuántas personas faltan para llenar otra barca?**

**49.- Completa los términos que faltan:**

$$\underline{\hspace{2cm}} - 8.015 = 8.745$$

$$6.655 \times \underline{\hspace{2cm}} = 214.340$$

$$3.240 : \underline{\hspace{2cm}} = 72$$

$$\underline{\hspace{2cm}} + 2.684 = 57.720$$

**50.-** Daniel es conserje de un colegio. En un armario tiene 5 filas con 5 llaveros en cada fila. Cada llavero tiene 5 llaves. ¿Cuántas llaves tiene en el armario?

**51.-** De un almacén han salido 6 furgonetas con 6 percheros en cada una. Cada perchero tiene 6 perchas y en cada percha hay colgados 6 pantalones. ¿Cuántos pantalones hay en total en las furgonetas?

**52.-** Ana quiere enlosar un patio cuadrado con 25 baldosas cuadradas iguales. ¿Cuántas baldosas pondrá en cada lado del patio?

**53.-** Marisa tenía en su cuenta 5.685,05 €. Hoy ha realizado los siguientes movimientos: primero ha ingresado 427,28 €, después ha sacado 1.256,47 € y por último ha vuelto a ingresar 780.30 €. ¿Cuánto dinero tiene ahora Marisa en su cuenta?

**54.-** Una zapatería ha rebajado sus artículos. Las botas que costaban 85,90 € se han rebajado 18 € y los zapatos que costaban 63,85€ se han rebajado 12,5 € ¿Cuánto cuestan ahora las botas más que los zapatos?

**55.-** Carlos tiene 12 años. Su hermana Isabel tiene 4 años menos que Carlos, su padre tiene 29 años más que Isabel y su madre tiene 5 años menos que su padre. ¿Cuántos años tiene la madre de Carlos más que él?

**56.-** Una furgoneta lleva 50 cajas de tabletas de turrón. En 20 de las cajas hay 36 tabletas en cada una y en el resto hay 24 tabletas en cada una. Deja en una tienda 50 tabletas. ¿Cuántas tabletas de turrón quedan en la furgoneta?

**57.-** Ordena de mayor a menor los siguientes números. Utiliza el signo >

7,36                      9,45                      12,10                      7,6                      9,367                      16

---

**58.-** Calcula:

$$36,5 + 8,708 + 357 + 0,3648 = \dots\dots\dots$$

$$24,58 + 27 + 3,68 + 246,5 = \dots\dots\dots$$

**59.-** Realiza estas restas:

$$356,7 - 129,58 = \dots\dots\dots$$

$$9 - 3,567 = \dots\dots\dots$$

**60.-** Escribe los siguientes números decimales:

Nueve mil veintisiete enteros siete centésimas = .....

Tres enteros setenta y cinco milésimas = .....

Cuatro mil ocho enteros nueve décimas = .....

Treinta y siete milésimas = .....

**61.-** Vamos a cercar una finca de 145,75 m. y queremos colocar un poste cada 2,5 m. ¿Cuántos postes necesitaremos?

**62.-** Escribe los signos que faltan para que los resultados sean los correctos:

$$2,3 \text{ \_\_\_ } 4 \text{ \_\_\_ } 5,1 = 14,3$$

$$18 \text{ \_\_\_ } 24,05 \text{ \_\_\_ } 7,7 = 34,25$$

$$0,5 \text{ \_\_\_ } 4,8 \text{ \_\_\_ } 6,4 \text{ \_\_\_ } 3 = 5,1$$

$$3 \text{ \_\_\_ } 5,2 \text{ \_\_\_ } 3,1 \text{ \_\_\_ } 7,1 = 19,6$$

**63.-** Mario quería comprar 12 kg de azúcar. Fue a una tienda y compró 4,5 kg porque no había más. Luego fue a otra tienda y sólo pudo comprar 2,75 kg. Finalmente acudió a una tercera tienda y compró el resto. ¿Cuánto adquirió en esta última tienda?

**64.- Completa:**

$$\dots\dots\dots + 35 = 74,29$$

$$23,7 - \dots\dots\dots = 2, 2$$

$$2,356 \times \dots\dots\dots = 235,6$$

$$567,8 : \dots\dots\dots = 56,78$$

$$14,25 + \dots\dots\dots = 18,81$$

$$\dots\dots\dots - 24, 12 = 36$$

$$7,89 \times \dots\dots\dots = 78900$$

$$98 : \dots\dots\dots = 0.098$$

**65.- Con los siguientes datos inventa un problema y resuélvelo.**

(12 vacas - 25,50 litros de leche al día – 0,68 € el litro)

---

---

---

**66.- Calcula:**

$$450.000 : 25 =$$

$$5,6 \times 0,76 =$$

$$4, 106 : 18, 2 =$$

$$82 + 53 =$$

$$(135 : 15) - 6 + 18 =$$

$$1,287 \times 3,049 =$$

**67.-** Mi padre compra en el mercado magdalenas a 1,10 € la docena. ¿Cuánto debe pagar si compra 30 magdalenas? ¿Y si compra 50?

**68.- Multiplica:**

$$305,78 \times 6,04 =$$

$$16958,6 \times 0,072 =$$

$$24,57 \times 1000 =$$

$$0,35 \times 100 =$$

**69.- Divide:**

$$356,75 : 54 =$$

$$894,5 : 0,62 =$$

$$3458 : 8,32 =$$

$$25,68 : 10 =$$

**70.- Un librero ha comprado 250 libros iguales por 1.450 €. Si quiere ganar en cada libro 3,75 €. ¿A cómo venderá cada uno?**

**71.- Ordena estos números de menor a mayor. Utiliza el signo correspondiente.**

907 - 34,059 - 345,5 - 43,5 - 34,1 - 77,19 - 43,467 - 709 - 345,46

---

---

**72.- Efectúa estas sumas y restas:**

$$345,67 + 1.259 + 56,98 + 0,973 =$$

$$246,6 + 12.369,7 + 345 + 98,567 =$$

$$23.456 - 3,582, 974 =$$

$$98,2 - 79,256 =$$

**73.- Escribe cómo se leen estos números. (Fíjate en el ejemplo).**

2,236 = *Dos unidades doscientas treinta y seis milésimas.*

0,078 = \_\_\_\_\_

34,05 = \_\_\_\_\_

6,965 = \_\_\_\_\_

567,004 = \_\_\_\_\_

**74.- Realiza:**

$12 \times 4 - 6 \times 3 = \underline{\hspace{2cm}}$

$(7 - 3) \times (2 + 6) = \underline{\hspace{2cm}}$

$16 : 2 + 2 \times 9 = \underline{\hspace{2cm}}$

$7 - 3 \times 2 + 6 = \underline{\hspace{2cm}}$

$12 \times (4 + 6) - 3 = \underline{\hspace{2cm}}$

$(16 : 2 + 2) \times 9 = \underline{\hspace{2cm}}$

**75.- Escribe los siguientes números:**

◇ Siete unidades treinta y cuatro centésimas \_\_\_\_\_

◇ Cuarenta y nueve milésimas \_\_\_\_\_

◇ Trescientas catorce centésimas \_\_\_\_\_

◇ Treinta y seis unidades cinco milésimas \_\_\_\_\_

**76.- Completa:**

$23,456 \times 10.000 = \underline{\hspace{2cm}}$

$765,6 \times 100 = \underline{\hspace{2cm}}$

$0,7856 \times 1.000 = \underline{\hspace{2cm}}$

$5.678 \times 1000 = \underline{\hspace{2cm}}$

$\underline{\hspace{2cm}} \times 100 = 3445,6$

$\underline{\hspace{2cm}} \times 10 = 34.567$

$234,567 \times \underline{\hspace{2cm}} = 23.456,7$

$45,6789 \times \underline{\hspace{2cm}} = 4.567,89$

**77.- Escribe cómo se leen los siguientes números:**

◇ 1.089.234 \_\_\_\_\_

◇ 12.304.707 \_\_\_\_\_

◇ 340.670.320 \_\_\_\_\_

◇ 35.003.569 \_\_\_\_\_

**78.- Pedro tiene 48,10 € y le faltan 10,50 € para comprar 4 entradas de circo.**

**¿Cuánto cuesta cada entrada?**

**79.- Escribe los signos que faltan para que el resultado sea correcto:**

$7 \underline{\hspace{0.5cm}} 100 = 0,07$

$23 \underline{\hspace{0.5cm}} 10 = 230$

$43,2 \underline{\hspace{0.5cm}} 10 = 4,32$

$4.600 \underline{\hspace{0.5cm}} 100 = 46$

$0,03 \underline{\hspace{0.5cm}} 10 = 0,003$

$26 \underline{\hspace{0.5cm}} 1.000 = 0,026$



**80.- Realiza estas divisiones sacando dos decimales, si es necesario:**

$$466,94 \overline{) 84}$$

$$61426 \overline{) 7,06}$$

$$625,64 \overline{) 85,7}$$

$$107,886 \overline{) 290}$$

$$57120 \overline{) 2,37}$$

$$627,7 \overline{) 6,75}$$

**81.- Un pastor tiene 2 rebaños de ovejas. El valor de todas las ovejas es de 77.484 €. Si en el primer rebaño tiene 237 ovejas, ¿cuántas ovejas tendrá en el 2º rebaño si cada oveja vale 132 €?**

**82.- Calcula:**

$$328,5 + 4.567 + 78,954 + 23,67 =$$

$$3.456,7 - 467,854 =$$

$$297,075 \times 8,05 =$$

$$8.456,45 : 35,7 =$$

**83.- Un bolígrafo, una libreta y un libro cuestan 12 euros. Si el bolígrafo vale 62 céntimos y la libreta, el triple que el bolígrafo, ¿cuánto vale el libro?**

**84.- Calcula:**

$$2,5 \times (19 - 0,5) \times 10 =$$

$$(26 - 2,2) \times 4 \times 3 \times 5 =$$

$$(0,9 - 0,5) + (3,7 - 0,9) =$$

$$(80 - 14) \times (35 - 15) \times (4,2 - 1,8) =$$

$$400 + 35 - (18 - 15,2) \times 100 =$$

$$6,3 \times (15 + 7,5) \times (12 - 4,6) =$$

**85.- Escribe los números que faltan es esta serie:**

$$0,75 - 1,5 - 2,25 - \underline{\hspace{2cm}} - \underline{\hspace{2cm}} - \underline{\hspace{2cm}} - 5,25 - \underline{\hspace{2cm}} - \underline{\hspace{2cm}}$$

**86.- La diferencia entre dos números es 0,15. Si el mayor es 1,45. ¿Cuál es el menor?**

**87.- Realiza las operaciones y halla el resultado:**

$$3 \times (428 - 169) + (234 - 97) \times 4 =$$

$$10 \times (501 - 86 + 47) - (1.032 - 764) \times 9 =$$

**88.- Halla el resultado:**

$$261,35 \times 100 =$$

$$78,091 \times 10 =$$

$$1.345 \times 1.000 =$$

$$915,6 \times 1.000 =$$

$$0,946 : 10 =$$

$$34,78 : 1.000 =$$

$$7,458 : 100 =$$

$$21,6 : 100 =$$

**89.- Ordena los siguientes números de mayor a menor usando el signo correspondiente.**

$$3,58 - 56,2 - 3,6 - 23,68 - 9,07 - 3,0999 - 0,56 - 3,555 - 678$$

---

**90.- Haz estas multiplicaciones;**

$$\begin{array}{r} 2\ 4\ 7\ 8\ 9,6\ 2 \\ \underline{\hspace{1.5cm} \times 7,5\ 8} \end{array}$$

$$\begin{array}{r} 7\ 5\ 9\ 3\ 0,5\ 2\ 8 \\ \underline{\hspace{1.5cm} \times 9,4\ 6} \end{array}$$

$$\begin{array}{r} 0'5\ 8\ 9\ 3\ 2 \\ \underline{\hspace{1.5cm} \times 0,50\ 7} \end{array}$$

**91.-** Alejandro avanza en cada paso 0,65 m. ¿Cuántos metros recorre si da 68 pasos?

¿Y si da 100 pasos?

¿Y si da 1.500 pasos?

**92.-** He comprado 4,5 kg de manzanas a 2,75 € el kilo y 4 lechugas a 0.78 € cada una. Si he dado para pagar un billete de 20 euros. ¿Cuánto me devolverán?

**93. -** ¿Cuánto costarán 4 máquinas de escribir, si 12 cuestan 8.000 €?

**94.-** Realiza estas operaciones:

$$2.345,376 \times 0,708 =$$

$$78.956 : 56 =$$

$$34.078,5 \times 59,3 =$$

$$609.834 : 394 =$$

**95.-** Dos metros de tela cuestan 72 € ¿Cuánto costarán 7 metros de la misma tela?

**96.-** Un coche consume 7 litros de gasolina cada 100 km. ¿Cuántos litros consumirá cuando lleve recorridos 350 Km? ¿Cuánto le costará todo el recorrido si el litro de gasolina vale a 97,8 céntimos de €?

**97.- Calcula:**

$3.789,356 \times 100 = \underline{\hspace{2cm}}$

$\underline{\hspace{2cm}} \times 100 = 2.567,56$

$234,567 \times 1.000 = \underline{\hspace{2cm}}$

$23,4567 \times \underline{\hspace{2cm}} = 234.567$

$0,8765 \times 10.000 = \underline{\hspace{2cm}}$

$234.345 \times 100 = \underline{\hspace{2cm}}$

$987,0987 \times \underline{\hspace{2cm}} = 98.709,87$

$9.876,76 : 1.000 = \underline{\hspace{2cm}}$

$\underline{\hspace{2cm}} : 100 = 678,987$

$23.454 : \underline{\hspace{2cm}} = 234,54$

$0,987 : 1.000 = \underline{\hspace{2cm}}$

$9.987 : 100.000 = \underline{\hspace{2cm}}$

$45,678 : 1.000 = \underline{\hspace{2cm}}$

$456,7 : \underline{\hspace{2cm}} = 0,04567$

**98.- Resuelve las operaciones que se te indican a continuación:**

$A = 245,7$

$B = 10.000$

$C = 345.678$

$A + B + C = \underline{\hspace{2cm}}$

$B - A = \underline{\hspace{2cm}}$

$C - A = \underline{\hspace{2cm}}$

$C \times A = \underline{\hspace{2cm}}$

$A \times B = \underline{\hspace{2cm}}$

$B : A = \underline{\hspace{2cm}}$

$C : A = \underline{\hspace{2cm}}$

$C : B = \underline{\hspace{2cm}}$

$A : B = \underline{\hspace{2cm}}$

**99.- En un campo de fútbol caben 10.000 personas. Ayer se vendieron 4.908 entradas y hoy 3.764. ¿Cuántas entradas han que dado sin vender?**

**100.- En un mercado se venden cada día 120 toneladas de fruta. ¿Cuántos camiones de 4.000 kilos se necesitan para transportar la fruta vendida en 5 días?**

## Múltiplos y divisores

101.- Escribe 4 múltiplos de cada número:

7 = \_\_\_\_\_, \_\_\_\_\_, \_\_\_\_\_, \_\_\_\_\_

15 = \_\_\_\_\_, \_\_\_\_\_, \_\_\_\_\_, \_\_\_\_\_

27 = \_\_\_\_\_, \_\_\_\_\_, \_\_\_\_\_, \_\_\_\_\_

102.- Halla todos los divisores de:

36 = \_\_\_\_\_

58 = \_\_\_\_\_

28 = \_\_\_\_\_

102.- Escribe los 12 primeros múltiplos de 3: \_\_\_\_\_

\_\_\_\_\_

104.- Rodea con rojo los múltiplos de 2, de azul los múltiplos de 3 y de amarillo los múltiplos de 5.

5    6    8    30    4    9    15    36    25    215    314    13  
22    68    2    1    77    32    33    540    12    27    45

105.- Pon detrás de cada número si son divisibles por 2, por 3, por 5 o por 6.

- 450 \_\_\_\_\_
- 3.462 \_\_\_\_\_
- 678 \_\_\_\_\_
- 5.050 \_\_\_\_\_

106.- Halla el M.C.D y el m.c.m. de 24, 36 y 54

M.C.D = \_\_\_\_\_

m.c.m. = \_\_\_\_\_

107.- Sergio tiene un ficus que riega cada tres días y un cactus que riega cada 5 días. Hoy ha regado las dos plantas. ¿Cuántos días tienen que pasar como mínimo hasta que Sergio vuelva a regar las dos plantas el mismo día?

**108.-** La alarma del reloj de Lola suena cada diez minutos y la del reloj de Elías cada quince minutos. Ambas alarmas han sonado a las doce de la mañana. ¿A qué hora volverán a coincidir las alarmas por primera vez?

**109.-** ¿Qué cifra añadirás a cada número para que sean divisibles por 2 y por 3 a la vez?

7.45\_\_

3.4\_\_0

34.\_\_82

90.25\_\_

**110.-** Los 28 alumnos de la clase de Paloma se van de acampada. ¿Cuántas tiendas pueden llevar de forma que en cada tienda duerma el mismo número de personas?

**111.-** Paco quiere repartir en partes iguales 12 rotuladores en varios botes, de manera que haya el mismo número de rotuladores en cada bote y no sobre ninguno. ¿De cuántas formas puede repartirlos?

## Ángulos

**111.-** Escribe el nombre de estos ángulos.

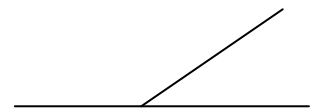
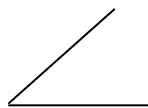
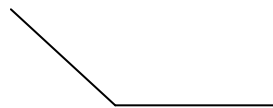
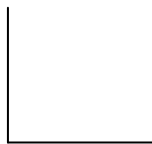

\_\_\_\_\_

\_\_\_\_\_

\_\_\_\_\_

\_\_\_\_\_

**112.-** Expresa estas cantidades en grados (°), minutos (') y segundos (").

23.426" = \_\_\_\_\_ ° \_\_\_\_\_ ' \_\_\_\_\_ "

89.450" = \_\_\_\_\_ ° \_\_\_\_\_ ' \_\_\_\_\_ "

**113.- Relaciona.**

$21^{\circ} 6' 53''$	$30.941''$
$8^{\circ} 35' 41''$	$76.013''$
$4^{\circ} 27' 36''$	$50.042''$
$13^{\circ} 54' 2''$	$16.056''$

**114.- Averigua el valor del ángulo que falta.**

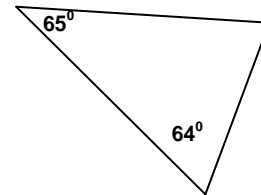
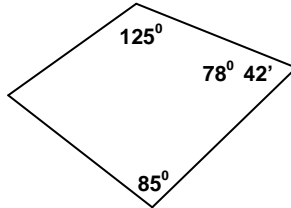
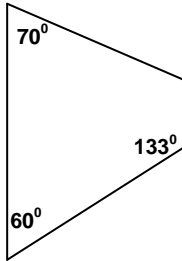

**115.- Responde y calcula:**

Ángulos complementarios son los que \_\_\_\_\_

Ángulos suplementarios son los que \_\_\_\_\_

El ángulo complementario de uno de  $47^{\circ}$  es otro ángulo de \_\_\_\_\_

El ángulo suplementario de uno de  $125^{\circ}$  es otro ángulo de \_\_\_\_\_

El ángulo suplementario de uno de  $113^{\circ} 45'$  es otro ángulo de \_\_\_\_\_

El ángulo complementario de uno de  $76^{\circ} 28'$  es otro ángulo de \_\_\_\_\_

**116.- Efectúa las siguientes operaciones:**

$$\begin{array}{r} 36^{\circ} \quad 24' \quad 23'' \\ + 45^{\circ} \quad 52' \quad 36'' \\ \hline \end{array}$$

$$\begin{array}{r} 36^{\circ} \quad 45' \quad 23'' \\ + 53^{\circ} \quad 32' \quad 18'' \\ \hline \end{array}$$

$$\begin{array}{r} 28^{\circ} \quad 34' \quad 39'' \\ - 9^{\circ} \quad 27' \quad 47'' \\ \hline \end{array}$$

**117.- Calcula la medida que falta de los siguientes ángulos.**

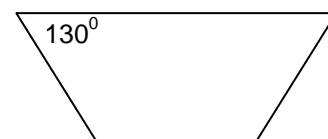
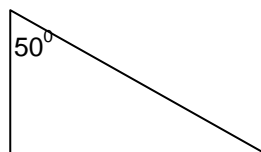
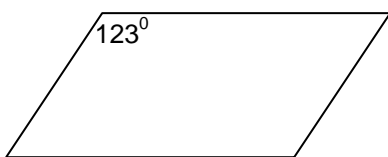

**118.- Coloca y realiza estas operaciones:**

$$34^{\circ} 27' 45'' + 23^{\circ} 53' 46'' =$$

$$45^{\circ} 24' 35'' - 13^{\circ} 47' 29'' =$$

**119.- Calcula los grados que mide cada ángulo.**

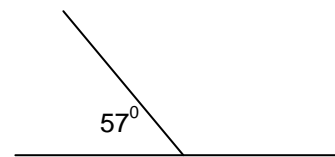
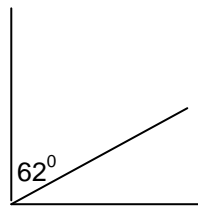
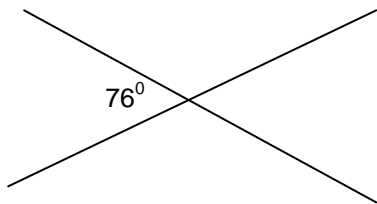

**120.- Expresa en segundos (")**

$$40^{\circ} 54' = \underline{\hspace{2cm}} \text{ segundos}$$

$$230^{\circ} 56' 35'' = \underline{\hspace{2cm}} \text{ segundos}$$

$$460^{\circ} 27' 38'' = \underline{\hspace{2cm}} \text{ segundos}$$

**121.- Rodea de azul los ángulos complementarios y de rojo los suplementarios**

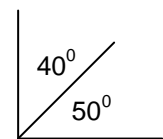
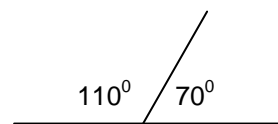
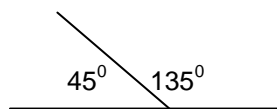
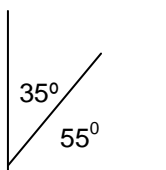

**Completa:**

	Complementario	Suplementario
$49^{\circ}$		
$38^{\circ}$		
$23^{\circ} 45'$		
$69^{\circ} 20' 40''$		



## Números enteros

**122.- Rodea el resultado correcto.-**

$$(+6) + (-1)$$

+7	+5	-3	+6
----	----	----	----

$$(-2) + (+5)$$

+7	-4	-7	+3
----	----	----	----

$$(-3) + (-2)$$

+5	+1	-1	-5
----	----	----	----

**123.- Observa esta recta entera y relaciona.**

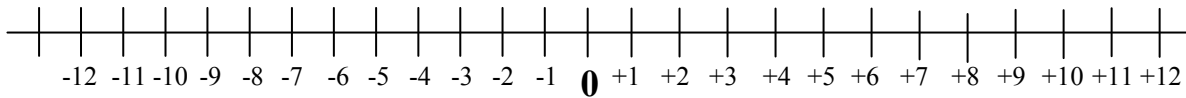

$$(+2) + (+4)$$

$$-6$$

$$(-4) + (-8)$$

$$-1$$

$$(-5) + (+4)$$

$$-12$$

$$(+1) + (-7)$$

$$+6$$

**124.- Calcula el resultado de estas operaciones con números enteros.**

$$(+5) + (-7) - (+4) =$$

$$3 + 7 - 14 + 17 - 24 =$$

$$7 - 5 + 23 - 45 - 12 =$$

$$9 - 7 - 8 - 6 + 15 =$$

$$(+4) \times (-6) =$$

$$(+4) \times (-3) \times (-2) =$$

$$(+8) \times (+4) =$$

$$(-9) \times (+5) =$$

$$(-8) \times (-5) =$$

$$(-6) \times (-7) =$$

**125.- Contesta a las siguientes cuestiones:**

- Un día de invierno, en el garaje de Juan, el termómetro marcaba 3 grados bajo cero. En el garaje de Mario el termómetro marcaba 2 grados bajo cero. ¿Dónde era la temperatura más alta? \_\_\_\_\_
- Pedro se encuentra en el cuarto sótano y Lorena se encuentra en el tercer sótano. ¿Qué niño se encuentra más cerca de la planta baja? \_\_\_\_\_
- Magdalena vive en la primera planta. Para ir a ver a su amiga Lucía tiene que subir tres plantas. ¿En qué planta vive Lucía? \_\_\_\_\_
- María sacó del congelador un caldo que estaba a 2 grados bajo cero. Lo puso a calentar y la temperatura subió 6 grados. ¿A qué temperatura está ahora el caldo? \_\_\_\_\_

**126.- Dibuja en una cuadrícula los caminos que pasan por los puntos indicados.**

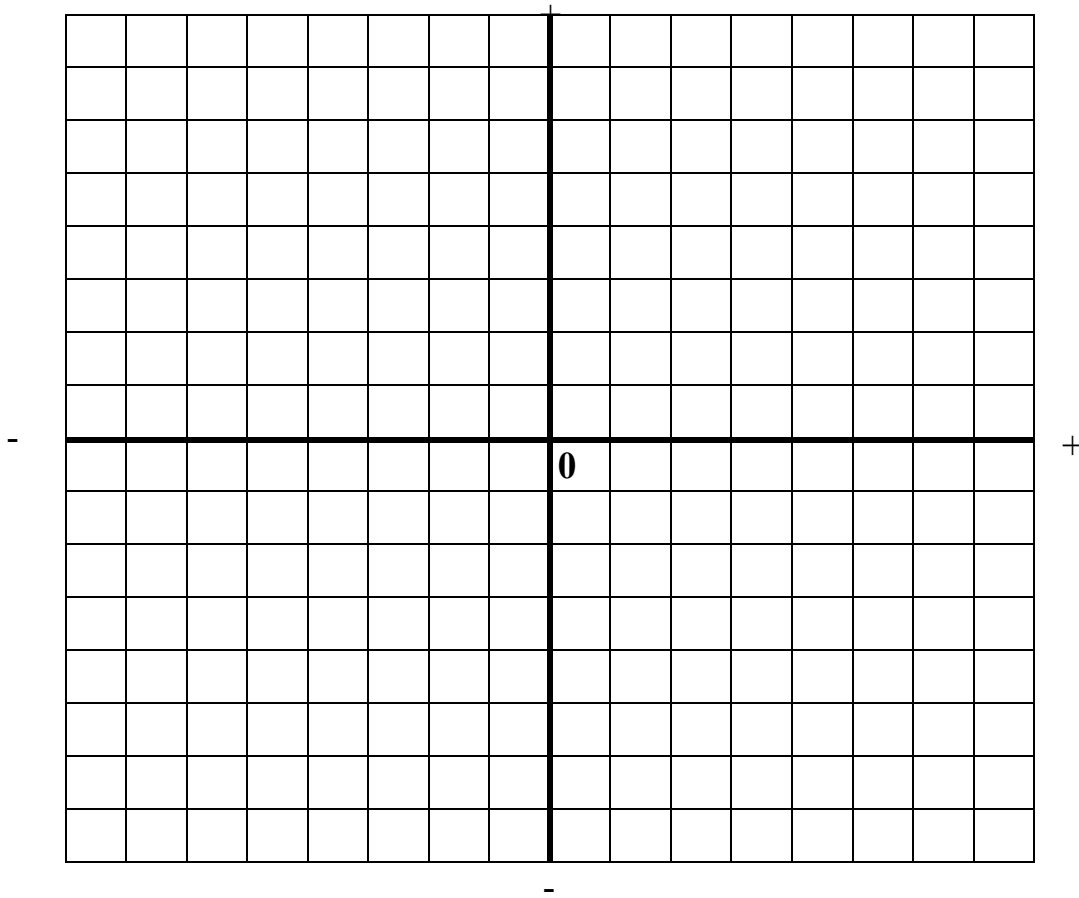

- Camino rojo  $(-3, +1), (-2, +1), (-1, +1), (+3, +2)$
- Camino verde  $(+1, -2), (+1, -1), (0, -1), (-2, -2)$
- Camino azul  $(-1, +1), (+1, 0), (+2, -1), (+2, +3)$
- Camino amarillo  $(+5, -1), (+3, -2), (0, -3), (-2, -2)$

Observa los caminos dibujados y contesta: ¿Qué caminos pasan por el punto  $(-1, +1)$ ?

---

**127.- Calcula.**

- |                   |                   |
|-------------------|-------------------|
| • $(+2) + (+5) =$ | • $(+3) + (-4) =$ |
| • $(-6) + (+7) =$ | • $(+8) + (-6) =$ |
| • $(-2) + (-3) =$ | • $(-4) + (-5) =$ |

**128.- Escribe cómo se leen los siguientes números:**

- ◇ 1.089.234 \_\_\_\_\_
- ◇ 12.304.707 \_\_\_\_\_
- ◇ 340.670.320 \_\_\_\_\_
- ◇ 35.003.569 \_\_\_\_\_

**129.-** Sitúa en los ejes de coordenadas los siguientes puntos y escribe las coordenadas de los puntos ya situados:

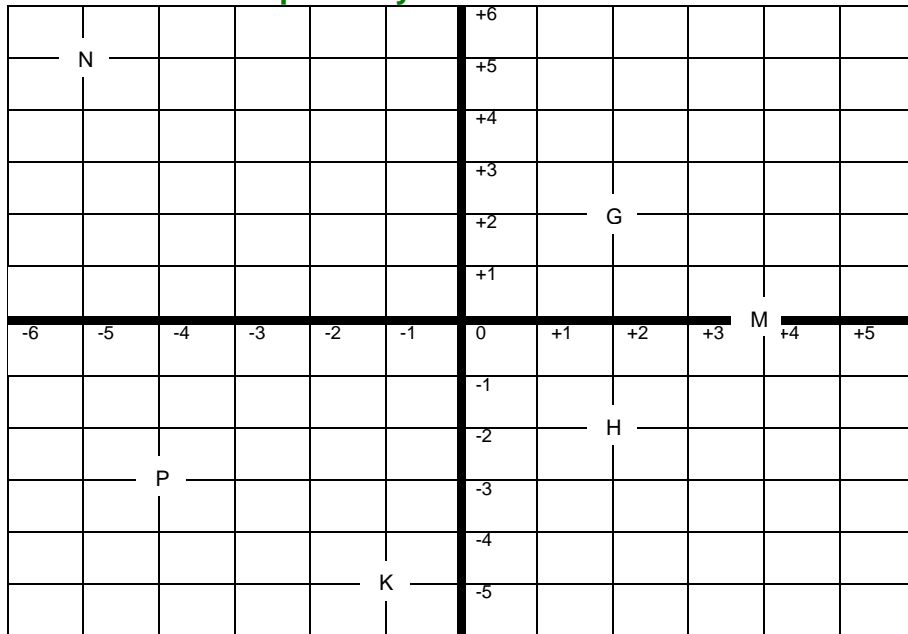

- A = (+3, 2)
- B = (+4, -1)
- C = (-3, +3)
- D = (-2, -1)
- E = (0, +4)
- F = (+2, -2)
- G = ( , )
- H = ( , )
- K = ( , )
- N = ( ; )
- M = ( , )
- P = ( , )

**130.-** Un bolígrafo, una libreta y un libro cuestan 12 euros. Si el bolígrafo vale 62 céntimos y la libreta, el triple que el bolígrafo, ¿cuánto vale el libro?

### ***Fracciones***

**131.-** Primero colorea. Después escribe cada fracción en forma de número mixto.

$\frac{12}{5}$    $\frac{12}{5} =$

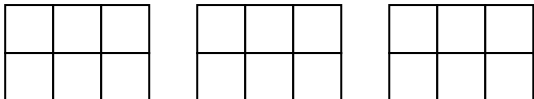
$\frac{15}{6}$    $\frac{15}{6} =$

$\frac{13}{2}$    $\frac{13}{2} =$

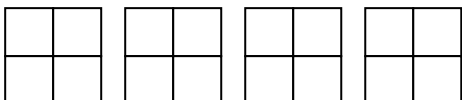
$\frac{14}{4}$    $\frac{14}{4} =$

**132.-** Observa el ejemplo resuelto y comprueba de la misma forma que las siguientes fracciones son equivalentes.

Fracciones equivalentes  $\frac{2}{5} = \frac{4}{10}$

Los productos en aspa son iguales

$2 \times 10 = 5 \times 4 = 20$

•  $\frac{6}{4} = \frac{12}{8}$

•  $\frac{15}{21} = \frac{5}{7}$

•  $\frac{9}{12} = \frac{3}{4}$

**133.-** Rodea de mismo color las fracciones que sean equivalentes:

$\frac{2}{3}$     $\frac{20}{28}$     $\frac{11}{22}$     $\frac{1}{2}$     $\frac{10}{15}$     $\frac{5}{7}$     $\frac{10}{14}$     $\frac{15}{30}$     $\frac{14}{21}$

**134.-** Halla 4 fracciones equivalentes a cada una de estas:

$\frac{2}{3} =$

$\frac{3}{5} =$

$\frac{5}{7} =$

**135.-** Di si estos pares de fracciones son equivalentes o no.

$\frac{3}{7}$     $\frac{6}{15}$

$\frac{7}{5}$     $\frac{21}{15}$

$\frac{4}{5}$     $\frac{8}{9}$

$\frac{5}{11}$     $\frac{25}{55}$

\_\_\_\_\_

\_\_\_\_\_

\_\_\_\_\_

\_\_\_\_\_

**136.-** Simplifica estas fracciones has hacerlas irreducibles:

$\frac{135}{90}$

$\frac{460}{148}$

**137.-** Observa el ejemplo resuelto y calcula de la misma forma el número mixto correspondiente a cada fracción.

$\frac{8}{6}$

•  $\frac{9}{6}$

$\frac{8}{2} \overline{) \frac{6}{1}} \longrightarrow 1 \frac{2}{6}$

•  $\frac{10}{6}$

•  $\frac{11}{6}$

**138.- Pasa estos números mixtos a fracciones:**

$$3 \frac{4}{7} = \text{-----}$$

$$5 \frac{3}{13} = \text{-----}$$

$$13 \frac{7}{11} = \text{-----}$$

**139.- Reduce a común denominador cada par de fracciones usando el método de los productos cruzados.**

$$\frac{3}{5} \text{ y } \frac{2}{8} =$$

$$\frac{3}{2} \text{ y } \frac{1}{5} =$$

$$\frac{1}{4} \text{ y } \frac{5}{6} =$$

$$\frac{3}{6} \text{ y } \frac{5}{10} =$$

$$\frac{4}{6} \text{ y } \frac{3}{5} =$$

$$\frac{1}{5} \text{ y } \frac{3}{7} =$$

**140.- De cada pareja de fracciones rodea de rojo la fracción mayor.**

$$\frac{4}{6} \text{ y } \frac{5}{8}$$

$$\frac{6}{5} \text{ y } \frac{5}{8}$$

$$\frac{5}{2} \text{ y } \frac{7}{8}$$

$$\frac{2}{3} \text{ y } \frac{4}{5}$$

$$\frac{2}{3} \text{ y } \frac{3}{7}$$

**141.- Escribe las operaciones y calcula las siguientes expresiones:**

- La tercera parte de la mitad de 90 son.....
- El doble del triple de la suma de 15 y 20 son.....
- Tres quintos de 60 son.....
- Cuatro séptimos de 630 son.....

**142.- Si un litro de aceite cuesta 3,27 €. ¿Cuánto costarán...?**

5 litros.....

7 litros y medio.....

4 litros y 1/4.....

**143.- Completa la tabla:**

Número decimal	0,432		30,6	8,61			0,06	
Fracción decimal		$\frac{3}{100}$			$\frac{71}{10}$	$\frac{59}{1000}$		$\frac{47}{10}$

**144.- Calcula:**

$$8/5 \text{ de } 2.430 = \text{-----}$$

$$2/5 \text{ de } 3.700 = \text{-----}$$

$$5/4 \text{ de } 4.500 = \text{-----}$$

$$1/3 \text{ de } 2.400 = \text{-----}$$

**145.-** David gastó  $\frac{2}{3}$  de sus ahorros en una bicicleta. Si tenía ahorrados 114 €, ¿cuánto le costó la bicicleta? ¿Cuántos € le quedan aún?

**146.-** Calcula estas sumas y restas:

$$\frac{3}{5} + \frac{1}{3}$$

$$\frac{7}{8} - \frac{2}{5}$$

$$\frac{9}{2} - \frac{4}{3} + \frac{7}{5}$$

$$\frac{5}{2} - \frac{3}{4} + \frac{7}{3}$$

**147.-** Calcula la fracción de un número:

$$\frac{3}{5} \text{ de } 650 =$$

$$\frac{7}{3} \text{ de } 1.230 =$$

$$\frac{2}{7} \text{ de } 6.300 =$$

$$\frac{5}{6} \text{ de } 36.540 =$$

**148.-** En un solar de  $12.600 \text{ m}^2$  se va a construir un polideportivo que va a ocupar  $\frac{2}{3}$  de su superficie. ¿Cuántos  $\text{m}^2$  va a ocupar el polideportivo?

**149.-** Un pozo tiene una profundidad de 8 m.  $\frac{1}{5}$  del pozo está tapado por el barro y  $\frac{2}{5}$  tienen agua. ¿Cuántos metros están vacíos?

**150.-** Halla:

$$\frac{8}{3} \text{ de } 2.430 = \underline{\hspace{2cm}}$$

$$\frac{4}{5} \text{ de } 3.700 = \underline{\hspace{2cm}}$$

$$\frac{5}{2} \text{ de } 4.500 = \underline{\hspace{2cm}}$$

$$\frac{2}{4} \text{ de } 2.400 = \underline{\hspace{2cm}}$$

**151.- Realiza las siguientes operaciones con fracciones:**

$$\frac{3}{5} + \frac{4}{3} =$$

$$\frac{7}{2} - \frac{5}{3} =$$

$$\frac{3}{4} + \frac{5}{4} + \frac{8}{4} =$$

$$\frac{5}{3} + \frac{6}{3} - \frac{9}{3} =$$

$$\frac{3}{4} \times \frac{5}{3} \times \frac{7}{9} =$$

$$\frac{5}{4} : \frac{6}{7} =$$

**152.- Un depósito contiene 37 litros y  $\frac{3}{4}$  de litros de agua y se le agregan 5 litros y  $\frac{1}{2}$  más. ¿Cuánto contendrá ahora?**

**153.- Realiza estas sumas y restas:**

$$\frac{3}{5} + \frac{4}{5} - \frac{6}{5} =$$

$$\frac{2}{7} + \frac{6}{7} + \frac{1}{7} - \frac{7}{7} =$$

$$\frac{3}{5} + \frac{2}{7} =$$

$$\frac{8}{7} - \frac{3}{8} =$$

**154.- Cada vuelta de un circuito de velocidad mide 750 m. Un ciclista ha recorrido  $\frac{12}{5}$ .**

- ¿Ha dado más o menos de una vuelta?
- ¿Cuántos metros lleva recorridos?

**155.- En cada caso, calcula el término que falta.**

$$\frac{4}{7} + \boxed{\phantom{00}} = \frac{12}{7}$$

$$\frac{9}{5} - \boxed{\phantom{00}} = \frac{2}{5}$$

$$\boxed{\phantom{00}} + \frac{5}{9} = \frac{13}{9}$$

$$\boxed{\phantom{00}} - \frac{12}{8} = \frac{5}{8}$$

$$\frac{3}{5} \times \boxed{\phantom{00}} = \frac{15}{40}$$

$$\frac{3}{8} : \boxed{\phantom{00}} = \frac{27}{40}$$

**156.- Calcula.**

$$\frac{8}{9} + \frac{1}{2}$$

$$\frac{3}{5} + \frac{1}{7}$$

$$\frac{3}{4} - \frac{2}{5}$$

$$\frac{2}{7} - \frac{1}{6}$$

**157.- Haz primero las operaciones que están entre paréntesis y calcula.**

$$\left(\frac{1}{5} + \frac{3}{5}\right) - \frac{2}{5} =$$

$$\frac{12}{7} - \left(\frac{4}{7} + \frac{6}{7}\right) =$$

$$\left(\frac{10}{2} - \frac{6}{2}\right) - \frac{1}{2} =$$

$$\frac{7}{9} - \left(\frac{5}{3} - \frac{3}{2}\right) =$$

$$\left(\frac{1}{8} + \frac{3}{2}\right) - \frac{5}{4} =$$

**158.- Calcula.**

$$\frac{2}{3} \times \frac{4}{5} =$$

$$\frac{9}{4} \times \frac{7}{6} =$$

$$\frac{6}{7} \div \frac{3}{5}$$

$$\frac{4}{6} \times \frac{5}{3} =$$

$$\frac{3}{9} \times \frac{5}{2} =$$

$$\frac{1}{8} \div \frac{5}{7}$$

**159.- En un taller han arreglado en una semana 70 coches. Dos séptimos de los coches tenían estropeados los frenos, tres quintos de los coches tenían rayada la pintura y el resto tenía alguna luna rota. ¿Cuántos coches tenían alguna luna rota?**



**160.- Resuelve como en el ejemplo.**

$$5 \times 5 = 5^2 = 25$$

$$4 \times 4 = \underline{\hspace{2cm}} = \underline{\hspace{2cm}}$$

$$7 \times 7 = \underline{\hspace{2cm}} = \underline{\hspace{2cm}}$$

$$12 \times 12 = \underline{\hspace{2cm}} = \underline{\hspace{2cm}}$$

$$9 \times 9 = \underline{\hspace{2cm}} = \underline{\hspace{2cm}}$$

$$13 \times 13 = \underline{\hspace{2cm}} = \underline{\hspace{2cm}}$$

## Proporcionalidad y porcentaje

**161.- Completa las tablas de proporcionalidad.**

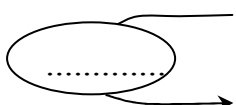

12	14	16	18	20	22
36					

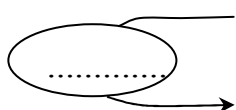

64	72	88	96	112	128
32					

**162.- Calcula y completa cada tabla.**

- Amanda ha comprado 12 raquetas de tenis iguales por 540 € ¿Cuánto costarán 6 raquetas?

Número de raquetas	1	2	3	4	5	6
Precio en euros						

**163.- Calcula:**

$$12 \% \text{ de } 8.700 \text{ €} =$$

$$6 \% \text{ de } 54.600 \text{ €} =$$

$$3 \% \text{ de } 6.351 \text{ folios} =$$

**164.- Completa la tabla:**

	<b>140</b>	<b>260</b>	<b>1.200</b>	<b>10.000</b>
<b>5%</b>				
<b>10%</b>				
<b>20%</b>				
<b>25%</b>				
<b>50%</b>				

**165.-** He comprado un televisor que costaba 548 € y me han hecho una rebaja del 15%. ¿Cuánto he tenido que pagar?

**166.-** Completa esta tabla:

Precio del artículo	I.V.A.	Incremento	Precio final
4.560	15%		
6.350	20%		
310	25%		
21.360	20%		
30.200	15%		

**167.-** Si 25 kilos de pienso cuestan 18 €. ¿Cuánto costarán 1,5 toneladas del mismo pienso?

**168.-** Calcula:

23% de 3.400 =

35% de 2.500 =

16% de 18.000 =

14% de 25.000=

**169.-** Si con 25 kg de harina se fabrican 30 kg de pan, ¿cuántos kilos de pan se pueden fabricar con 100 kg de harina?

**170.-** En una pastelería hay un total de 60 tartas. El 25 % de las tartas son de chocolate, el 35 % son de nata y el resto de limón. ¿Cuántas tartas de limón hay en la pastelería?

**171.-** Ismael compra un coche por 7.212 €. Lo ha pagado en tres partes. Primero pagó un 60 % del valor del coche, después el 25 % y por último el resto. ¿Cuánto pagó Ismael la última vez?

**172.-** En un concurso de pintura hay destinadas 1.502 € para premios. El primer premio es un 60% del total, el segundo premio es un 30% y el tercer premio, el resto. ¿Cuánto se llevará el ganador del tercer premio?

**173.-** En un plano a escala 1: 3.000.000 qué distancia en kilómetros habrá entre dos ciudades que en el mapa distan 23 centímetros.

**174.-** Calcula los resultados de estas operaciones:

$$A = 23,45$$

$$B = 0,98$$

$$C = 879,45$$

$$D = 34$$

$$E = 432,98$$

$$F = 4.567$$

**A - B**

**A x B**

**E + A + B**

**F : D**

**C x D**

**F - C**

## Sistema métrico decimal

**175.- Expresa en cm:**

$$2 \text{ m } 15 \text{ dm } 4 \text{ cm} = \underline{\hspace{2cm}} \quad 7 \text{ dam } 13 \text{ dm } 500 \text{ mm} = \underline{\hspace{2cm}}$$

$$34 \text{ m } 140 \text{ mm} = \underline{\hspace{2cm}} \quad 38 \text{ cm } 4700 \text{ mm} = \underline{\hspace{2cm}}$$

**176.- Expresa estas medidas de forma incompleja:**

$$13 \text{ m } 7 \text{ cm} = \underline{\hspace{2cm}} \text{ cm} \quad 13 \text{ m } 7 \text{ cm} = \underline{\hspace{2cm}} \text{ mm}$$

$$13 \text{ m } 7 \text{ cm} = \underline{\hspace{2cm}} \text{ m} \quad 13 \text{ m } 7 \text{ cm} = \underline{\hspace{2cm}} \text{ dam}$$

$$4,5 \text{ hm } 3 \text{ m} = \underline{\hspace{2cm}} \text{ m} \quad 4,5 \text{ hm } 3 \text{ m} = \underline{\hspace{2cm}} \text{ cm}$$

$$4,5 \text{ hm } 3 \text{ m} = \underline{\hspace{2cm}} \text{ hm} \quad 4,5 \text{ hm } 3 \text{ m} = \underline{\hspace{2cm}} \text{ dam}$$

**177.- Un camino mide 2 km 4 hm 8 dam. Si recorremos los  $\frac{3}{4}$ , ¿cuántos metros nos quedan aún por recorrer?**

**178.- Completa:**

$$2 \text{ kg } 45 \text{ dag } 48 \text{ dg} = \underline{\hspace{2cm}} \text{ gramos}$$

$$3,5 \text{ hg } 56 \text{ g } 6 \text{ cg} = \underline{\hspace{2cm}} \text{ centigramos}$$

$$3,4 \text{ kl } 2 \text{ hl } 57 \text{ l} = \underline{\hspace{2cm}} \text{ litros}$$

$$7,8 \text{ dl } 35 \text{ cl } 7 \text{ ml} = \underline{\hspace{2cm}} \text{ litros}$$

**179.- Un depósito contiene 32,830 kilolitros de agua. Una familia consume cada día 1.385 litros. ¿Cuántos litros quedarán en el depósito tras 9 días?**

**180.- Escribe las siguientes expresiones incomplejas en forma compleja:**

$$3.250 \text{ m} = \underline{\hspace{2cm}}$$

$$345,26 \text{ m} = \underline{\hspace{2cm}}$$

$$13.065,3 \text{ g} = \underline{\hspace{2cm}}$$

$$467,456 \text{ l} = \underline{\hspace{2cm}}$$

**181.- Una persona recorre 65,7 cm en cada paso que da. ¿Cuántos metros recorrerá en 359 pasos?**

**182.-** Un ciclista había recorrido ya la tercera parte de una carrera que constaba de 175 km 14 dam. ¿Cuántos metros le faltaban por recorrer?

**183.- Completa:**

3 kg. = \_\_\_\_\_ g.

8 km. = \_\_\_\_\_ m.

300 cm. = \_\_\_\_\_ m.

4000 g. = \_\_\_\_\_ kg.

**184.-** Luisa recorre 47 km con su bicicleta cada día. ¿Cuántos km recorrerá en una semana? \_\_\_\_\_

¿Cuántos días necesitará para recorrer 728,5 km? \_\_\_\_\_

**185.- Completa:**

6 km. =..... m

8 dam. =..... m

6500 cm. =..... m

500 dm. =..... m

1,65 kg =..... g

360 dg =..... hg

57 dag =..... cg

4.500 mg =.....g

**186.-** Un pintor pinta cada día 2 m. y 60 cm. de una valla. ¿Cuántos días tardará en pintar una valla de 13 m.?

**187.-** ¿Cuántos vasos de 40 cl. se pueden llenar con un depósito de 20 litros y 8 dl.?

**188.-** Un pedestal tiene 7,5 dm. de altura. ¿Cuántos cm. le faltan para medir un metro?

## ***Líneas y polígonos***

### **189.- Completa:**

- El triángulo con todos los lados iguales se llama \_\_\_\_\_
- Dos rectas que se cortan, son rectas \_\_\_\_\_
- Dos rectas que nunca se cortan son rectas \_\_\_\_\_
- El triángulo de dos lados iguales y el otro desigual se llama \_\_\_\_\_

### **190.- Dibuja las siguientes figuras:**

Dos circunferencias secantes

Dos circunferencias concéntricas

Un triángulo escaleno

Un triángulo rectángulo

Un triángulo equilátero

Un pentágono

Un trapecio

Un octógono

### **191.- Completa:**

El polígono de 7 lados se llama \_\_\_\_\_

El segmento que divide a la circunferencia en dos partes iguales es \_\_\_\_\_

La línea que divide un ángulo en dos partes iguales se llama \_\_\_\_\_

Un número primo es el que \_\_\_\_\_





El cociente entre la longitud y el diámetro de una circunferencia es \_\_\_\_\_

La línea que une dos puntos de una circunferencia se llama \_\_\_\_\_

El poliedro regular de 20 caras se llama \_\_\_\_\_

La parte de círculo entre dos radios y un arco se llama \_\_\_\_\_

**192.- Completa la tabla:**

	NOMBRE	Número de lados	Número de vértices	Número de diagonales
				
				
				
				

**193.- Dibuja:**

Un rombo

Un trapecio

Un heptágono

Un segmento y su mediatriz

Un ángulo recto y su bisectriz

**194.- Completa:**

Dos rectas que se cruzan se llaman.....

Dos rectas que nunca pueden llegar a cruzarse se llaman.....

Dos rectas que al cruzarse forman cuatro ángulos rectos son.....

El ángulo que mida  $137^\circ$  es un ángulo.....

El ángulo que mida menos de  $75^\circ$  es un ángulo.....

**195.- Dibuja:**

Una circunferencia de 2 cm de radio y traza su diámetro, una cuerda y un arco.  
Pon los nombres correspondientes.

**196.- Dibuja:**

Un ángulo obtuso

Un ángulo llano

Dos rectas paralelas

Un triángulo isósceles

Un triángulo obtusángulo

Un octógono

***(Breve repaso)***

**197.- Resuelve:**

$$23,15 \times 6,7 =$$

$$12,09 \times 8,7 =$$

$$56,99 \times 0,08 =$$

$$0,468 \times 0,73 =$$

**198.- Calcula:**

$$3/5 \text{ de } 750 =$$

$$2/9 \text{ de } 720 =$$

$$42/35 - \underline{\hspace{2cm}} = 11/35$$

$$5/8 - 5/8 =$$

$$13/6 + 8/8 + 9/6 =$$

$$\text{Pasa a n}^\circ \text{ mixto } 28/5 =$$

$$\text{Pasa a fracción } 3 \frac{2}{5} =$$

**199.- Ordena las siguientes cantidades de mayor a menor. Primero pasa todas a la misma cantidad.**

0,5 km

750 m

12,8 dam

9,5 hm

5484 cm

---

**200.- Una cisterna contiene 7 hl 25 l y se sacan 4 hl 6 dal ¿Cuántos litros quedan en la cisterna?**



## Áreas de figuras planas

**201.-** Escribe el nombre de cada polígono y halla su perímetro.

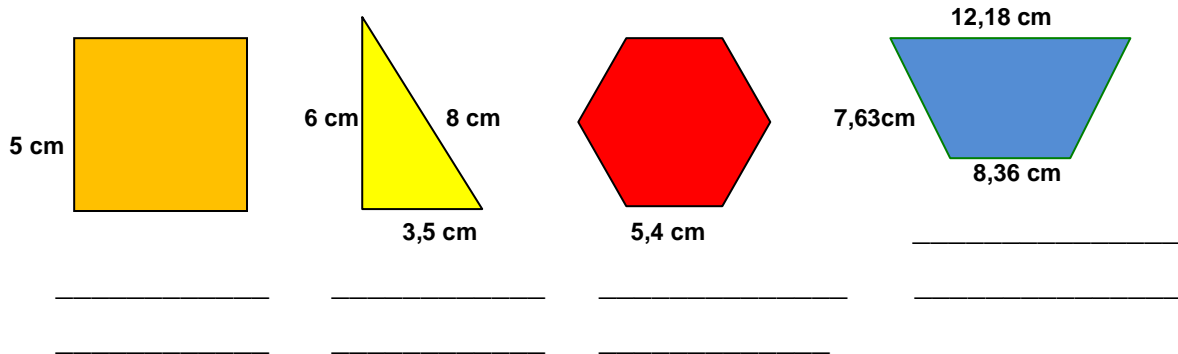

**202.-** Una finca rectangular de 0,95 km de larga y 60 m de ancha está rodeada por una valla. ¿Cuántos metros mide la valla en total?

**203.-** Halla el perímetro y el área de estos polígonos.

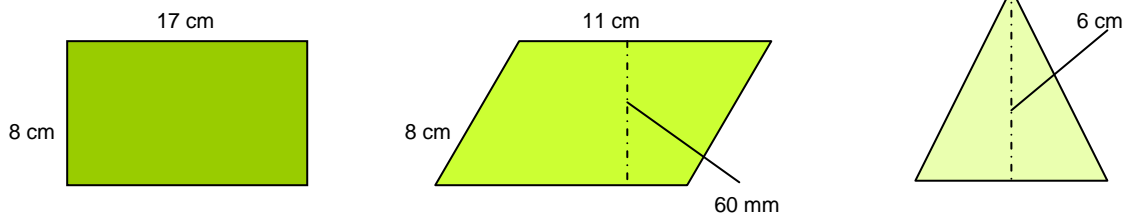

**204.-** Halla el área de esta figura.

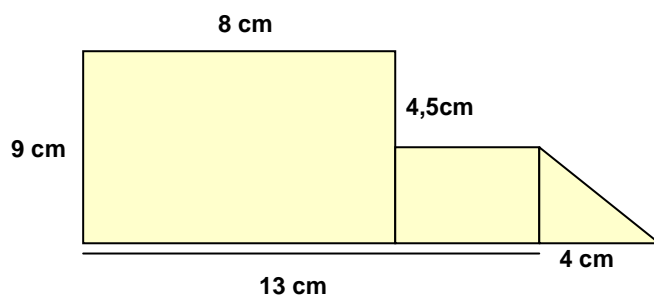

**205.-** Calcula el perímetro y el área de esta figura:

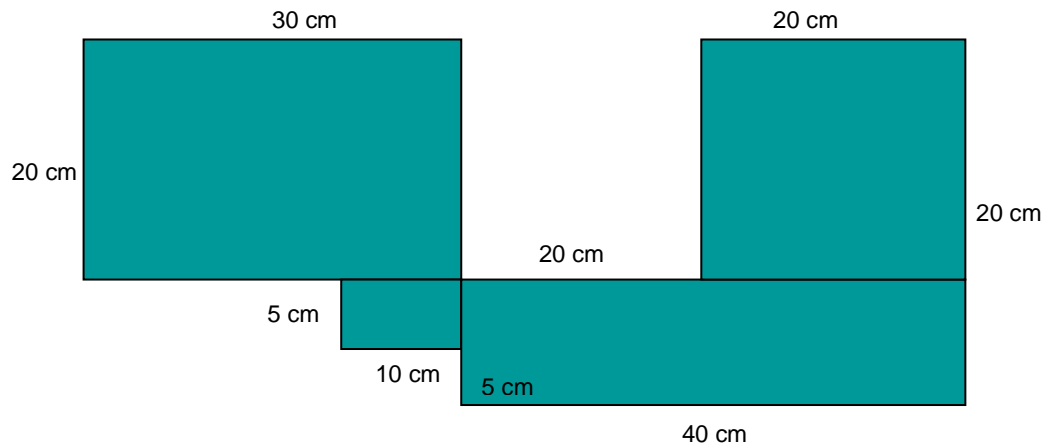

**206.-** Halla el perímetro de estas figuras:

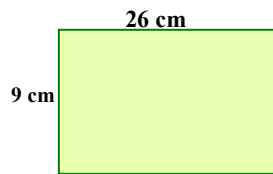

\_\_\_\_\_

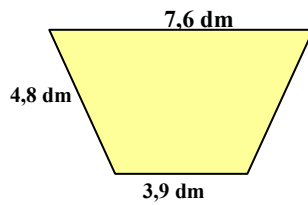

\_\_\_\_\_

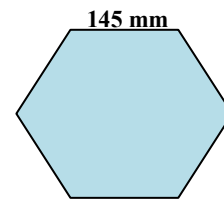

\_\_\_\_\_

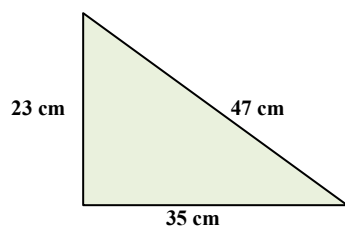

\_\_\_\_\_

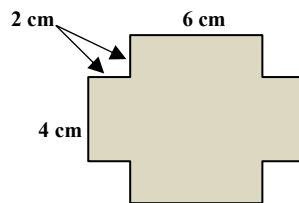

\_\_\_\_\_

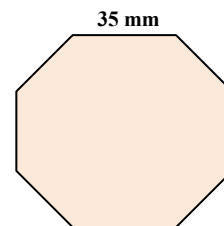

\_\_\_\_\_

**207.-** ¿Cuántas baldosas de  $6,25 \text{ dm}^2$  se necesitan para cubrir un suelo de  $10 \text{ m}^2$ ?

**208.-** Pasa a  $\text{m}^2$  las siguientes cantidades:

$3\ 4.000 \text{ dm}^2 =$  \_\_\_\_\_  $\text{m}^2$

$0,76 \text{ hm}^2 =$  \_\_\_\_\_  $\text{m}^2$

$45.670 \text{ cm}^2 =$  \_\_\_\_\_  $\text{m}^2$

$6,75 \text{ dam}^2 =$  \_\_\_\_\_  $\text{m}^2$

**209.-** Halla el área de los siguientes polígonos:



5,7 cm

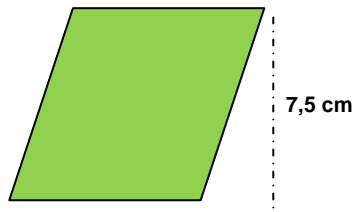

9 cm

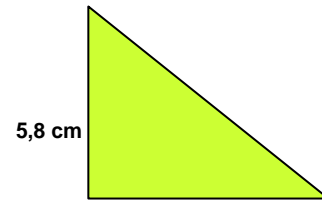

7,3 cm

**210.-** Halla la longitud de estas circunferencias y el área de cada círculo.

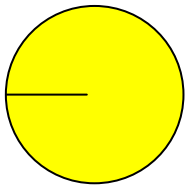

$r = 23 \text{ cm}$

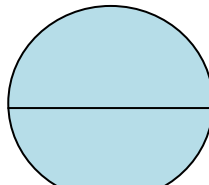

$d = 5 \text{ dm}$

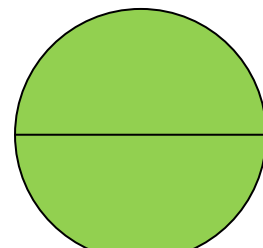

$d = 24,7 \text{ cm}$

**211.-** Una rueda mide de radio 46 cm ¿Cuánto medirá la longitud de la rueda?  
¿Cuántas vueltas dará para recorrer 4,5 km?

**212.-** Completa:

$3,5 \text{ dam}^2 = \underline{\hspace{2cm}} \text{ m}^2$

$34,6 \text{ m}^2 = \underline{\hspace{2cm}} \text{ cm}^2$

$720 \text{ cm}^2 = \underline{\hspace{2cm}} \text{ m}^2$

$8,50 \text{ m}^2 = \underline{\hspace{2cm}} \text{ hm}^2$

$587 \text{ dm}^2 = \underline{\hspace{2cm}} \text{ m}^2$

$7.450 \text{ dm}^2 = \underline{\hspace{2cm}} \text{ mm}^2$

**213.-** Halla el área de estos polígonos:

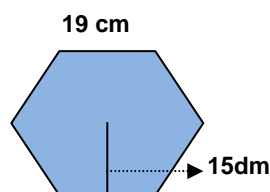
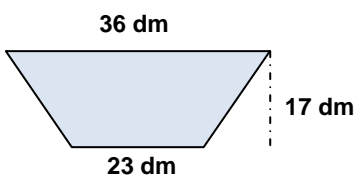

## *Cuerpos geométricos*

**214.-** Une cada poliedro con la característica que lo define:

Tetraedro	12 pentágonos regulares
Hexaedro	4 triángulos equiláteros
Octaedro	20 triángulos equiláteros
Dodecaedro	6 cuadrados
Icosaedro	8 triángulos equiláteros

**215.-** Observa los dibujos y completa:

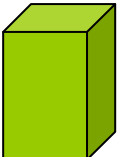
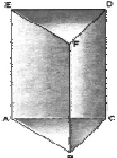
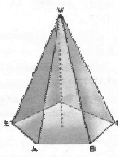
	Nombre	Polígono base	Número de caras	Número aristas	Número vértices
					
					
					
					

**216.-** Escribe el nombre de los siguientes cuerpos geométricos:

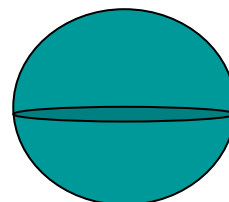
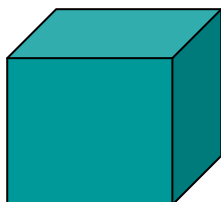
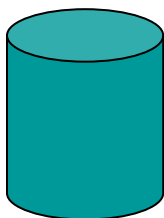

\_\_\_\_\_

\_\_\_\_\_

\_\_\_\_\_

**217.-** ¿En qué se diferencia un poliedro de un cuerpo redondo?

\_\_\_\_\_

\_\_\_\_\_

218.- ¿Qué es un prisma? Dibújalo y señala sus elementos.

219.- Calcular la superficie total de un prisma recto de 20 cm de altura, cuya base es un heptágono regular de 5 cm de lado y 6,23 cm de apotema.

220.- Halla el área lateral y el volumen de esta figura:

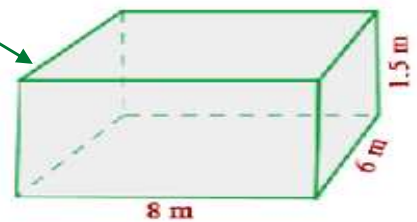

221.- ¿Cuál es el área en  $m^2$  de un tetraedro regular, sabiendo que el área de una de sus caras es de  $95 cm^2$ ?

222.- Halla el área  $m^2$  de un octaedro regular si sus caras miden 10 cm de base y 9,5 cm de altura.

223.- Para  $a m^3$  las siguientes cantidades:

- $3,75 hm^3 =$  \_\_\_\_\_
- $35.000.000 cm^3 =$  \_\_\_\_\_
- $0,000 567 hm^3 =$  \_\_\_\_\_
- $4.570 cm^3 =$  \_\_\_\_\_

## Repaso final

1.- Ordena las siguientes cantidades de mayor a menor. Primero pasa todas a la misma cantidad.

0,76 hm

750 m

128 dam

9.500 dm

7.484 cm

2.- Una rana avanza 0,42 m en cada salto. Tiene que recorrer una distancia de 10,5 m hasta la charca y ya ha dado 18 saltos. ¿Cuántos saltos más tiene que dar para llegar a la charca?

3.- Una piscina octogonal está rodeada de césped, como en el dibujo. Calcula el área de la piscina. Calcula, también, la superficie que ocupa el césped.

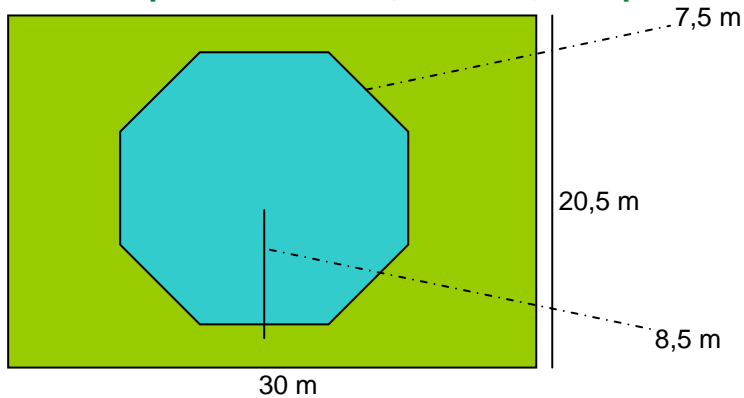

5.- Pasa estas cantidades a la unidad solicitada:

27 meses = \_\_\_\_\_ días

3.420 min = \_\_\_\_\_ horas

42 años = \_\_\_\_\_ días

42 años = \_\_\_\_\_ meses

3 h 34 min = \_\_\_\_\_ min

3 lustros = \_\_\_\_\_ años

13 siglos = \_\_\_\_\_ años

2 lustros = \_\_\_\_\_ días

6.- Calcula el Dividendo de una división sabiendo que su cociente es 89, su resto 5 y su divisor 43.

**7.-** En mi casa somos tres hermanos. Mi madre nos da la propina a los tres juntos y nos dice que la repartamos de acuerdo con nuestros años. A mi hermano Luis que tiene 6 años le toca 1 parte, a mí que tengo 12 años me tocan 3 partes y a mi hermana Julieta que tiene 18 años le tocan 6 partes. Si nos da 50 € en total. ¿Cuánto nos toca a cada uno?

**8.-** Carlos pesa 70 kg. 300 g. y su hermano Andrés pesa 4 kg. 275 g. menos. ¿Cuál es el peso de Andrés? ¿Cuánto pesan los dos juntos?

**9.- Realiza estas operaciones:**

$$\begin{array}{r} 5 \text{ km. } 7 \text{ hm. } 4 \text{ dam.} \\ + 3 \text{ km. } 6 \text{ hm. } 6 \text{ dam.} \\ \hline \end{array}$$

$$\begin{array}{r} 7 \text{ km. } 3 \text{ hm. } 6 \text{ dam.} \\ - 4 \text{ km. } 7 \text{ hm. } 8 \text{ dam.} \\ \hline \end{array}$$

**10.- Completa:**

Los términos de una fracción son \_\_\_\_\_ y \_\_\_\_\_

Para sumar o restar fracciones deben tener el mismo \_\_\_\_\_

Una fracción decimal tiene por denominador \_\_\_\_\_

**11.-** Juan compra, para regalar en Reyes, tres bolsas de 85 caramelos a 2,85 € cada una, seis de 132 caramelos a 3,76 € cada una y cuatro bolsas de 45 caramelos a 2,36 € cada una ¿Cuánto dinero gastó entotal? ¿Cuántos caramelos compró?

**12.- Calcula:**

3 años = \_\_\_\_\_ días

5 trimestres = \_\_\_\_\_ días

35 días = \_\_\_\_\_ semanas

3 siglos = \_\_\_\_\_ años

2 años y 1 semestre = \_\_\_\_\_ días

3 milenios = \_\_\_\_\_ años

1 semana = \_\_\_\_\_ horas

5,4 horas = \_\_\_\_\_ segundos

13.- Halla el área total de la siguiente figura:

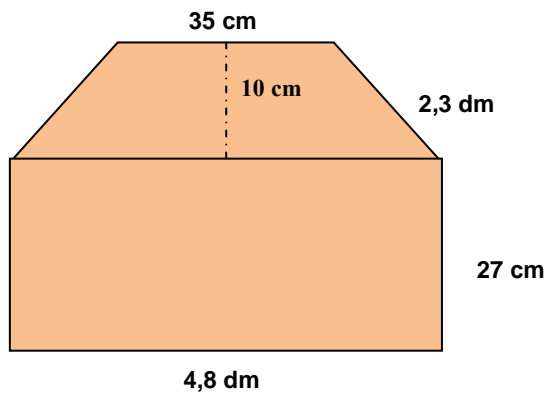

14.- Un trabajador gana 390,50 € a la semana. Si trabaja 5 días a la semana y 8 horas cada día, calcula lo que gana cada hora.

15.- Transforma en las unidades solicitadas estas expresiones:

$$96 \text{ horas} = \underline{\hspace{2cm}} \text{ días}$$

$$2 \text{ años} = \underline{\hspace{2cm}} \text{ días}$$

$$16 \text{ semanas} = \underline{\hspace{2cm}} \text{ días}$$

$$35 \text{ min} = \underline{\hspace{2cm}} \text{ seg}$$

$$456 \text{ seg} = \underline{\hspace{2cm}} \text{ min}$$

$$2 \text{ h } 45 \text{ min } 44 \text{ seg} = \underline{\hspace{3cm}} \text{ seg}$$

$$4.095 \text{ seg} = \underline{\hspace{1cm}} \text{ h } \underline{\hspace{1cm}} \text{ min } \underline{\hspace{1cm}} \text{ seg}$$

16.- Realiza estas sumas y restas:

$$\begin{array}{r} 3 \text{ h } 35 \text{ min } 28 \text{ seg} \\ + 1 \text{ h } 30 \text{ min } 37 \text{ seg} \\ \hline \end{array}$$

$$\begin{array}{r} 5 \text{ h } 20 \text{ min} \\ - 2 \text{ h } 45 \text{ min} \\ \hline \end{array}$$

$$\begin{array}{r} 20 \text{ h } 13 \text{ min} \\ + 9 \text{ h } 10 \text{ min} \\ \hline \end{array}$$

$$\begin{array}{r} 7 \text{ h } 12 \text{ min } 42 \text{ seg} \\ - 1 \text{ h } 30 \text{ min } 40 \text{ seg} \\ \hline \end{array}$$



**17.- Halla el producto:**

$34 \times 10 =$

$0,34 \times 10 =$

$65 \times 100 =$

$2,45 \times 10 =$

$54 \times 1.000 =$

$0,025 \times 100 =$

$12 \times 100 =$

$2,083 \times 100 =$

**18.- Halla los cocientes:**

$32 : 10 =$

$12,43 : 10 =$

$345 : 100 =$

$34,50 : 100 =$

$3.257 : 100 =$

$0,25 : 10 =$

$123 : 10 =$

$32,34 : 1.000 =$

**19.- En una finca se cosechan 540 kg de naranjas y 180 kg de limones. ¿Cuántas bolsas de 4 kg de naranjas se pueden llenar?**

**20.- Los 48 vecinos de una comunidad pagan a un jardinero 1.008 € por el trabajo de 2 meses. ¿Cuánto ha pagado cada vecino?**

**21.- De un vivero se arrancan 372 plátanos de tomate. Se estropean 48 plantones y el resto se hacen fajos de 12 unidades para venderlos. ¿Cuántas docenas se han vendido?**

**22.- Halla los  $\frac{2}{3}$  de la mitad de 12.000 litros de aceite.**

**23.- Escribe en forma de número decimal:**

a) 3 décimas \_\_\_\_\_

b) 74 milésimas \_\_\_\_\_

c) 2 unidades 7 centésimas \_\_\_\_\_

d) 5 milésimas \_\_\_\_\_

e) 38 décimas \_\_\_\_\_

f) 468 centésimas \_\_\_\_\_

**24.- Calcula:**

$1/9$  de 720 =

$3/5$  de 100 =

$3/7$  de 2.100 =

$2/5$  de 250 =

**25.-** La distancia entre Madrid y Alicante es de 410 km. Un autobús sale de Alicante y se detiene después de recorrer 176 km. ¿A qué distancia se encuentra de Madrid?

**26.-** Un ciclista sale de paseo a las 7:10 de la mañana y regresa a las 11:20. ¿Cuánto duró el paseo?

**27.- Calcula:**

$4/5$  de 1.200 aves =

$2/3$  de 780 conejos =

$4/7$  de 763 gallinas =

**28.-** Halla el perímetro y el área de esta figura.

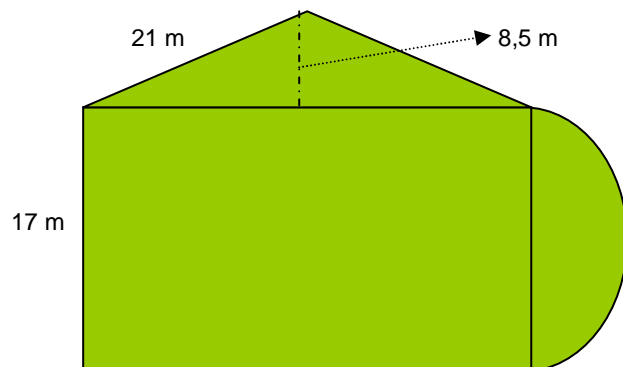

**29.- Calcula:**

$$\begin{array}{r} 6 \text{ h } 38 \text{ min } 26 \text{ s} \\ + 3 \text{ h } 21 \text{ min } 15 \text{ s} \\ \hline \quad 45 \text{ min } 50 \text{ s} \end{array}$$

$$\begin{array}{r} 3 \text{ h} \quad \quad 29 \text{ s} \\ + 5 \text{ h } 14 \text{ min } 37 \text{ s} \\ \hline 9 \text{ h } 38 \text{ min } 26 \text{ s} \end{array}$$

$$\begin{array}{r} 6 \text{ h } 25 \text{ min } 17 \text{ s} \\ \underline{2 \text{ h } 40 \text{ min } 26 \text{ s}} \end{array}$$

$$\begin{array}{r} 9 \text{ h } 46 \text{ min} \\ \underline{3 \text{ h } 14 \text{ min } 17 \text{ s}} \end{array}$$

**30.- Calcula:**

$$16,39 - 7,7982 =$$

$$34,8 + 345 + 6,987 + 356,67 =$$

$$3956,864 \times 4076 =$$

$$56704 : 8,6 =$$

$$9,7654 : 392 =$$

$$7205,13 : 8,5 =$$