

PROTOCOLO DE ACTUACIÓN FRONTE Á COVID-19 CURSO 2021-2022

ANPA CEIP EMILIO GONZALEZ LOPEZ



INTECTOMA, SL

Elaborado por:

INTECTOMA, S.L.
PREVENCIÓN DE RIESGOS LABORALES
Nº REGISTRO: 08/2001

Fecha: 13-09-2021

Realizado por:

INTECTOMA, S.L.
PREVENCIÓN DE RIESGOS LABORALES
Nº REGISTRO: 08/2001
María Guzmán Garrido
CIF: B24277493

Aprobado por:

Dirección/Gerencia



INDICE

1.	INTRODUCCIÓN	3
2.	OBJECTO	3
3.	ÁMBITO DE APLICACIÓN	4
4.	DESCRPCIÓN DEL CENTRO Y ACTIVIDADES EXTRAESCOLARES.....	4
5.	ACTIVIDADES ORGANIZADAS POLA ANPA.....	7
6.	COMPOSICIÓN DOS GRUPOS	12
7.	NORMAS XERAIS DE FUNCIONAMENTO	12
8.	MEDIDAS PREVENTIVAS	13
8.1.	MEDIDAS PREVENTIVAS XERAIS	13
8.2.	COMEDOR.....	17
a.	Medidas preventivas durante o servizo de comedor	17
b.	Medidas preventivas ao finalizar o servizo de comedor	20
c.	Medidas de limpeza e hixiene ó finalizar o servizo de comedor.....	22
8.3.	ACTIVIDADES EXTRAESCOLARES	25
a.	Medidas preventivas xerais.....	25
b.	Medidas preventivas por actividade.....	28
8.4.	SAÍDAS E EXCURSIÓNS – ACTIVIDADES EN CENTROS EXTERNOS	32
a.	Transporte do alumnado	32
b.	Medidas preventivas durante actividades e saídas culturais.....	33
8.5.	ACTIVIDADES DA ANPA	34
9.	XESTIÓN DE GROMOS.....	35
	ANEXO I – PLANOS	37
	ANEXO II – CARTELERÍA	42
	ANEXO III – ENQUISA DE AUTOEVALUACIÓN CLÍNICA DA COVID-19	57
	ANEXO IV – DECLARACIÓN RESPONSABLE.....	58
	ANEXO V – JARDANAY - PROTOCOLO COVID-19 – SERVIZO DE COMEDOR	59



1. INTRODUCCIÓN

Seguindo o Protocolo de Adaptación ao Contexto da Covid 19 nos Centros de Ensino non Universitario de Galicia para o curso 2021-22 versión 06 de xullo de 2021 publicado pola Consellería de Educación, como se recolle no apartado 12.1. “a realización de actividades extraescolares fora da xornada lectiva dentro do recinto do centro educativo, sexan organizadas polo ANPA do centro ou polos concellos, está condicionada á aprobación dun protocolo que se integrará como anexo no Plan de adaptación á situación COVID-19 no curso 2021/2022”, redáctase o presente Protocolo de Actuación fronte a COVID-19, segundo as pautas e directrices determinadas polo ANPA do CEIP Emilio Gonzalez Lopez.

Para a redacción deste documento tivéronse en conta as medidas indicadas no Protocolo de Adaptación ao Contexto do Covid 19 nos Centros de Ensino non Universitarias de Galicia para o curso 2021-22 versión 06 de xullo de 2021 publicado pola Consellería de Educación e o documento Medidas de Prevención, Hixiene e Promoción da Saúde fronte a Covid-19 para Centros Educativos no curso 2021-2022 do Ministerio de Educación.

2. OBXECTO

O obxecto do presente documento é determinar as medidas de prevención e protección fronte á COVID-19 e as responsabilidades das empresas organizadoras ou xestoras das actividades extraescolares promovidas polo ANPA.

Ningún membro da actual xunta directiva do ANPA Brexo – Lema do CEIP Emilio González López con CIF G15256837 e dirección social en Rúa Lamelas, 21 en Brexo – Lema, no Concello de Cambre, faise responsable das complicacións ou gromos derivados da oferta de servizos complementarios para a comunidade escolar do CEIP Emilio González López.

A única motivación do ANPA é ofertar ás familias da comunidade escolar do CEIP Emilio González López unha alternativa segura para que poidan conciliar a súa vida laboral coa persoal, sen necesidade de poñer en risco aos seus fillos e fillas, nin ós seus maiores (avós, avoas e demais familiares de risco), optando por opcións non protocolarizadas, nin coas medidas preventivas recomendadas polas autoridades sanitarias.

O documento desenvólvese de acordo á normativa vixente, sen prexuízo das modificacións ao mesmo que poidan realizarse posteriormente, de acordo ao que se poida dispoñer na normativa concernente á materia. Estas medidas iranse actualizando cando sexa necesario, se os cambios na situación epidemiolóxica así o requiren.

3. ÁMBITO DE APLICACIÓN

Este documento será de aplicación ó CEIP Emilio Gonzalez Lopez, ó servizo de comedor e ás actividades extraescolares do centro escolar: patinaxe, ioga, xogos musicais, atletismo, ciencia divertida, zumba, ximnasia rítmica, judo, baile galego, capoeira, kick-boxing, e natación.

Tamén será de aplicación ás eventuais actividades que poida desenvolver a ANPA ó longo do curso escolar e que veñen sendo habituais no seu calendario anual, sempre que se poidan garantir as medidas de seguridade.

4. DESCRPCIÓN DEL CENTRO Y ACTIVIDADES EXTRAESCOLARES

O CEIP Emilio Gonzalez Lopez atópase situado en Rúa Lamelas nº 21 en Brexo Lema, no Concello de Cambre.

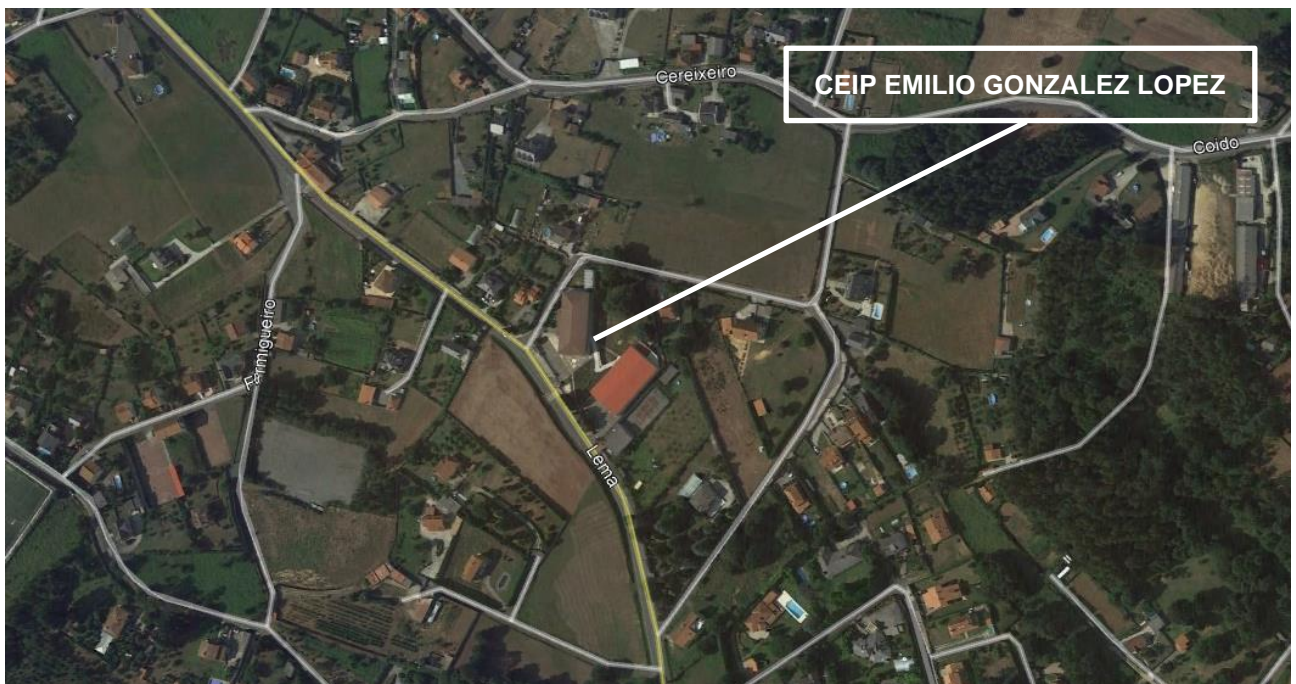

No CEIP Emilio Gonzalez Lopez realizan os seus estudos 165 alumnos desde 4º de Educación Infantil a 6º de Educación Primaria, cunha clase por curso, excepto 6º de Educación Primaria que conta con dúas liñas. Cada unha estas clases constituirá un grupo estable de convivencia, cun máximo de 25 alumnos.

O centro conta cun edificio de dúas plantas no que se atopan as aulas e un comedor, anexo a estas instalacións atópase o Pavillón Municipal Bernardo Bish.

As instalacións distribúense segundo os seguintes planos de planta:

- Edificio do colexio – Planta baixa

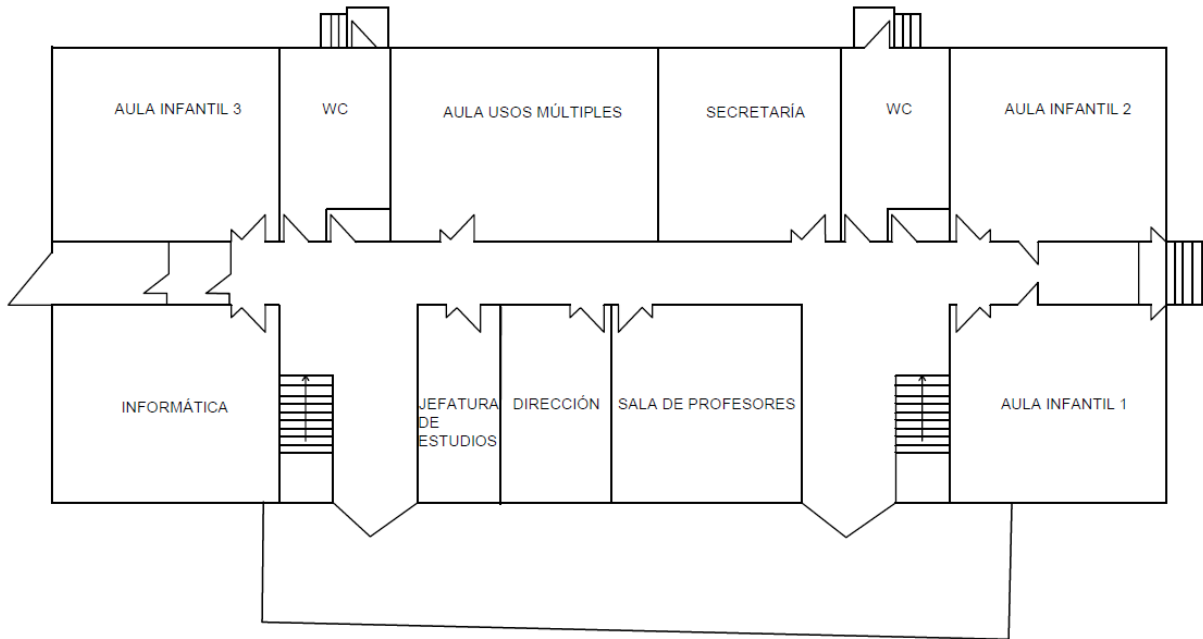

- Edificio do colexio – Planta primeira

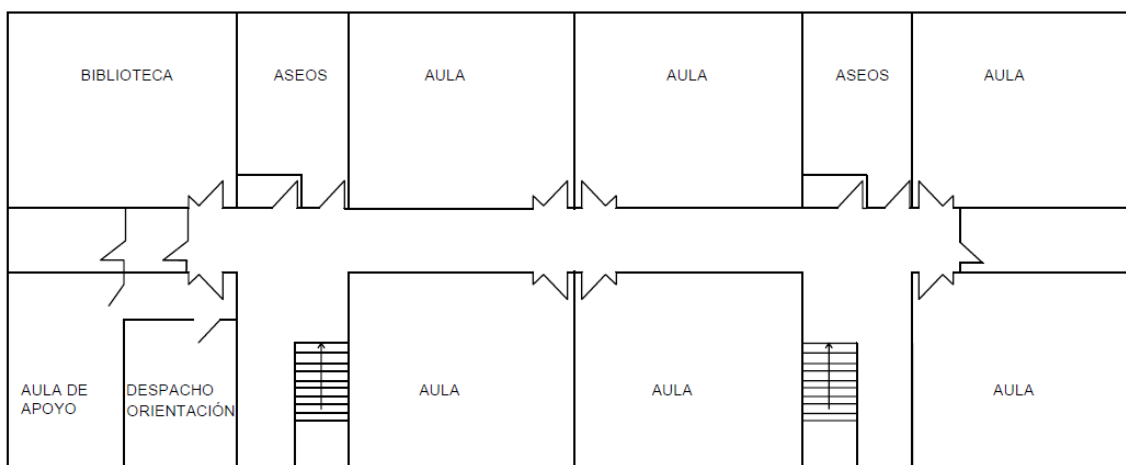

- Edificio comedor

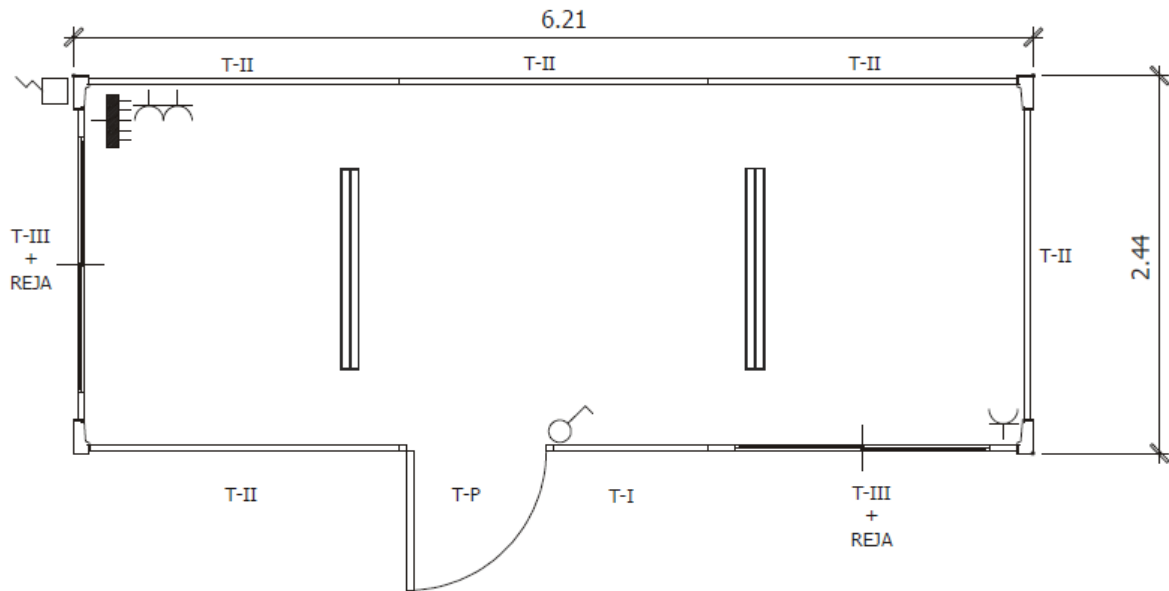

- Pavillón

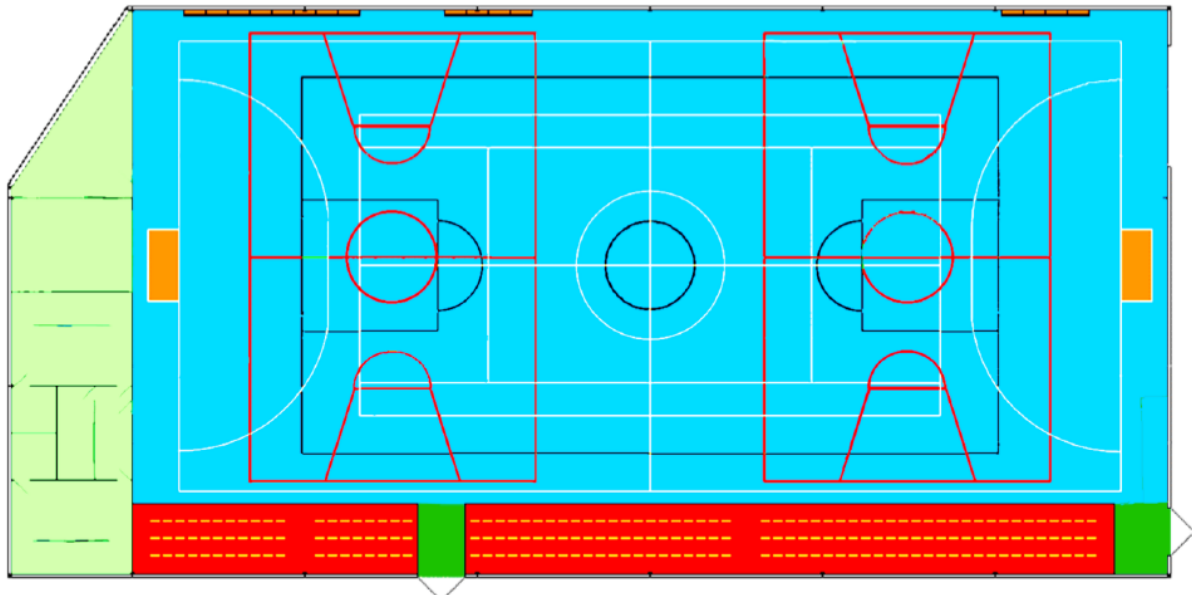

5. ACTIVIDADES ORGANIZADAS POLA ANPA

O ANPA CEIP Emilio Gonzalez Lopez ten previsto ofertar as actividades de comedor e actividades extraescolares para o curso 2020-2021.

No que se refire ao servizo de comedor, establécense dúas quendas:

- Primeira quenda: a partir das 14:15 entran no comedor os alumnos de Educación Infantil. Os alumnos de 1º e 2º de Educación Primaria empezan a baixar as 14:30 en van entrando por grupos estables de convivencia da aula.
- Segunda quenda: a partires de 15:00 entran no comedor os alumnos de 3º a 6º de Educación Primaria.

Cada monitor recollerá ó seu grupo (aula) de Educación Infantil ás 14:15 en cada unha das aulas, e conduciraos ó comedor, os nenos sentaranse por grupo estable de convivencia nos postos que teñan asignados.

Os alumnos sentaran no comedor agrupados por aulas, de maneira que se manteña a continuidade do grupo do grupo estable de convivencia ao que pertenza. Manterase unha separación entre grupos non estables de convivencia de 1,5 metros.

Os alumnos sentarán no comedor segundo os seguintes escenarios:

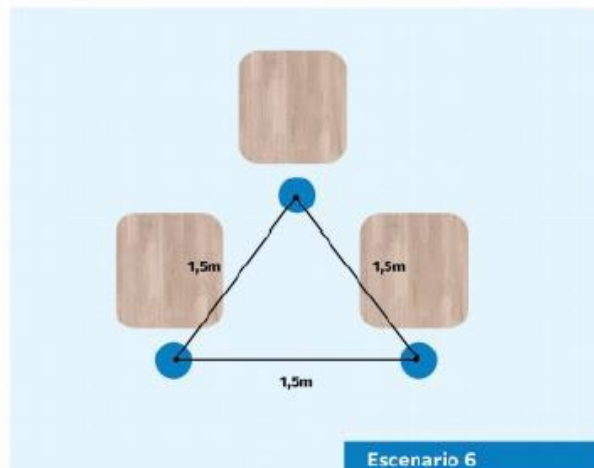
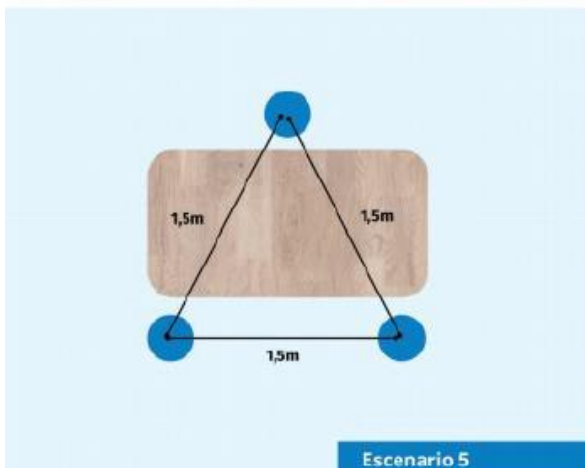
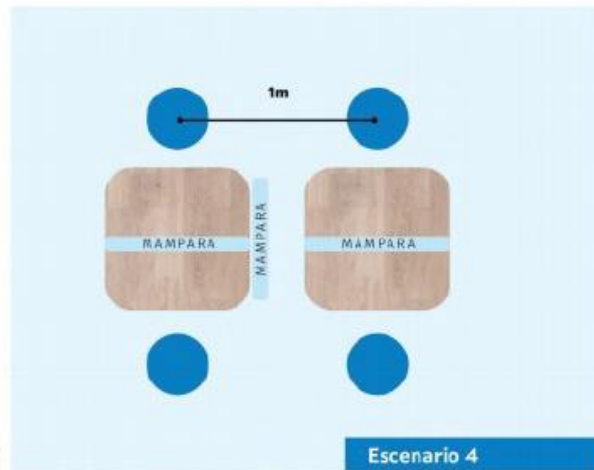
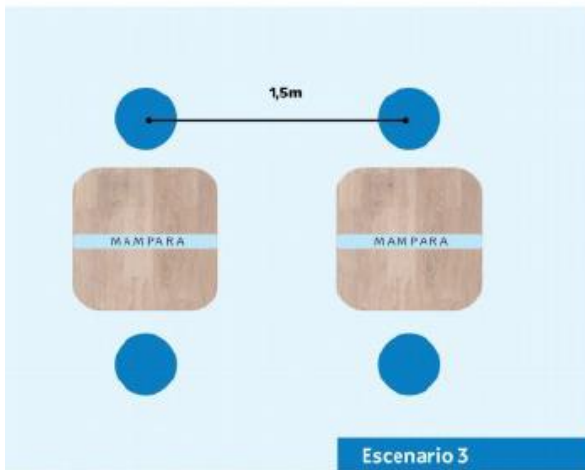
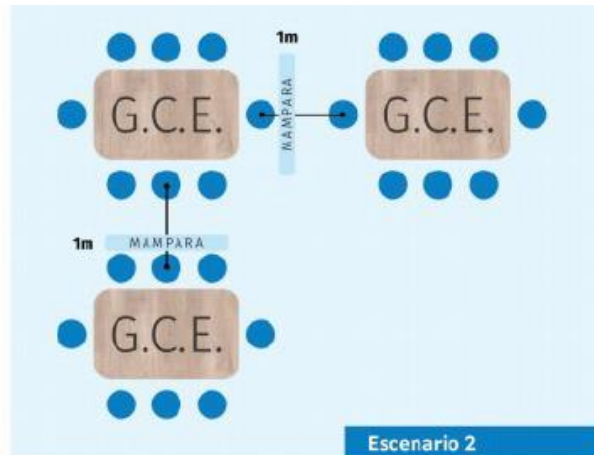
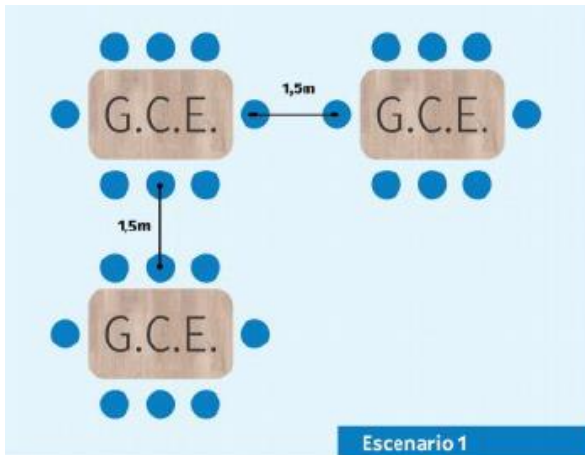

Ás 14:30, mentres comen os nenos de Educación Infantil, os monitores recollen aos alumnos de 1º e 2º Educación Primaria tamén nas aulas, durante o traslado manteranse os grupos estables de convivencia.

Tamén ás 14:30, os alumnos de 3º a 6º de Educación Primaria serán acompañados polos seus profesores á aula de informática, onde esperarán cos seus monitores a súa quenda de comedor ás



15:00.

A espera realizarana separados por grupos estables de convivencia. Débese respectar a distancia entre grupos estables de convivencia de 1,5 metros. Cando chegue a súa quenda o monitores guiaranos ao comedor a través dunha das portas de saída traseiras.

As saídas dos nenos de Educación Infantil e os de Educación Primaria que non vaian ao comedor, será graduada, por grupo de conveniencia estable e seguindo o indicado polo Plan de Actuación do centro.

Na súa quenda de comedor os alumnos irán entrando por grupo estable de convivencia e sentándose no lugar que teñan asignado. Manterase unha separación entre grupos non estables de convivencia de 1,5 metros.

Cando os alumnos do comedor de ambas as quendas senten xa terán servido o primeiro plato en pratos individuais. Non se poñerán bandexas para servir aos nenos na mesa, senón que o servizo será individual, primeiro o entrante e, cando o acaben, o prato principal.

Será obrigatorio o uso de máscaras para os alumnos de educación primaria e recomendable para os alumnos de infantil, só poderán quitala no momento concreto da comida. Os nenos terán que levar ao comedor un estoxo para gardala, e prohibirase que os alumnos depositen a máscara na mesa.

Os alumnos permanecerán en todo momento sentados e só retirarán a máscara no momento de comer. Cada alumno sentará no mesmo lugar cada día e levarase rexistro do posto que ocupa cada neno, co fin de facilitar a localización de contactos no caso de que se produza un gromo.

Non se colocarán xerras de auga na mesa, será o coidador o que encha os vasos, tendo acceso unicamente el á xerra.

O persoal colaborador respectará os ratios que correspondan ó número de alumnos presentes en cada un das quendas. O persoal colaborador será o mesmo en cada un das quendas.

Entre as quendas de comedor a empresa que realiza o servizo realizará a limpeza e desinfección das superficies e unha ventilación da sala durante 15 minutos.

Durante o comedor os alumnos de Educación Infantil, 1º e 2º de Primaria deixarán as mochilas no soportal da entrada do comedor e os alumnos de 3º a 6º de Educación Primaria deixarán as mochilas no soportal da porta principal. As zonas estarán debidamente sinalizadas para cada grupo. Os abrigos colgaranos no respaldo da cadeira.



Unha vez finalizado a quenda de comedor os alumnos sairán á zona que teñan asignada, acompañados polos seus monitores e esperarán separados segundo o seu grupo estable de convivencia.

- Os alumnos de Educación Infantil estarán na zona exterior dianteira nunha zona dividida en tres espazos. En caso de choiva estarán na aula de informática.
- Os alumnos de Educación Primaria estarán na zona exterior traseira, que se dividirá en 7 zonas, unha por cada grupo estable de convivencia. En caso de choiva os alumnos estarán na aula de música.

Os alumnos levarán as súas pertenzas con eles e cando as depositen farano da maneira o máis individualizada posible, sen xuntalas coas doutros compañeiros.

Os monitores vixiarán que neses espazos se manteñan en todo momento os grupos estables de convivencia e a distancia de 1,5 metros entre eles.

Os alumnos esperarán cos monitores do comedor ata a súa saída. No caso de alumnos que realicen actividades, a coordinadora das actividades entregarallos aos monitores das devanditas actividades, e eles guiaranos, por grupo estable de convivencia, a cada sala para a actividade correspondente.

Os alumnos que non vaian realizar actividades extraescolares sairán as 15:30. Os alumnos que o prefiran poderán permanecer na ludoteca do comedor ata as 16:20.

Por último, entre las 16:20 e as 17:45 terán lugar as actividades extraescolares ofertadas polo ANPA nas seguintes ubicacións e aforos máximos:

	LUNS	MARTES	MÉRCORES	XOVES	VENRES
Pavillón	Patinaxe 1 (20 nenos) Patinaxe 2 (20 nenos)	Atletismo (20 nenos)	Judo (20 nenos)	Capoeira (20 nenos)	Zumba 2 (15 nenos)
Aula música	loga 2 (6 nenos)	Xogos musicais (15 nenos)	Zumba 1 (15 nenos)	Kick-Boxing (10 nenos)	
Aula informática				Baile Galego (10 nenos)	

Ademais os venres ofértase a actividade de natación, nun centro externo, co aforo permitido polo concello. Os nenos desprázanse desde o colexio, nun autobús non xestionado pola ANPA.

As actividades desenvolveranse nos seguintes espazos:

- Edificio do colexio – Planta baixa

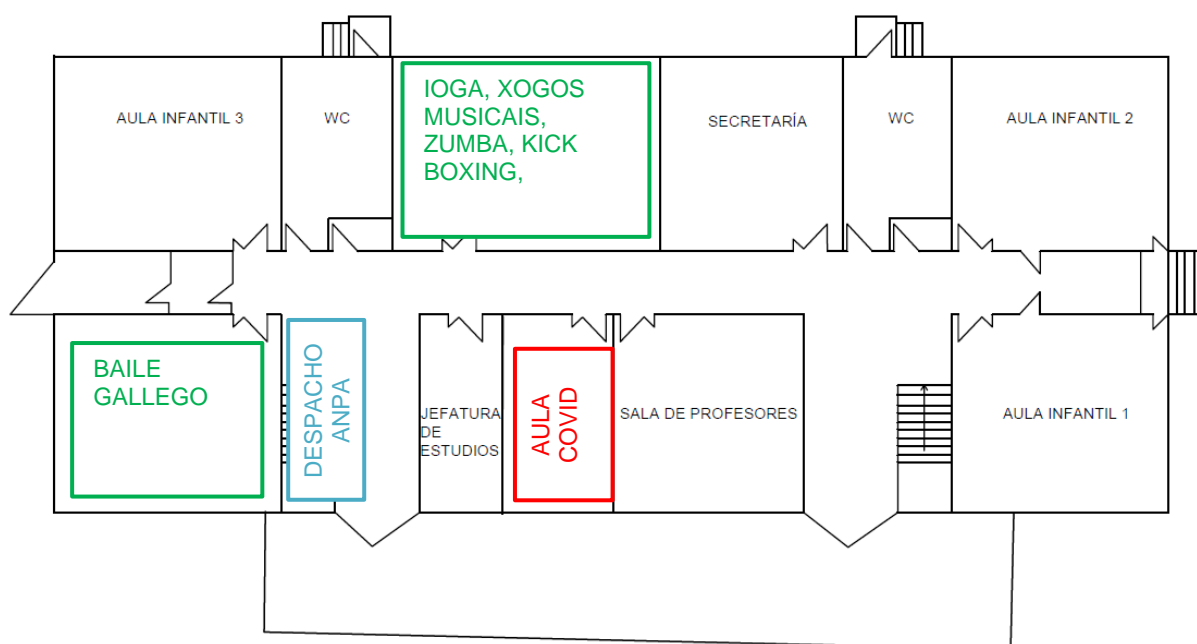

- Pavillón:

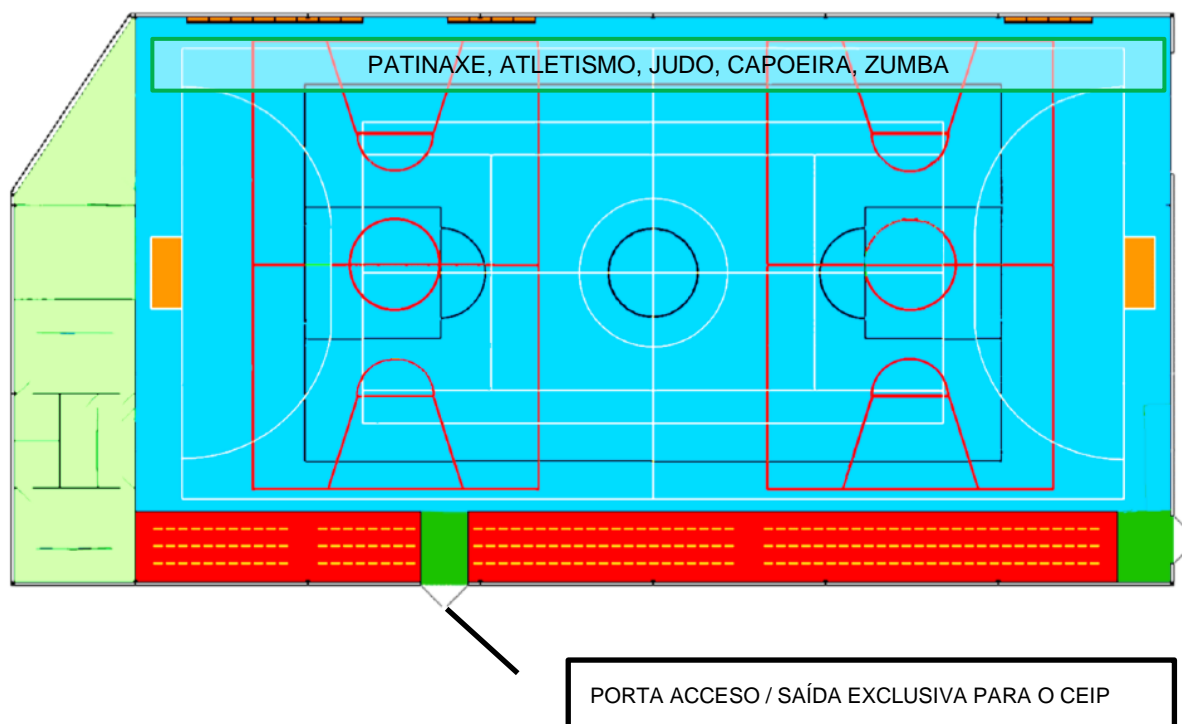

- Edificio comedor:

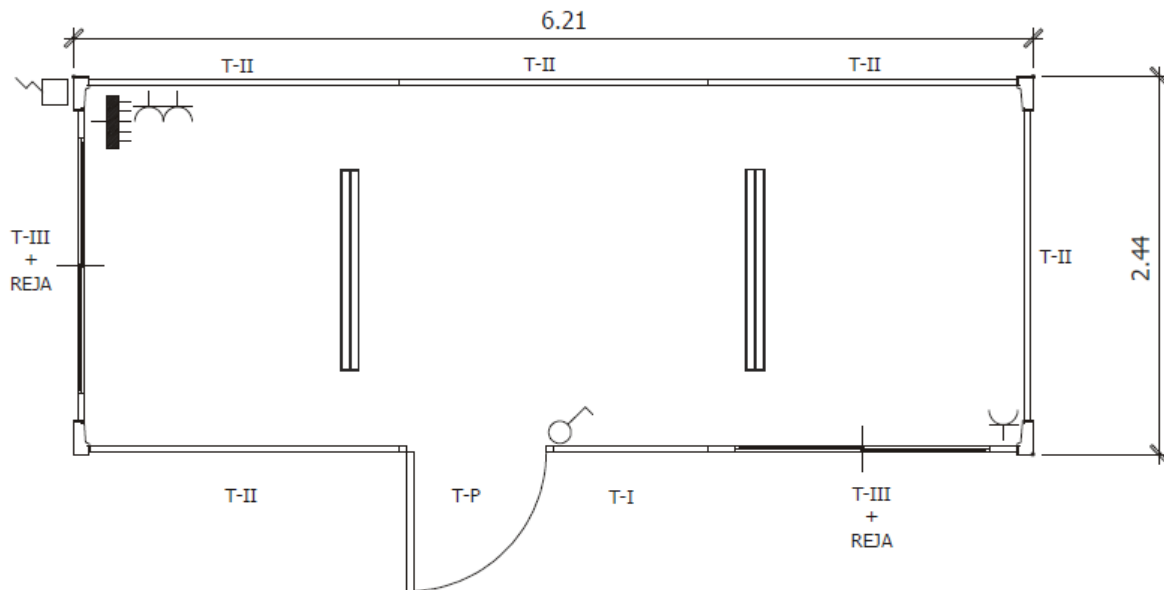

6. COMPOSICIÓN DOS GRUPOS

Seguirase en todo momento a normativa vixente en relación ás restricións no aforo e agrupacións ditadas pola normativa e autoridades competentes, que poden ser máis restritivas que as indicadas e que poden ir cambiando no transcurso da pandemia.

Os grupos estarán formados preferentemente por alumnos pertencentes ó mesmo grupo estable de convivencia marcado polo centro.

7. NORMAS XERAIS DE FUNCIONAMENTO

Os pais/nais/titores legais asinarán unha declaración de responsable ao comezo das actividades na que se comprometen a valorar e respectar as medidas preventivas recollidas neste documento e no Protocolo de Adaptación ao Contexto do Covid 19 nos Centros de Ensino non Universitario de Galicia para o curso 2021-22.

Os pais/nais/titores realizarán a enquisa de autoavaliación que se adxunta no anexo III do presente documento. E informarán o monitor no caso de que se dea algunha das circunstancias previstas na enquisa de autoavaliación para o seu coñecemento e traslado ao centro educativo, que o poñerá en coñecemento do Equipo Covid.



8. MEDIDAS PREVENTIVAS

Descríbense a continuación as medidas preventivas que se deben ter en conta na realización de cada unha das actividades.

8.1. MEDIDAS PREVENTIVAS XERAIS

- Evitaranse aquelas actividades no centro educativo que supoñan a mestura de alumnos de grupos de convivencia ou clases, así como as que esixan unha especial proximidade.

Formarase un grupo estable da actividade no que se manterá sempre a distancia de seguridade entre os nenos e con respecto ao monitor.

- Débese priorizar a realización das actividades no exterior. En actividades no interior, evitaranse aglomeracións e respectarase o aforo da sala, que deberá ser tal que permita a separación de 1,5 metros entre alumnos.

En caso de alumnado sentado, e pertencente a mesma clase (grupo de convivencia estable da aula), a distancia de seguridade poderase reducir a 1,2 metros, medidos entre eixo de cadeira.

- Levarase un rexistro das persoas que participan na actividade, así como do lugar que ocupan, que deberá ser fixo durante todo o curso, non podendo cambiar de compañeiros, co fin de facilitar a localización dos contactos estreitos.
- Non deben acudir ao centro educativo os alumnos nin os monitores cos seguintes síntomas: febre ou febrícula (>37), tose, conxestión nasal, dor de garganta, dificultade respiratoria, dor torácica, dor de cabeza, dor abdominal, vómitos, diarrea, dor muscular, malestar xeral, lesións ou manchas na pel, diminución do olfacto e o gusto, calafríos..
- Instruírse ás familias e aos nenos, para que no caso de atoparse mal, avisen aos seus titores na clase ou no comedor, para evitar que acudan ás actividades extraescolares con síntomas. De ser o caso avisarase ao Equipo COVID-19, illarase ao alumno e avisarase aos seus pais para que acudan canto antes ao centro (seguirase o procedemento indicado no punto 9 Xestión de Contaxios).
- Non estará permitida a entrada a persoa alleas (pais/nais/titores) nas actividades nin nas instalacións deportivas. Así como tampouco estará permitido estar na instalación fóra da hora da actividade. Tampouco estará permitida a presenza dos propios participantes cando fora da súa hora de actividade.
- O uso de máscara será obrigatorio para todo o alumnado de Educación Primaria en todos os espazos do centro educativo, tanto dentro como fora da aula ou espazo onde se desenvolve a actividade, entradas, saídas e percorridos polo centro. Esta obrigación é extensible a alumnado, monitores, persoal non docente, persoal de limpeza e toda aquela persoa que deba acceder ao



centro por motivos estritamente necesarios. Para o alumnado de Educación Infantil o uso de máscara de protección non será obrigatorio pero se recomendable durante o desenvolvemento da actividade e nas entradas e saídas do centro.

As máscaras que se utilicen teñen que estar certificadas:

- As máscaras hixiénicas cumprirán as especificacións da UNE 0064
 - As máscaras hixiénicas reutilizables as especificacións da UNE 0065
 - As máscaras cirúrxicas terán marcado CE e cumprirán as especificacións da UNE EN 14683.
 - As máscaras tipo EPI, poden ser FFP1, FFP2, ou FFP3, sempre sen válvula de exhalación, terán marcado CE e cumprirán as especificacións da UNE EN 149.
- Será obrigación do alumnado levar unha segunda máscara de recambio, así como un estoxo específico para gardala en caso necesario, por exemplo no comedor.
 - Cumprirse as indicacións dos fabricantes das máscaras, especialmente no indicado sobre tempos de utilización e métodos de desinfección se se trata de máscaras reutilizables.
 - Evitar tocar os llos, o nariz e a boca.
 - Non se poderán compartir botellas de auga, que deberán estar claramente identificadas e situadas na mochila de cada asistente xunto co resto de obxectos persoais.
 - Hixiene de mans: A hixiene de mans realizarase con auga xabonosa ou xel hidroalcohólico e será obrigatoria despois de xogar, tocar material deportivo, de ir ao baño, esbirrar, tусir e cando o determine a persoa monitora.

Para o alumnado de 1º e 2º ciclo de Educación Infantil, restrínxese o uso de xel hidroalcohólico, priorizando o uso de auga e xabón ou outro tipo de solucións xabonosas. Para o alumnado de Educación Primaria extremarase o coidado co uso do xel hidroalcohólico, administrando unha cantidade de xel adecuada ao tamaño de mans de cada neno/a informando aos nenos/as de que debe ser absorbido antes de realizar outras tarefas. Nos grupos de idade ata os 7 anos, deberase prestar atención por parte das persoas responsables á aplicación de xel por parte do alumnado..

- Correcta hixiene de mans cada vez que se use material compartido.
- Ventilación de espazos para evitar a transmisibilidade. As clases organizaranse de tal forma que se poida realizar unha ventilación de polo menos 10/15 minutos por hora. Realizarase unha ventilación previa ao comezo da actividade de polo menos 5 minutos. Cando as condicións meteorolóxicas e do edificio o permitan, manteranse as xanelas abertas o maior tempo posible durante o desenvolvemento da actividade. As portas permanecerán abertas para favorecer a circulación do aire e especialmente se as fiestras se atopan pechadas.



- As solucións hidroalcohólicas a utilizarás serán as indicadas polo Ministerio de Sanidade na listaxe de virucidas autorizados.

A listaxe de virucidas autorizados pódese consultar na seguinte páxina web:
https://www.mscbs.gob.es/profesionales/saludPublica/ccays/alertasActual/nCov/documentos/Listado_virucidas.pdf

- Ao tusir ou esberrar non se retirará a máscara. En caso de ter que retirala, cúbrase a boca e o nariz cunha toalla de papel que se refugará na papeleira, ou fágao empregando a flexión do cóbado e sempre afastándose do resto de persoas.
- Realizar hixiene de mans con frecuencia, especialmente despois de tocar secrecións respiratorias (esberrar, tusir, usar panos) e/ou obxectos con posibilidade de estar contaminados, así como antes e despois de comer ou usar os baños ou ao tocar material susceptible de ser compartido.
- Manter a distancia física recomendada de 1,5 metros entre persoas.
- Na aula, no propio pupitre ou noutro lugar diferenciado, como mobiliario, os alumnos almacenarán o seu material de forma diferenciada para evitar o contacto co resto de compañeiros. A roupa e mochilas dos alumnos dispoñeráse da forma máis individualizada posible, as mochilas situaranse xunto á mesa do alumno e roupa, cazadoras situaranse no respaldo da cadeira de cada alumno. Non se utilizen os colgadoiros nin os vestiarios.
- Asignaranse postos fixos ao alumnado para todo o curso escolar, co obxectivo de realizar unha mellor trazabilidade dos contactos.
- Corresponde aos monitores manter unha conduta exemplar no cumprimento das medidas de protección e, de acordo coas capacidades do grupo, calquera contido utilizarase para inculcar nos estudantes a conciencia da natureza social da pandemia e o beneficio común de cumprir coas regras.
- O material compartido non se pode utilizar sen desinfección previa.
- En cada cambio de grupo, os monitores serán responsables da hixiene das súas mans e do material de uso das actividades, do cumprimento das medidas de ventilación e de lembrar aos alumnos as medidas de hixiene e seguridade.
- Os monitores contarán con información e formación adecuada sobre o COVID-19, especialmente no que se refire a medidas preventivas, medios de protección, protocolos de actuación en caso de ter febre ou de que un neno presente síntomas. Esta información e formación deberá estar actualizada segundo as indicacións das autoridades sanitarias.
- O uso dos aseos limitarase a unha simultaneidade non superior ao 50% do seu aforo. O alumnado debe desinfectarse as mans ao deixalo. Os monitores indicarán ao alumnado que ao chegar ao aseo, o alumno pregunte a viva voz se está ocupado, e en caso de estalo esperará no



sinal indicador colocado a un metro da porta do aseo ata que salga o alumno que estaba no seu interior.

- Non se usarán os aseos do pavillón, so os do interior do centro, os alumnos utilizarán os aseos que teñen asignados durante a xornada lectiva. Se é necesario, acompañaraos a Coordinadora.
- Seguiranse as indicacións do plan de adaptación do centro, especialmente no que se refire a aforos de espazos, entradas, saídas, itinerarios...
- A persoa monitora sairá a recibir ao grupo cando a instalación este libre.
- Habilitarase unha porta de entrada e outra de saída para evitar a acumulación de persoas. No caso de non ser posible esta opción polas características do centro educativo, primeiro efectuarase a saída e posteriormente a entrada do novo grupo. No exterior marcaranse zonas para esperar a entrada e a saída que garantan as distancias de seguridade. Para garantir un proceso áxil precisarase a máxima puntualidade.



8.2. COMEDOR

a. Medidas preventivas durante o servizo de comedor

MEDIDA	APLICACIÓN DA MEDIDA	APLICACIÓN DA MEDIDA EN EDUCACIÓN INFANTIL	APLICACIÓN DA MEDIDA EN EDUCACIÓN PRIMARIA
ESCALONAMENTO	ESTABLECER QUENDAS DE COMEDOR	<ul style="list-style-type: none"> Establécense dúas quendas: a partir das 14:15 entran no comedor os alumnos de Educación Infantil. Cada monitor recollerá ao seu grupo (aula) de Educación Infantil ás 14:15 en cada unha das aulas, e conduciraos ao comedor, os nenos sentarán por grupos estable de convivencia nos postos que teñan asignados. 	<ul style="list-style-type: none"> Establécense dúas quendas. Os alumnos de 1º e 2º de Educación Primaria empezan a baixar as 14:30 en van entrando por grupos estables de convivencia da aula. Segunda quenda: a partires de 15:00 entran no comedor os alumnos de 3º a 6º de Educación Primaria.. Ás 14:30 os monitores recollen aos alumnos de 1º e 2º Educación Primaria nas aulas, durante o traslado manteranse os grupos estables de convivencia. Os alumnos de 3º a 6º de Educación Primaria serán acompañados polos seus titores á aula de informática, onde esperarán cos seus monitores a súa quenda de comedor ás 15:10. A espera realizarana separados por grupos estables de convivencia. Débese respectar a distancia entre grupos estables de convivencia de 1,5 metros. Cando chegue a súa quenda o monitores guiaranos ao comedor a través dunha das portas de saída traseiras.
		<ul style="list-style-type: none"> O alumno sentará no comedor agrupado por aulas, cada mesa será para unha aula de maneira que se manteña a continuidade do grupo do grupo estable de convivencia ao que pertenza. Manterase unha separación entre grupos non estables de convivencia de 1,5 metros. Cando os alumnos senten xa terán servizo o primeiro planto en pratos individuais. Non se poñerán bandexas para servir aos nenos na mesa, senón que o servizo será individual, primeiro o entrante e, cando o acaben, o prato principal. 	
CONTROL E TRAZABILIDADE	CONTROL E TRAZABILIDADE	<ul style="list-style-type: none"> Asignaranse postos fixos durante todo o ano para o alumnado e garantirase a estanquidade. A empresa que proporciona o servizo de comedor, deberá entregar ao Equipo Covid do centro, un plano de situación no que constarán os postos fixos asignados a cada alumno/a para garantir o control e seguimento epidemiolóxico. Levará control diario da asistencia do alumnado ao comedor co mesmo fin. 	



MEDIDA	APLICACIÓN DA MEDIDA	APLICACIÓN DA MEDIDA EN EDUCACIÓN INFANTIL	APLICACIÓN DA MEDIDA EN EDUCACIÓN PRIMARIA
DISTANCIA INTERPERSONAL	SEPARACIÓN DE GRUPOS ESTABLES	<ul style="list-style-type: none"> - Os alumnos do mesmo grupo estable de convivencia poderanse sentar sen requisitos de distancia. Manterase a distancia de 1,5 metros entre diferentes grupos estables de convivencia, ou ben se separarán por medio de mamparas. - Tomaranse as seguintes medidas por orde de prioridade ou combinadas: <ul style="list-style-type: none"> ▪ Aumentar o número de quendas para reducir o aforo do comedor en cada momento da comida. As quendas estableceranse (incluíndo a flexibilización da última de hora de horario lectivo) en función da capacidade horaria do transporte escolar, e do persoal dispoñible para atender aos comensais, que será o adecuado ao cociente de comensais que coman en cada quenda. ▪ utilizar espazos lindeiros ao comedor co mobiliario do que dispoñen os centros de modo que se cumpra a distancia de 1,5 metros. ▪ Instalar mamparas ou separacións de polo menos 60 cm de altura colocadas directamente sobre as mesas que separen alumnos encarados ou contiguos polo que se non será preciso respectar a distancia de 1,5 metros. 	
		<ul style="list-style-type: none"> - O traslado aos comedores desde as aulas procurarase facelo mantendo o grupo, evitando que deambulen polo centro alumnos sós. - Distancia de 1,5 m entre os membros do persoal manipulador do servizo, evitando a coincidencia de varios manipuladores en cociña cando isto non permita manter esta separación. 	
EQUIPOS DE PROTECCIÓN	USO DE MÁSCARAS	<ul style="list-style-type: none"> - Recomendado o uso de máscara nos traslados ata comedores para os grupos de Educación Infantil. - Obrigatorio máscara para monitores e persoal do servizo de comedor en todo momento. - En caso de existir varios pratos recoméndase o uso de máscara no período entre ambos. - Os nenos terán que levar ao comedor un estoxo para gardala, prohibírase que os alumnos depositen a máscara na mesa. 	<ul style="list-style-type: none"> - Obrigatorio máscara para todos os usuarios do servizo (alumnos e profesores) en traslados e accesos a comedor, ata inicio de consumo unha vez sentados, e en saída do comedor, unha vez abandonan a súa mesa. En caso de acudir a lineais para ser servidos, farano cubertos con máscaras. - Obrigatorio máscara para monitores e persoal do servizo de comedor en todo momento. - En caso de existir varios pratos recoméndase o uso de máscara no período entre ambos. - Os nenos terán que levar ao comedor un estoxo para gardala, prohibírase que os alumnos depositen a máscara na mesa.
	USO DE LUVAS	<ul style="list-style-type: none"> - Obrigatorio en persoal de cociña 	



MEDIDA	APLICACIÓN DA MEDIDA	APLICACIÓN DA MEDIDA EN EDUCACIÓN INFANTIL	APLICACIÓN DA MEDIDA EN EDUCACIÓN PRIMARIA
HIXIENE	LAVADO E/OU DESINFECCIÓN DE MANS	<ul style="list-style-type: none"> Os nenos lavarán as súas mans antes de sentar no comedor. Lavado de mans despois de comer 	<ul style="list-style-type: none"> Os nenos lavarán ou desinfectarán as súas mans no acceso ao comedor. Lavado de mans despois de comer
	EVITAR O CONTACTO MULTIPLE DE OBXECTOS	<ul style="list-style-type: none"> As portas de acceso ao comedor permanecerán abertas na hora de recepción de cada quenda de comidas, a fin de evitar o contacto múltiple das mans cos pomos das portas O servizo de comidas non se realizará en ningún caso baixo sistema de autoservizo. O persoal do servizo de comedor serve a comida na mesa. Tampouco se recollerán mediante sistema de autoservizo nos lineais nin cubertos, nin panos de mesa (estes serán colocados nos postos das mesas polo persoal do comedor, e entregados aos comensais no caso de que haxan de ser repostos. As xerras de auga non serán manexadas polos comensais, sendo os monitores ou persoal de servizo do comedor os que sirvan a auga e encha os vasos. As xerras non se atoparán situadas na mesa dos comensais. Os combos (vinagrera e aceiteira) para aderezo de ensaladas tampouco serán manipulados polos comensais. Serán manexados e servido o seu contido polo persoal do comedor ou polos monitores. 	
	LAVADO E DESINFECCIÓN DE MOBILIARIO E SUPERFICIES DE SALA	<ul style="list-style-type: none"> Todos os elementos do enxoval de cociña e de comedor serán hixienizados mediante lavado mecánico en lavalouzas, con aclarado a $T^{\circ} \geq 82^{\circ} C$ En cada cambio de quenda no servizo de comedor farase unha oportuna limpeza e desinfección. Desinfección completa de sala ao final da xornada 	
	VENTILACIÓN E DESINFECCIÓN	<ul style="list-style-type: none"> Os locais utilizados no servizo de comedor ventilaranse con ventilación cruzada cando menos 15 minutos antes e 15 minutos despois de cada quenda. As portas permanecerán abertas e se as circunstancias meteorolóxicas o permiten manterase unha mínima ventilación cruzada durante todo o servizo. 	
FORMACIÓN E INFORMACIÓN	MARCACIÓN DE ITINERARIOS CARTELERIA	<ul style="list-style-type: none"> Os traballadores da empresa do servizo de comedor contarán con información e formación adecuada sobre o COVID-19, especialmente no que se refire a medidas preventivas, medios de protección, e protocolos de actuación. Esta información e formación deberá estar actualizada segundo as indicacións das autoridades sanitarias.. Sinalizar os itinerarios de acceso, saída e entrada, así como de distancia de seguridade entre persoas ou grupos en accesos e corredor de sala Carteis en acceso de lavado de mans, uso obrigado de máscara en acceso e movementos interiores, normas na mesa (non intercambio de utensilios nin de comida), non invasión do espazo doutros grupos nin interacción persoal con eles, etc.. 	



b. Medidas preventivas ao finalizar o servizo de comedor

MEDIDA	APLICACIÓN DA MEDIDA	APLICACIÓN DA MEDIDA EN EDUCACIÓN INFANTIL	APLICACIÓN DA MEDIDA EN EDUCACIÓN PRIMARIA
ESCALONAMENTO	ESTABLECER TURNOS DE COMEDOR	<ul style="list-style-type: none"> – Unha vez finalizada a quenda de comedor os alumnos sairán á zona que teñan asignada, acompañados polos seus monitores e esperarán separados segundo o seu grupo estable de convivencia. – Os alumnos de Educación Infantil estarán a zona exterior dianteira nunha zona dividida en tres espazos. En caso de choiva estarán na aula de informática. 	<ul style="list-style-type: none"> – Unha vez finalizada a quenda de comedor os alumnos sairán á zona que teñan asignada, acompañados polos seus monitores e esperarán separados segundo o seu grupo estable de convivencia. – Os alumnos de Educación Primaria estarán na zona exterior traseira, que se dividirá en 7 zonas, unha por cada grupo estable de convivencia. En caso de choiva os alumnos estarán na aula de música.
DISTANCIA INTERPERSOAL	SEPARACIÓN DE GRUPOS ESTABLES	– Tanto no exterior, como na aula de informática ou no pavillón manteranse ordenados por grupos estable de convivencia e separados 1,5 metros dos demais grupos..	
EQUIPOS DE PROTECCIÓN	USO DE MASCARILLAS	<ul style="list-style-type: none"> – Recomendado o uso de máscara. – Obrigatorio máscara para monitores e persoal do servizo de comedor en todo momento. 	<ul style="list-style-type: none"> – Obrigatoria máscara para todos os usuarios do servizo (alumnos e profesores). – Obrigatorio máscara para monitores e persoal do servizo de comedor en todo momento..
HIXIENE	LAVADO Y/O DESINFECCIÓN DE MANOS	– Lavado de mans despois de comer	– Lavado de mans despois de comer
	EVITAR EL CONTACTO MULTIPLE DE OBJETOS	<ul style="list-style-type: none"> – Os estudantes non compartirán material para o seu propio uso con ningún dos seus compañeiros de clase. – O material compartido non se pode utilizar sen desinfección previa. O material que se comparte, debe desinfectarse ao comezo da actividade e unha vez finalizada. – A roupa e mochilas dos alumnos disporase da forma máis individualizada posible. 	



MEDIDA	APLICACIÓN DA MEDIDA	APLICACIÓN DA MEDIDA EN EDUCACIÓN INFANTIL	APLICACIÓN DA MEDIDA EN EDUCACIÓN PRIMARIA
HIXIENE	LAVADO E DESINFECCIÓN DE MOBILIARIO E SUPERFICIES DE SALA	<ul style="list-style-type: none"> - Unha vez finalizada a actividade a empresa de comedor encargárase da limpeza das superficies do comedor, e os elementos utilizados. - Ao final de cada xornada lectiva o persoal de limpeza asignado polo Concello de Cambre ao centro escolar realizará a limpeza dos chans e dos elementos estruturais do comedor. - En todo caso asegurarámonos da eficacia dos desinfectantes que se usan e de que se utilizan de acordo coas fichas de seguridade dos produtos químicos. - Despois de cada limpeza, os materiais utilizados e o equipo de protección utilizado eliminaranse de forma segura, seguido dun lavado de mans. - Manter hixienizadas en todo momento os trapos e fregadores e cambialas periodicamente. Débese evitar o uso de trapos utilizando en todo caso papel dun só uso ou panos refugables. Os rolos de papel dun só uso deben estar colocados no correspondente portarrollos. - A xestión dos residuos ordinarios continuará realizándose do modo habitual, respectando os protocolos de separación de residuos. - Para a limpeza utilizaranse os produtos virucidas recomendados polo Ministerio de Sanidade. - Todos os elementos do enxoval de cociña e de comedor serán hixienizados mediante lavado mecánico en lavalouzas, con aclarado a $T^{\circ} \geq 82^{\circ} C$ 	
FORMACIÓN E INFORMACIÓN	MARCACIÓN DE ITINERARIOS CARTELERIA	<ul style="list-style-type: none"> - Os traballadores da empresa do servizo de comedor contarán con información e formación adecuada sobre o COVID-19, especialmente no que se refire a medidas preventivas, medios de protección, e protocolos de actuación. Esta información e formación deberá estar actualizada segundo as indicacións das autoridades sanitarias.. - Sinalizar os itinerarios de acceso, saída e entrada, así como de distancia de seguridade entre persoas ou grupos en accesos e corredor de sala - Carteis en acceso de lavado de mans, uso obrigado de máscara en acceso e movementos interiores, normas na mesa (non intercambio de utensilios nin de comida), non invasión do espazo doutros grupos nin interacción persoal con eles, etc.. 	

c. Medidas de limpeza e hixiene ó finalizar o servizo de comedor

Unha vez finalizado o servizo a empresa responsable encargarse da limpeza de superficies, e dos elementos utilizados. E o persoal de limpeza asignado polo Concello de Cambre ao centro escolar realizará a limpeza dos chans e dos elementos estruturais do comedor.

Garantir que o proceso de desinfección da vaixela e xogo de cubertos leva a cabo a temperaturas superiores a 80° C (lavalouzas).

Limpar e desinfectar os utensilios (pinzas, paletas de máquinas de xeo, culleres de xeados, etc.).

Manter hixienizadas en todo momento as panos e fregadores e cambiallos periodicamente. Débese evitar o uso de trapos utilizando en todo caso papel dun só uso ou panos refugables. Os rolos de papel dun só uso deben estar colocados no correspondente portarrollos.

O Covid-19 pode resistir varias horas nas superficies de plástico e aceiro. Por iso recoméndase a intensificación da limpeza neste tipo de superficies para evitar o avance do número de contaxiados de coronavirus.

Tendo isto en conta, limparanse e desinfectarán os lugares de traballo compartidos, en cada cambio de quenda, e ao final da xornada, deixando actuar o produto de limpeza, con especial atención ao mobiliario e demais elementos susceptibles de manipulación, especialmente naqueles utilizado por máis dun usuario que realizará ao final do uso individual a limpeza dos elementos utilizados.

En todo caso asegurarámonos da eficacia dos desinfectantes utilizados e de que se usan de acordo ás fichas de seguridade dos produtos químicos e ás indicacións presentes nas etiquetas.

Resultan eficaces como desinfectantes dilucións de lixivia recentemente preparada (1:50) ou calquera dos desinfectantes con actividade virucida autorizados e rexistrados polo Ministerio de Saúde.

Os produtos virucidas recomendados polo Ministerio de Sanidade pódense consultar na páxina web: https://www.mscbs.gob.es/profesionales/saludPublica/ccayes/alertasActual/nCov-China/documentos/Listado_virucidas.pdf.

Algúns destes produtos son:

- Bactoclean
- Sure Cleaner Disinfectant Spray
- Ecodyl
- Germ Spray Care Perfect Disinfection
- Lactic
- Germ Trol Care Perfect Disinfection
- Vaprox Hydrogen Peroxide Sterilant
- Vaprox 59 Hydrogen Peroxide Sterilant
- Rely+On Virkon
- Ox-Virin
- Sanitas Procsan
- Desinfectante Conejo
- Lonzagard Dr 25 aN
- Sanytol Desinfectante Hogar y Tejidos
- Anpiclor 150
- Oxivir Plus
- Oxivir Plus Spray
- Oxivir Plus Jflex
- Activ B40 New
- Ox-Virin Presto al Uso
- Pastillas Cleanpill
- Gardobond Additive H7315
- Acticide C&D 06
- Acticide C&D 04
- Acticide C&D 01
- Pastillas Desinfectantes Multiusos Orache
- Oxivir Excel Foam
- Oxivir Excel
- Ymed Forte
- Germosan Nor BP1
- Biofilmstop Cleaner
- Sanosil S010
- Multiusos Desinfectante Bosque Verde
- Deornet Clor
- Dybacol LQ
- Barbicide
- Ambidox 25
- Ecomix Pure Disinfectant
- Oxa-Bacterdet Plus
- DD 4112

Despois de cada limpeza, os materiais utilizados e o equipo de protección utilizado eliminaranse de forma segura, seguido dun lavado de mans.

A xestión dos residuos ordinarios continuará realizándose do modo habitual, respectando os protocolos de separación de residuos.

De igual forma débense limpar e desinfectar correctamente todos os elementos de transporte (caixas e bolsas isotérmicas, mochilas, carros, cascos, etc.).

Estableceranse procedementos de desinfección da mercadoría/paquetes/subministracións recibidas cando sexa posible. Cando polas características da mercadoría, non sexa posible a desinfección da mesma, os traballadores deberán contar con luvas de protección e roupa de manga longa.

Estableceranse puntos para a limpeza e desinfección de mans nestas zonas.

Na medida do posible, serán sempre os mesmos traballadores por quenda os involucrados nas actuacións de carga e descarga, que deberán contar con máscara, luvas de protección e roupa de manga longa.



8.3. ACTIVIDADES EXTRAESCOLARES

a. Medidas preventivas xerais

MEDIDA	APLICACIÓN DA MEDIDA	DESENVOLVEMENTO DA MEDIDA
CONTROL E TRAZABILIDADE	GRUPOS ESTABLES	<ul style="list-style-type: none"> - Nos deportes de equipo promoveranse os adestramentos e exercicios individuais, eliminando o contacto persoal entre os compañeiros. - Evitaranse aquelas actividades no centro educativo que supoñan a mestura de alumnos de grupos de convivencia ou clases, así como as que esixan unha especial proximidade. - Os grupos de actividade constituirán un grupo estable de convivencia, integrados polos mesmos membros todo o tempo e co mesmo monitor ao seu cargo. - Realizaranse medicións de temperatura os nenos/as antes do inicio da actividade - As actividades realizaranse sen asistencia de público. Os eventos deportivos ou celebracións que teñan lugar nos centros educativos realizaranse sen asistencia de público. - Os alumnos e os pais deben respectar as normas para o mantemento das medidas preventivas establecidas para garantir a saúde dos alumnos, familias, monitores, profesores e persoal do centro. - Disponerse dunha listaxe dos nenos/as de cada actividade, aulas e espazos que utilizan e compañeiros directos e do teléfono dos seus familiares. - Nas actividades que se desenvolvan cos nenos/ as sentados manterase sempre a localización e levará rexistro por escrito da situación. - Delimitaranse zonas para que os alumnos deixen os seus obxectos persoais, a mochila e a botella de auga. Procurarase que os lugares sexan fixos durante todo o curso. Entregarase ao centro un plano de situación destes lugares, para facilitar o seguimento epidemiolóxico.
DISTANCIA INTERPERSONAL	SEPARACIÓN FÍSICA DE COMPAÑEIROS DE GRUPOS DE CONVIVENCIA DISTINTOS	<ul style="list-style-type: none"> - O traslado á actividade manterase o grupo, evitando que deambulen polo centro alumnos sós. - Os alumnos de cada actividade serán divididos pola coordinadora das actividades que entregará cada grupo ao monitor correspondente e trasladaranse ás salas de desenvolvemento das actividades en grupo. - Separación de 1,5 m no traslado, o acceso e durante o desenvolvemento da actividade con outros compañeiros salvo que se manteña o grupo de convivencia de aula (uso de máscara de protección de forma obrigatoria). - Eliminaranse os lances da actividade que impliquen contacto persoal. - Distancia de 1,5 m con monitores



MEDIDA	APLICACIÓN DA MEDIDA	DESENVOLVEMENTO DA MEDIDA
EQUIPOS DE PROTECCIÓN	USO DE MASCARILLAS	<ul style="list-style-type: none"> - Obrigatoria máscara (excepto por prescripción médica) en nenos de Educación Primaria e recomendable para os alumnos de Educación Infantil. - Obrigatoria para os monitores nas mesmas circunstancias, con respecto aos alumnos.
HIXIENE	LAVADO E/OU DESINFECCIÓN DE MANS	<ul style="list-style-type: none"> - Na entrada á sala na que se realice a actividade colocárase un dispensador de xel hidroalcohólico e unha papeleira con pedal e tapa e con bolsas no interior, as bolsas non poden ser reutilizadas. - Os alumnos lavarán as súas mans antes de acudir á actividade e as desinfectarán con solución hidroalcohólica no acceso á mesma (No caso dos máis pequenos o xel hidroalcohólico non está aconsellado). Ao saír da actividade se desinfectarán de novo as mans. - No momento de entrar á aula ou ó espazo no que se vaia a desenvolver a actividade, dedicaranse uns minutos á desinfección da mesa e cadeira co equipo de desinfección existente na aula (o monitor facilitará a cada alumno papel refugables e solución desinfectante).
	LIMPEZA	<ul style="list-style-type: none"> - Os alumnos manterán unha coidada hixiene persoal e da súa roupa
	HIXIENE PERSOAL	<ul style="list-style-type: none"> - No desenvolvemento das actividades procurarase o uso de utensilios de uso exclusivo (instrumentos musicais propios, raquetas, pelotas...) Os equipos prestados polo centro para a actividade, serán repartidos polo monitor a cada usuario.
	EVITAR O CONTACTO MULTIPLE DE OBXECTOS	<ul style="list-style-type: none"> - As portas de acceso ás salas de desenvolvemento destas actividades permanecerán abertas ata recibir a todos os participantes, a fin de evitar o contacto múltiple cos pomos das portas. Aconséllase que as portas permanezan abertas durante o transcurso da actividade para favorecer a ventilación da aula/espazo.
	DESINFECCIÓN DE EQUIPAMENTO	<ul style="list-style-type: none"> - Na práctica das actividades eliminaranse os lances das mesmas que impliquen compartir equipos e, por tanto, manter contactos múltiples nestes sen posibilidade de desinfección nos intercambios. No caso de que isto non sexa posible desinfectaranse os elementos compartidos despois de cada uso.
	LAVADO E DESINFECCIÓN DE MOBILIARIO E SUPERFICIES DE SALA	<ul style="list-style-type: none"> - Os equipos prestados necesarios para a práctica das actividades, que vaian ser usados polos membros doutros grupos, desinfectaranse ao final da actividade de cada grupo. Os equipos utilizados desinfectaranse sempre ao finalizar a actividade. - Eliminar elementos do equipamento que non sexan de material de fácil limpeza e desinfección. - Na medida do posible, manter varios xogos de accesorios para a actividade, que se usarán en xornadas ou, polo menos, en grupos alternos, favorecendo a posibilidade dunha correcta desinfección.
		<ul style="list-style-type: none"> - En cada cambio de grupo realizarase unha desinfección de mobiliario de sala, no seu caso, e de chan da mesma nas actividades cuxo desenvolvemento implique posibilidade de contacto corporal co mesmo.



MEDIDA	APLICACIÓN DA MEDIDA	DESENVOLVEMENTO DA MEDIDA
HIXIENE	LAVADO E DESINFECCIÓN DE MOBILIARIO E SUPERFICIES DE SALA	<ul style="list-style-type: none"> - En cada cambio de grupo realizarase unha desinfección de mobiliario de sala, no seu caso, e de chan da mesma nas actividades cuxo desenvolvemento implique posibilidade de contacto corporal co mesmo. - Realizaranse labores de ventilación frecuentes, durante un período mínimo de 15 ao comezo da actividade, sempre que sexa posible e con medidas de prevención de accidentes necesarios - Cando o clima e as condicións do edificio permítano, as xanelas manteranse abertas o maior tempo posible. - Débese aumentar a subministración de aire fresco.
OUTRAS MEDIDAS	PRIMAR AS ACTIVIDADES Ó AIRE LIBRE	- Nas actividades nas que sexa posible e cando as características climatolóxicas permítano, as actividades desenvolveranse ao aire libre.
	NON CAMBIOS DE ROUPA	- Os alumnos nin efectuarán cambios de roupa no centro para a realización de actividades extraescolares nin para EF. De acordo aos seus horarios, o día que teñan este tipo de actividades virán cambiados de casa, é dicir, levarán chándal e realizarán con este as actividades.
	ACEPTACIÓN DE NORMAS DE TERCEIROS	- Nas actividades extraescolares que se desenvolvan fora do centro escolar, os asistentes axustaranse ás normas de uso, acceso e permanencia nas instalacións establecidas polo recinto de acollida, solicitando información sobre as mesmas antes de acudir a el.
	NON ACCESO DE PAIS	<ul style="list-style-type: none"> - Os pais non poden acceder ao centro para ver aos seus fillos durante a actividade. Os pais acoden cos nenos á porta de acceso do centro, o monitor/para recolle ao neno/a en a porta.. - Os pais non poden entrar no centro. - Non se introducirán efectos persoais do exterior.
	NON COMPATIR BOTELLAS DE AGUA	<ul style="list-style-type: none"> - Nas actividades en que os nenos necesiten beber, levarán botellas de auga de uso exclusivo. Non compartirán en ningún momento alimentos nin bebidas. - As persoas monitoras determinasen as paradas para beber auga de modo seguro e con garantía de distancia de seguridade
FORMACIÓN E INFORMACIÓN	MARCACIÓN DE ITINERARIOS/ZONAS CARTELERIA	<ul style="list-style-type: none"> - Os traballadores das empresas de actividades contarán con información e formación adecuada sobre o COVID-19, especialmente no que se refire a medidas preventivas, medios de protección, e protocolos de actuación. Esta información e formación deberá estar actualizada segundo as indicacións das autoridades sanitarias.. - izar os itinerarios de acceso, saída e entrada, así como de distancia de seguridade entre persoas ou grupos en accesos e corredor de sala - Carteis en acceso de lavado de mans, uso obrigado de máscara en acceso e movementos interiores.



b. Medidas preventivas por actividade

ACTIVIDADE	IDENTIFICACIÓN DO RISCO	MEDIDA PREVENTIVA	MODO DE APLICACIÓN
PATINAXE	<ul style="list-style-type: none"> - Exposición a contaminación por posible contacto persoal e/ou curta distancia interpersonal. - Contaminación cruzada por contacto con elementos de sala sen garantías sanitarias (chan nas caídas) 	<ul style="list-style-type: none"> - Manter distancia interpersonal de 1,5m - Manter condicións hixiénicas de aparellos. Evitar o intercambio de aparellos. - Manter condicións hixiénico-sanitarias do chan e elementos de contacto. 	<ul style="list-style-type: none"> - Práctica individual da actividade. - Uso de máscara obrigatoria durante as actividades para maiores de 6 anos e recomendable para menores de 3 a 6 anos salvo nos casos de exención legalmente previstos. Uso de máscara por parte do monitor. - Manter a distancia de seguridade de 1,5 m entre distintos grupos de convivencia estable. Delimitaranse, de forma clara, os espazos para ocupar por cada un dos grupos de convivencia estable. - Suprimir todas as pezas comúns téxtiles (petos, etc.). - Desinfección de utensilios de uso común (conos, setas...) antes e despois de cada actividade. - Desinfección do chan nos cambios de grupo de actividade mediante pulverización do mesmo con solución desinfectante. - Uso de auga e xabón para desinfección de mans.
IOGA	<ul style="list-style-type: none"> - Exposición a contaminación por posible contacto persoal e/ou curta distancia interpersonal. - Contaminación cruzada por contacto con elementos de sala sen garantías sanitarias (chan nas caídas) 	<ul style="list-style-type: none"> - Manter a distancia interpersonal de 1,5 m durante a práctica da actividade - Manter correctas condicións de hixiene do chan ou das colchonetas 	<ul style="list-style-type: none"> - Uso de máscara obrigatoria durante as actividades para maiores de 6 anos, salvo nos casos de exención legalmente previstos. Uso de máscara por parte do monitor. - Manter a distancia de seguridade de 1,5 m entre distintos grupos de convivencia estable. Delimitaranse, de forma clara, os espazos para ocupar por cada un dos grupos de convivencia estable. - Desinfección do chan ou das colchonetas utilizadas nos cambios de grupo de actividade mediante pulverización con solución desinfectante. - Uso de auga e xabón para desinfección de mans.



ACTIVIDADE	IDENTIFICACIÓN DO RISCO	MEDIDA PREVENTIVA	MODO DE APLICACIÓN
JUDO	<ul style="list-style-type: none"> - Exposición a contaminación por posible contacto persoal e/ou curta distancia interpersonal. - Contaminación cruzada por contacto con elementos de sala sen garantías sanitarias (chan nas caídas) 	<ul style="list-style-type: none"> - Manter a distancia interpersonal de 1,5 m durante a práctica da actividade - Manter correctas condicións de hixiene no tatami 	<ul style="list-style-type: none"> - Practica individual da actividade, sen combate. - Uso de máscara obrigatoria durante as actividades para maiores de 6 anos, salvo nos casos de exención legalmente previstos. Uso de máscara por parte do monitor. - Manter a distancia de seguridade de 1,5 m entre distintos grupos de convivencia estable. Delimitaranse, de forma clara, os espazos para ocupar por cada un dos grupos de convivencia estable. - Desinfección do tatami nos cambios de grupo de actividade mediante pulverización do mesmo con solución desinfectante. - Uso de auga e xabón para desinfección de mans.
CAPOEIRA	<ul style="list-style-type: none"> - Exposición a contaminación por posible contacto persoal e/ou curta distancia interpersonal. - Contaminación cruzada por contacto con elementos de sala sen garantías sanitarias (chan nas caídas) 	<ul style="list-style-type: none"> - Manter a distancia interpersonal de 1,5 m durante a práctica da actividade - Mantener correctas condiciones de hixiene no chan 	<ul style="list-style-type: none"> - Practica individual da actividade. - Uso de máscara obrigatoria durante as actividades para maiores de 6 anos e recomendable para menores de 3 a 6 anos salvo nos casos de exención legalmente previstos. Uso de máscara por parte do monitor. - Manter a distancia de seguridade de 1,5 m entre distintos grupos de convivencia estable. Delimitaranse, de forma clara, os espazos para ocupar por cada un dos grupos de convivencia estable. - Desinfección do chan nos cambios de grupo de actividade mediante pulverización do mesmo con solución desinfectante. - Uso de auga e xabón para desinfección de mans.
KICK-BOXING	<ul style="list-style-type: none"> - Exposición a contaminación por posible contacto persoal e/ou curta distancia interpersonal. - Contaminación cruzada por contacto con elementos de sala sen garantías sanitarias (chan nas caídas) 	<ul style="list-style-type: none"> - Manter a distancia interpersonal de 1,5 m durante a práctica da actividade - Manter correctas condicións de hixiene no tatami 	<ul style="list-style-type: none"> - Practica individual da actividade, sen combate. - Uso de máscara obrigatoria durante as actividades para maiores de 6 anos, salvo nos casos de exención legalmente previstos. Uso de máscara por parte do monitor. - Manter a distancia de seguridade de 1,5 m entre distintos grupos de convivencia estable. Delimitaranse, de forma clara, os espazos para ocupar por cada un dos grupos de convivencia estable. - Desinfección do tatami nos cambios de grupo de actividade mediante pulverización do mesmo con solución desinfectante. - Uso de auga e xabón para desinfección de mans.



ACTIVIDADE	IDENTIFICACIÓN DO RISCO	MEDIDA PREVENTIVA	MODO DE APLICACIÓN
ZUMBA	<ul style="list-style-type: none"> - Exposición a contaminación por posible contacto persoal e/ou curta distancia interpersonal. - Contaminación cruzada por contacto con elementos de sala sen garantías sanitarias (chan) 	<ul style="list-style-type: none"> - Manter distancia interpersonal de 1,5m - Manter condicións hixiénico-sanitarias do chan e elementos de contacto. 	<ul style="list-style-type: none"> - Práctica individual da actividade evitando elementos de baile que impliquen contacto e/ou proximidade física. - Uso de máscara obrigatoria durante as actividades para maiores de 6 anos e recomendable para menores de 3 a 6 anos salvo nos casos de exención legalmente previstos. Uso de máscara por parte do monitor. - Manter a distancia de seguridade de 1,5 m entre distintos grupos de convivencia estable. Delimitaranse, de forma clara, os espazos para ocupar por cada un dos grupos de convivencia estable. - Desinfección de calzado no acceso a sala con alfombra desinfectante ou spray desinfectante. - Desinfección de chan nos cambios de grupo (mediante pulverización con solución desinfectante). - Non se poderán realizar representacións escénicas sen máscara. - Separación de mesas ou mobiliario para manter distancia de 1,5 m entre compañeiros e con profesor. - Uso de auga e xabón para desinfección de mans.
BAILE GALEGO	<ul style="list-style-type: none"> - Exposición a contaminación por posible contacto persoal e/ou curta distancia interpersonal. - Contaminación cruzada por contacto con elementos de sala sen garantías sanitarias (chan) 	<ul style="list-style-type: none"> - Manter distancia interpersonal de 1,5m - Manter condicións hixiénico-sanitarias do chan e elementos de contacto. 	<ul style="list-style-type: none"> - Práctica individual da actividade evitando elementos de baile que impliquen contacto e/ou proximidade física. - Uso de máscara obrigatoria durante as actividades para maiores de 6 anos e recomendable para menores de 3 a 6 anos salvo nos casos de exención legalmente previstos. Uso de máscara por parte do monitor. - Manter a distancia de seguridade de 1,5 m entre distintos grupos de convivencia estable. Delimitaranse, de forma clara, os espazos para ocupar por cada un dos grupos de convivencia estable. - Desinfección de calzado no acceso a sala con alfombra desinfectante ou spray desinfectante. - Desinfección de chan nos cambios de grupo (mediante pulverización con solución desinfectante). - Non se poderán realizar representacións escénicas sen máscara. - Separación de mesas ou mobiliario para manter distancia de 1,5 m entre compañeiros e con profesor. - Uso de auga e xabón para desinfección de mans.



ACTIVIDADE	IDENTIFICACIÓN DO RISCO	MEDIDA PREVENTIVA	MODO DE APLICACIÓN
ATLETISMO	<ul style="list-style-type: none"> - Contaminación cruzada por contacto con elementos (aparatos) sen garantía sanitaria (manipulación múltiple, contacto con chan...) 	<ul style="list-style-type: none"> - Manter a distancia interpersonal de 1,5 m durante a práctica da actividade - Evitar o contacto dos practicantes con equipamento sen garantía nas súas condicións hixiénico-sanitarias (poldros, valos...). - Manter correctas condicións de hixiene no chan das pistas 	<ul style="list-style-type: none"> - Práctica individual da actividade evitando elementos de que impliquen contacto e/ou proximidade física. - Uso de máscara obrigatoria durante as actividades para maiores de 6 anos, salvo nos casos de exención legalmente previstos. Uso de máscara por parte do monitor. - Manter a distancia de seguridade de 1,5 m entre distintos grupos de convivencia estable. - Suprimir todas as pezas comúns téxtiles (petos, etc.). - Desinfección dos aparellos que se utilicen durante a actividade. - Desinfección de calzado no acceso a pistas. - Uso de auga e xabón para desinfección de mans
XOGOS MUSICAIS	<ul style="list-style-type: none"> - Contaminación cruzada por contacto con elementos de uso non exclusivo (manipulado por diferentes persoas) - Exposición a contaminación por posible contacto persoal e/ou curta distancia interpersonal. - Riscos habituais da aula 	<ul style="list-style-type: none"> - Manter la distancia interpersonal de 1,5 m durante la práctica da actividad - Evitar uso de instrumentos o elementos de uso compartido o garantir su higienización nos cambios de usuario. 	<ul style="list-style-type: none"> - Os alumnos ocuparán as cadeiras que teñen asignadas. Levarase rexistro da asistencia e localización de cada neno durante as actividades. - Uso de máscara recomendable para menores de 3 a 6 anos salvo nos casos de exención legalmente previstos. Uso de máscara obrigatoria por parte do monitor. - Manter a distancia de seguridade mínima de 1,5 m con outros grupos de convivencia estable e uso de máscara por parte do monitor. - Instrumentos ou elementos de uso persoal. Desinfección dos que non son de uso exclusivo e persoal nos cambios de usuarios, fregando a súa superficie con solución desinfectante - Evitar actividades que impliquen contacto ou proximidade persoal. - Uso de auga e xabón para desinfección de mans.

8.4. SAÍDAS E EXCURSIÓNS – ACTIVIDADES EN CENTROS EXTERNOS

a. Transporte do alumnado

MEDIDA	APLICACIÓN DE LA MEDIDA	DESARROLLO DE LA MEDIDA
DISTANCIA INTERPERSOAL	SEPARACIÓN DE GRUPOS ESTABLES. LIMITACIÓN DE AFORO	A capacidade dos buses de transporte escolar será determinada en cada caso polo organismo autonómico ou estatal competente. Inicialmente, todas as vacantes poden usarse coa obrigación de usar máscara.
CONTROL E TRAZABILIDADE	POSTOS FIXOS	Asignaranse asentos fixos ao alumnado para todo o curso escolar e levarase rexistro dos mesmos para realizar unha mellor trazabilidade dos contactos..
EQUIPOS DE PROTECCIÓN	USO DE MÁSCARAS	Uso de máscara obrigatoria durante as actividades para maiores de 6 anos e recomendable para menores de 3 a 6 anos salvo nos casos de exención legalmente previstos. Uso de máscara por parte do monitor.
HIXIENE	DESINFECCIÓN DE MANS DESINFECCIÓN DE CALZADO LIMPEZA E DESINFECCIÓN DE ASENTOS E ZONAS DE CONTACTO	Os nenos deberán desinfectar as súas mans antes de acceder ao autobús, para o que deberán ter dispoñible xel desinfectante no acceso ao mesmo Os asentos e en particular os brazos se desinfectarán tras cada cambio de viaxeiros. As barras de agarre nos accesos e saídas do autobús e calquera outro elemento susceptible de contacto múltiple illaranse ou notificará que non poden ser tocadas ou se procurará a súa desinfección de forma exhaustiva



b. Medidas preventivas durante actividades e saídas culturais

MEDIDA	APLICACIÓN DE LA MEDIDA	DESARROLLO DE LA MEDIDA
DISTANCIA INTERPERSONAL	SEPARACIÓN DE GRUPOS ESTABLES. LIMITACIÓN DE AFORO	En la medida de lo posible se mantendrá la distancia de 1,5m entre personas tanto en los traslados como en las salas en las que tenga lugar la actividad o acto, salvo en el caso de que se practiquen entre grupos estables de aula o no sea posible aplicar esta medida, en cuyo caso se aplicarán las otras medidas de seguridad alternativas previstas por la normativa.
		El aforo en espacios interiores y exteriores se limitará al marcado en cada momento por la normativa vigente en ese momento.
EQUIPOS DE PROTECCIÓN	USO DE MÁSCARAS	Uso de mascarilla obligatoria durante las actividades para mayores de 6 años y recomendable para menores de 3 a 6 años salvo en los casos de exención legalmente previstos. Uso de mascarilla por parte del monitor.
HIGIENE	LAVADO E/OU DESINFECCIÓN DE MANS	Desinfección de mans antes de acceder ao recinto no que se celebra a actividade ou acto
	LAVADO E DESINFECCIÓN DE MOBILIARIO E SUPERFICIES DE CONTACTO EN SALA	En cada cambio de grupo participante. No caso de que a actividade implique o contacto con utensilios de uso compartido, se desinfectarán tras cada uso por persoal do equipo de limpeza..
	EVITAR ELEMENTOS DE MATERIAL NON LAVABLE/DESINFECTABLE	Evitar a entrega de folletos informativos, libretos, etc., en papel, ou outros elementos accesorios sobre os que non se poida garantir as condicións hixiénicas
OUTRAS NORMAS	EN CASO DE USO DE TRANSPORTE ESCOLAR	Axustarase ás medidas preventivas definidas para o transporte, indicadas no apartado anterior.
	EN CASO DE ACUDIR A INSTALACIONES ALLEAS Ó CENTRO	Axustaranse ás medidas de prevención establecidas polo centro de acollida, que deberán ser solicitadas con antelación para a preparación dos alumnos para a súa aplicación..
	PROFESORADO ACOMPAÑANTE	O número de profesores ou monitores que acompañan ao grupo deberá ser tal que permita garantir as medidas de seguridade sanitarias. Un profesor poderá acompañar a máis dunha unidade a condición de que o número total de alumnos non supere os 25.
FORMACIÓN E INFORMACIÓN	MARCACIÓN DE ITINERARIOS	Sinalización de itinerarios de acceso, saída e entrada, así como de distancia de seguridade entre persoas ou grupos en accesos e corredor de sala.
	CARTELERIA	Carteis informativos sobre normas para acceso e uso das instalacións.



8.5. ACTIVIDADES DA ANPA

As actividades das ANPA realizaranse preferentemente por medios telemáticos, evitando en todo caso reunións que involucren a un gran número de persoas. En caso de reunións presenciais, realizaranse ao aire libre con uso de máscara de protección e mantendo a distancia de seguridade.

Os consellos escolares realizaranse preferentemente de forma telemática. En caso de reunións presenciais, realizaranse ao aire libre con uso de máscara de protección e mantendo a distancia de seguridade.

No caso de reunións de titoría e nas comunicacións coas familias priorizarase a comunicación por teléfono ou vídeo chamada. Con todo, cando a xuízo do titor ou da dirección do centro sexa necesaria a titoría presencial, esta realizarase coas debidas medias de prevención.

O ANPA do CEIP Emilio Gonzalez Lopez conta cun despacho e un almacén no centro no que de forma puntual atenden aos pais dos alumnos. Esta atención realizarase tendo en conta as seguintes medidas:

- Priorizarase a atención telemática fronte á presencial.
- Para a atención presencial recoméndase atención baixo cita previa e preferentemente ao aire libre.
- Non acudirán ás reunións os pais cos seguintes síntomas: febre ou febrícula (>37), tose, congestión nasal, dor de garganta, dificultade respiratoria, dor torácica, dor de cabeza, dor abdominal, vómitos, diarrea, dor muscular, malestar xeral, lesións ou manchas na pel, diminución do olfacto e o gusto, calafríos.
- O uso de máscara será obrigatorio en todo momento, excepto nos casos previstos no ordenamento xurídico.
- Manter a distancia física recomendada de 1,5 metros entre persoas.
- Contarase con xel hidroalcohólico na entrada ao despacho.
- Evitar tocar os ollos, o nariz e a boca. Ao tusir ou esbirrar non se retirará a máscara. En caso de ter que retirala, cúbrase a boca e o nariz cunha toalla de papel que se refugará na papeleira, ou fágao empregando a flexión do cóbado e sempre afastándose do resto de persoas..
- No caso de que intercambien ou compartan obxectos se desinfectarán as mans despois de tocalo con xel hidroalcohólico.
- Ventilación de espazos para evitar a transmisibilidade
- Despois da reunión se desinfectará as superficies coas que estivese en contacto a visita e realizarase unha desinfección completa ao finalizar o día.



9. XESTIÓN DE GROMOS

En caso de aparición de síntomas compatibles (febre, tose ou dificultade para respirar) os monitores, non acudirán ao colexio e chamarán ao seu centro de saúde de referencia e avisarán ao ANPA, que se poñerá en contacto co centro. Como criterio xeral, manteráselle en illamento domiciliario preventivo, contactando co seu centro de saúde ou, no seu caso, cos médicos da mutualidade. Serán estes médicos quen valorará a sintomatoloxía e prescribirán a realización dunha proba diagnóstica ou proba de PCR en 24 horas, se así o consideran.

Realizarase a menor rotación posible de monitores, organizando equipos estables para reducir os contactos.

Para a detección temperá nos estudantes, eles (ou os seus pais / titores / titores legais) realizarán unha autoavaliación dos síntomas a diario para ver se son compatibles cunha infección por SARS-CoV-2.

No caso de que se detecten síntomas compatibles en casa, o alumno non acudirá ao centro e a súa familia poñerá en contacto de forma inmediata co centro de saúde de referencia do alumno. Para a xustificación da ausencia non se requirirá certificado médico, será suficiente coa proba dos pais ou titores legais.

No caso da detección de síntomas compatibles coa infección por SARS-CoV-2 nun alumno, durante a súa estancia no centro ou na súa chegada, seguirase o seguinte procedemento:

- Colocaráselle unha máscara cirúrxica, levaráselle a un espazo separado, designado para ese fin o plan de adaptación do centro, e contactarase co responsable do equipo COVID-19 no centro educativo, e cos familiares ou titores.
- A persoa que acompañe ao caso sospeitoso deberá levar o equipo de protección individual adecuado:
 - a. Máscara cirúrxica, se a persoa con síntomas a leva.
 - b. Máscara FFP2 sen válvula, se a persoa con síntomas non se pode poñer unha máscara cirúrxica (nenos menores de 6 anos, persoas con problemas respiratorios, que teñan dificultade para quitarse a máscara por si soas ou que teñen alteracións de conduta que fagan inviable a súa utilización), ademais dunha pantalla facial e unha bata refugable.
- A súa familia ou persoa de referencia que deberá presentarse no centro canto antes. Unha persoa da familia solicitará unha consulta telefónica co seu pediatra ou médico, quen avaliará a solicitude dunha proba de diagnóstico.



- A persoa afectada considérase caso sospeitoso e deberá permanecer illado no seu domicilio ata dispoñer dos resultados das probas diagnósticas.
- Ata a obtención do resultado diagnóstico do caso non se indicará ningunha acción sobre os contactos estreitos e a actividade docente continuará de forma normal. Se o caso confírmase realizarase o estudo de contactos no medio educativo e fóra deste mediante a identificación, clasificación e seguimento dos contactos.

Considerarase contactos estreitos a todas as persoas pertencentes ao seu grupo estable de convivencia.

Desde o inicio do curso, habilitarase un espazo de uso individual no centro para illar a aquelas persoas nas que se detecten síntomas mentres non se xestiona o seu traslado. Este espazo contará con ventilación adecuada, solucións hidroalcohólicas, papeleira con pedal e panos refugables. A sala deberá ser ventilada, limpada e desinfectada tras a súa utilización.

O CEIP Emilio Gonzalez Lopez estableceu un espazo designado para illamento Covid nas instalacións do centro, o despacho de dirección, situado na planta baixa, atópase situado próxima á entrada, á beira da sala de profesores.

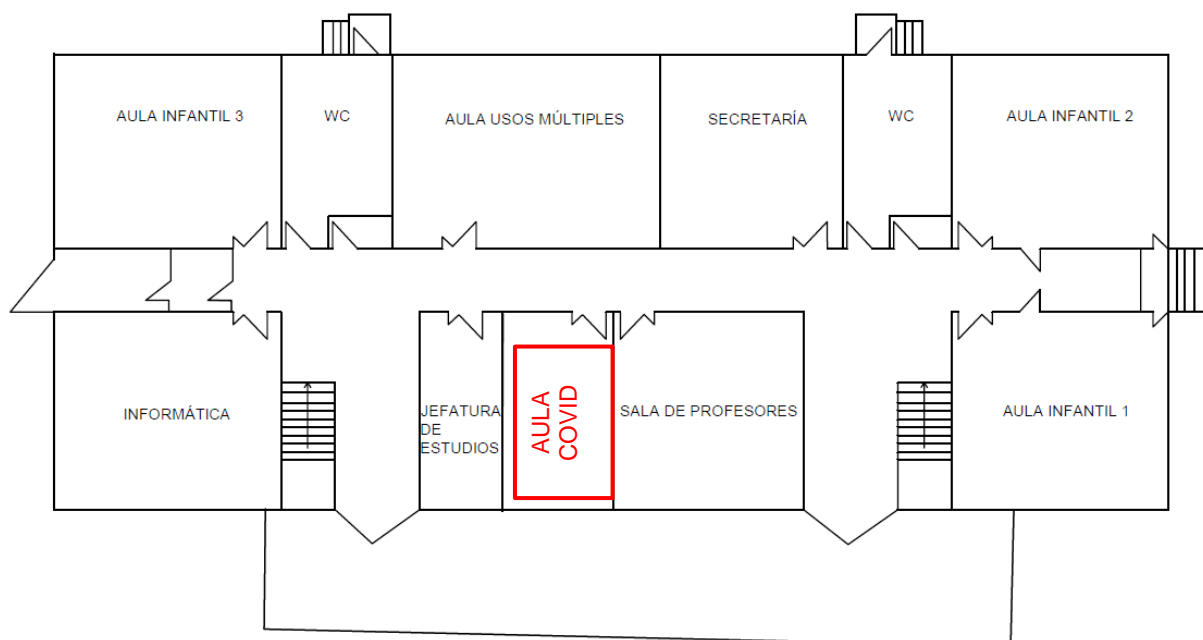

Se se sospeita que alguén da familia ten COVID-19, os estudantes ou persoal do centro que conviva con eles non poderán acudir ao centro ata que se coñeza o resultado da proba e sexa negativo. O afectado ou a súa familia comunicarán o resultado ao coordinador COVID do centro.

ANEXO I – PLANOS

PLANO SITUACIÓN PORTAS ENTRADA E SAÍDA (PLAN DE ADAPATAÇÃO):

ENTRADAS

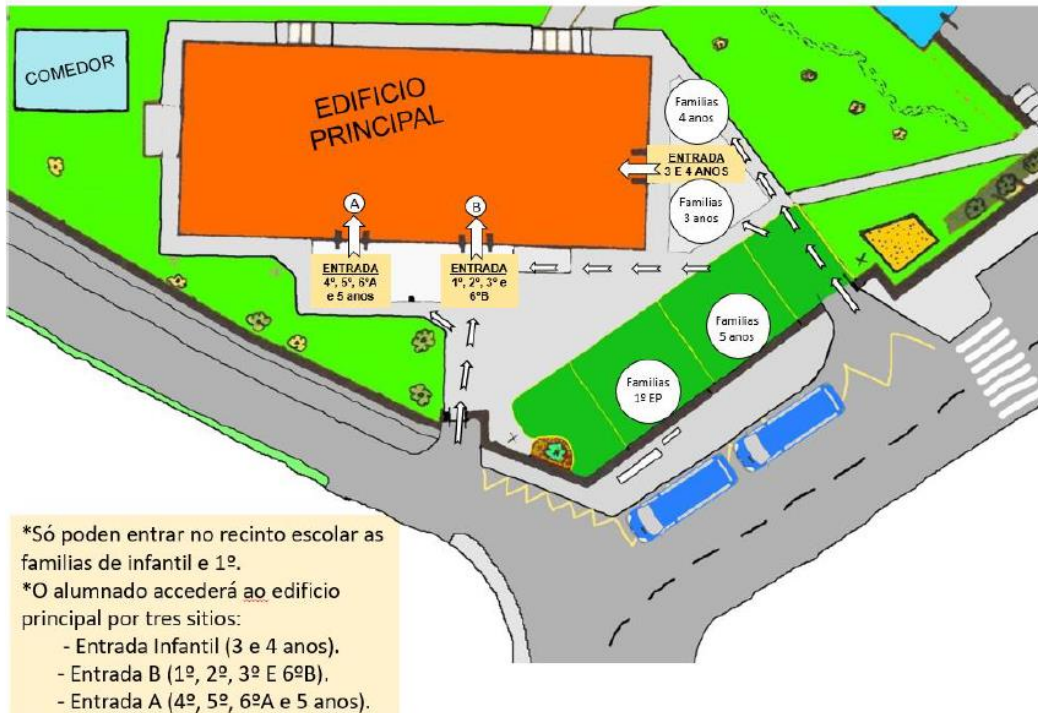

SAÍDAS

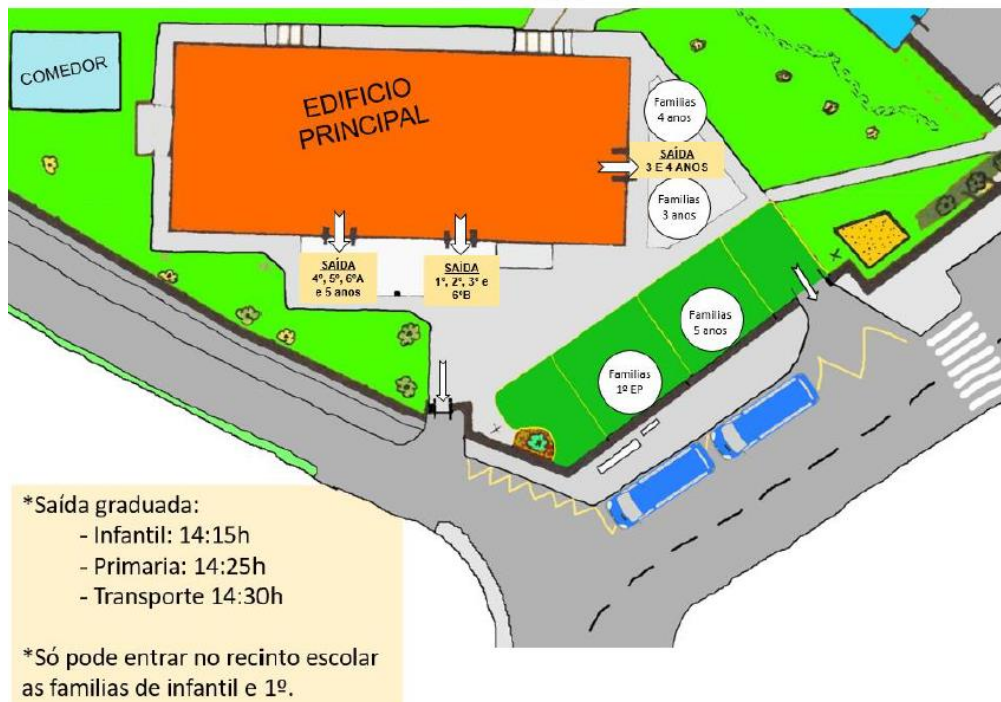

PLANO DE PERCORRIDOS E LOCALIZACIÓN DE DISPENSADORES DE XEL
 HIDROLACOHOLICO, PAPELERIAS (PLAN DE ADAPATACIÓN):

TRÁNSITO PLANTA PRIMEIRA

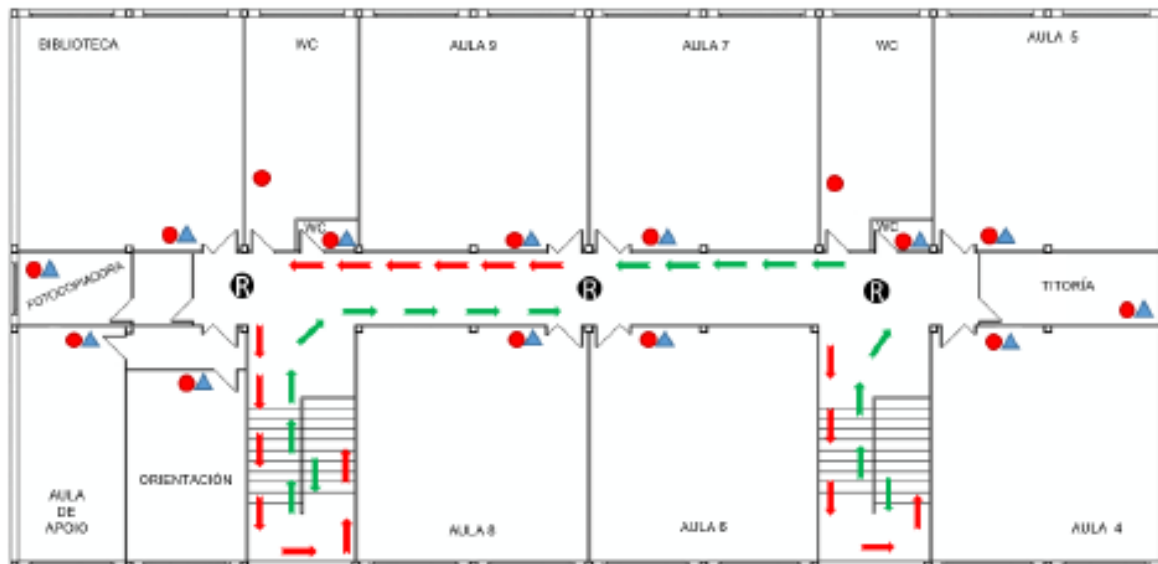

- ▲ DISPENSADOR DE XEL
- PAPELERIA
- R ROTONDA
- PERCORRIDO DE ENTRADA
- PERCORRIDO DE SAÍDA

TRÁNSITO PLANTA BAIXA

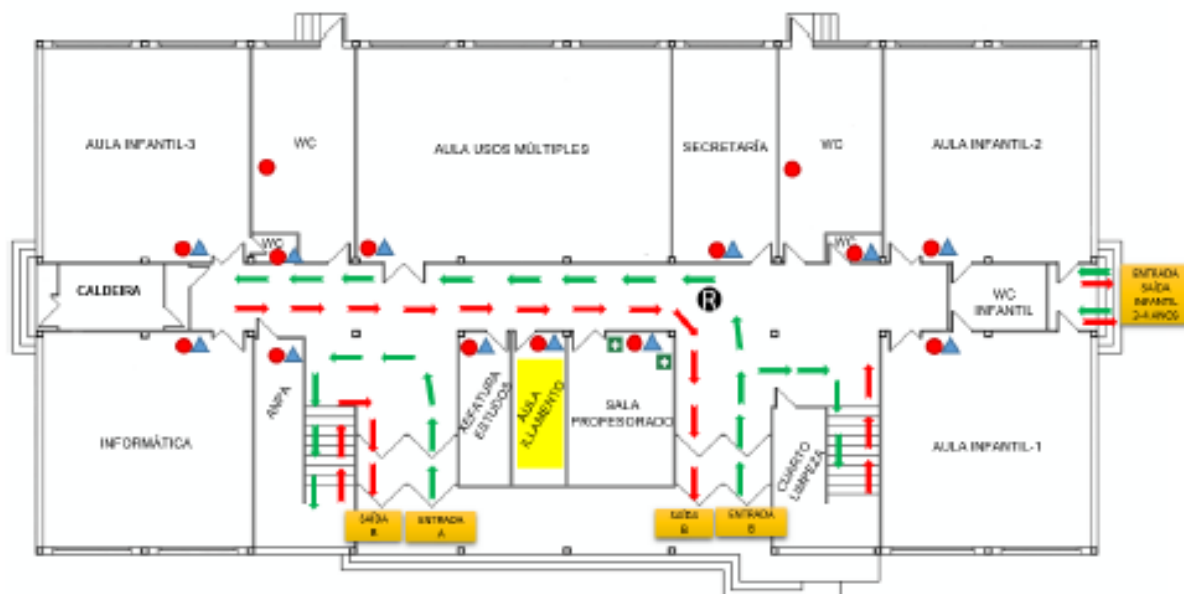

- ▲ DISPENSADOR DE XEL
- PAPELERIA
- R ROTONDA
- PERCORRIDO DE ENTRADA
- PERCORRIDO DE SAÍDA

PLANO DE UBICACIÓN AULA COVID:

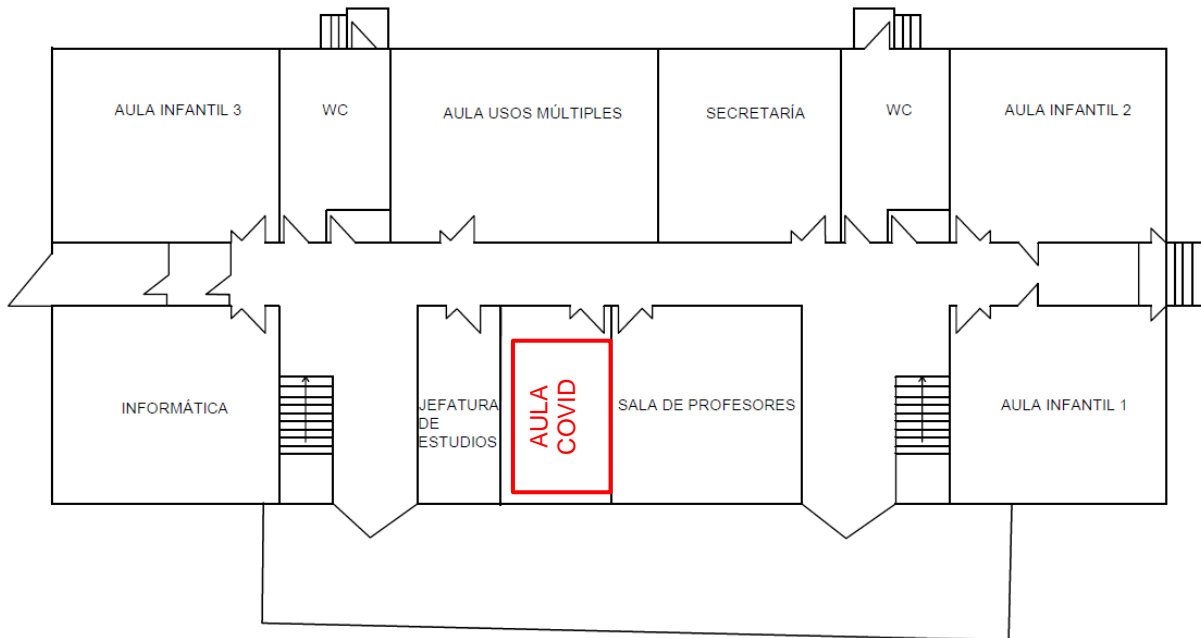

PLANO DE LOCALIZACIÓN - PRINCIPAIS SALAS DE ACTIVIDADES::

- o Edificio do colexio – Planta baixa

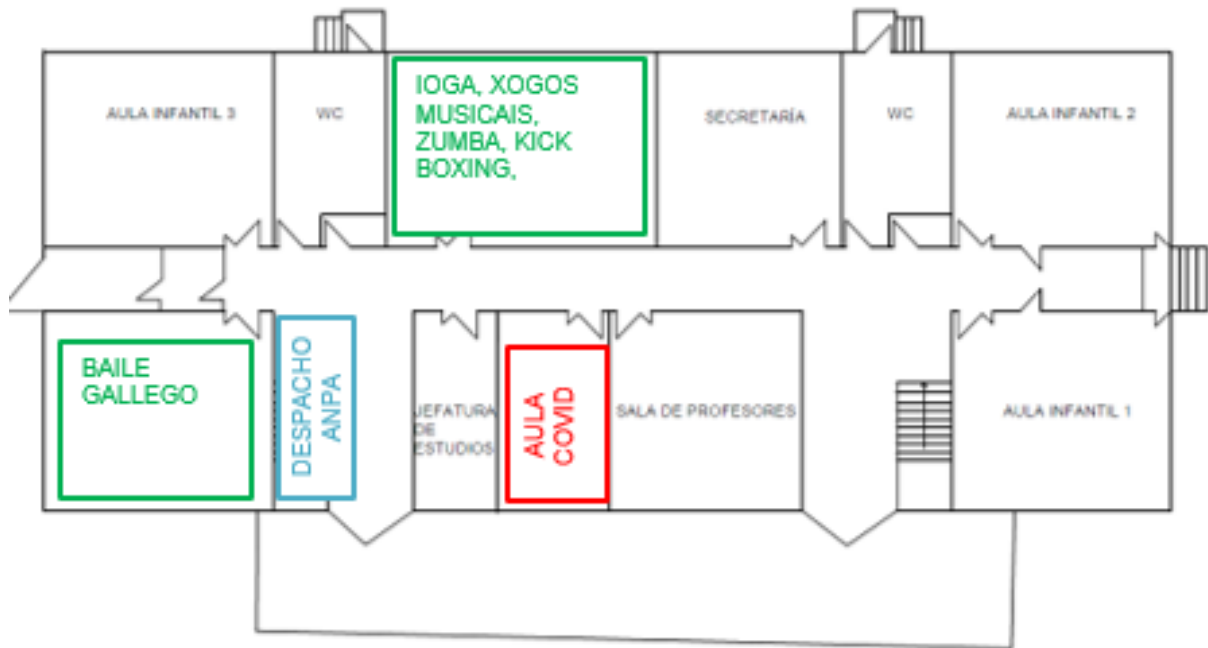

- o Pavillón:



o Edificio comedor:

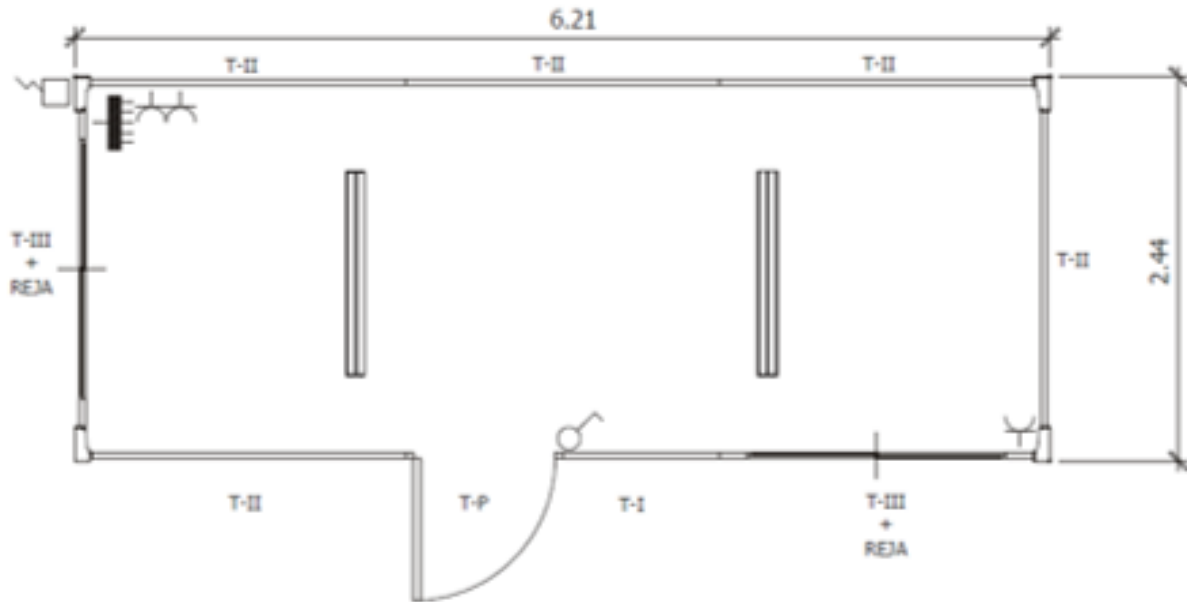

ANEXO II – CARTELERÍA

¿Qué puedo hacer para protegerme del nuevo coronavirus y otros virus respiratorios?



Lávate las manos frecuentemente y meticulosamente



Evita tocarte los ojos, la nariz y la boca, ya que las manos facilitan su transmisión



Al toser o estornudar, cúbrete la boca y la nariz con el codo flexionado



Utiliza mascarilla. Consulta su obligatoriedad en la normativa de tu Comunidad Autónoma.



Limpia con regularidad las superficies que más se tocan



Usa pañuelos desechables para eliminar secreciones respiratorias y tíralos tras su uso

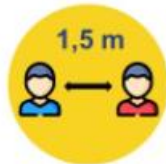

Mantén al menos 1,5 metros de distancia entre personas



Si presentas síntomas, aíslate en tu habitación y consulta cómo actuar en la web del Ministerio de Sanidad



Prioriza los espacios al aire libre en lugar de los espacios cerrados



Ventila de forma frecuente los espacios cerrados

05 octubre 2020

Consulta fuentes oficiales para informarte:
www.mscbs.gob.es
[@sanidadgob](https://twitter.com/sanidadgob)

#ESTE VIRUS
LO PARAMOS UNIDOS





Decálogo sobre cómo actuar en caso de tener síntomas de COVID-19:



Saber cómo actuar nos puede ayudar a **controlar mejor** las situaciones que puedan surgir estos días y a **prestar ayuda** a las personas de nuestro entorno. En caso de tener **síntomas** (fiebre o tos o dificultad respiratoria), sigue estos pasos:

- 1 AUTO-AISLARSE** En una **habitación de uso individual** con ventana, manteniendo la puerta cerrada, y, si es posible, baño individual. Si no es posible: mantén la distancia de seguridad de 2 metros con el resto de convivientes y extrema la higiene. 
- 2 MANTENTE COMUNICADO** Ten disponible un teléfono para informar de las necesidades que vayan surgiendo y puedas mantener la comunicación con tus seres queridos. 
- 3 ¿SENSACIÓN DE GRAVEDAD?** Si tienes sensación de falta de aire o sensación de **gravedad** por cualquier otro síntoma **llama al 112**. 
- 4 TELÉFONO DE TU COMUNIDAD AUTÓNOMA** Si no, **llama al teléfono habilitado en la Comunidad Autónoma** o contacta por teléfono con el centro de salud. 
- 5 AUTOCUIDADOS** Usa **paracetamol** para controlar la fiebre; ponte **paños húmedos** en la frente o date una ducha templada para ayudar a controlar la fiebre; **bebe líquidos**; **descansa**, pero moviéndote por la habitación de vez en cuando. 
- 6 AISLAMIENTO DOMICILIARIO** Ahora que ya has hecho lo más inmediato, estudia y aplica las **recomendaciones para el aislamiento domiciliario** e informa a tus convivientes de que tienen que hacer cuarentena. 
- 7 LAVADO DE MANOS** Asegúrate de que en casa todos conocen cómo hacer un **correcto lavado de manos**. 
- 8 SI EMPEORAS** Si **empeoras** o tienes dificultad respiratoria o no se controla la fiebre, **llama al 112**. 
- 9 AL MENOS 10 DÍAS** Se debe mantener el aislamiento **un mínimo de 10 días** desde el inicio de los síntomas, siempre que hayan pasado 3 días desde que el cuadro clínico se haya resuelto. 
- 10 ALTA** El **seguimiento y el alta** será supervisado por su médico de Atención Primaria o según indicaciones de cada Comunidad Autónoma. 

Consulta fuentes oficiales para informarte
www.mscbs.gob.es
[@sanidadgob](https://twitter.com/sanidadgob)
22 junio 2020

#ESTE
VIRUS
LO
PARAMOS
UNIDOS





SAIAMOS DISTO CON SENTIDIÑO

NON TIREMOS POLA BORDA O TRABALLO FEITO ATA AGORA



Antes de poñer unha máscara, debes lavar as mans adecuadamente.
Cubre a boca e o nariz, e asegúrate de que non hai ocos entre a máscara e a cara.



Evita tocala mentres a uses, e non a poñas na fronte ou debaixo da barbilla.
Para retirar a máscara, quítea pola parte traseira sen tocar o frontal e
lava as mans novamente con auga e xabón.

Non reutilices máscaras dun só uso. As máscaras só son efectivas
cando se usan en combinación cunha hixiene de mans adecuada.

#SENTIDIÑO
PROTEXÁMONOS A NÓS MESMOS
E AOS QUE NOS RODEAN

 **XUNTA
DE GALICIA**
coronavirus.sergas.gal
900 400 116



Coronavirus

Consellos para realizar unha hixiene de mans adecuada

Rede Organizativa Mundial de Saúde



1 Molla as mans con auga



2 Deposite na palma da man unha cantidade de sabón suficiente para cubrir toda a superficie das mans



3 Fregue as palmas das mans entre si



4 Fregue a palma da man dereita contra o dorso da man esquerda entrelazando os dedos e viceversa



5 Fregue as palmas das mans entre si, cos dedos entrelazados



6 Fregue o dorso dos dedos dunha man coa palma da man oposta, agarrando os dedos



7 Fregue cos movementos de rotación o pulgar esquerda, atrapándoo coa palma da man dereita e viceversa



8 Fregue o parte dos dedos da man dereita contra a palma de man esquerda, facendo un movemento de rotación e viceversa



9 Enxague as mans con auga



10 Séquese con pano descartable



11 Sírvase dese pano para pechar o bota



12 As suas mans son secas



XUNTA
DE GALICIA

Máis información en
coronavirus.sergas.gal



Desinfección das mans



Aplicar dúas doses do produto na palma da man



**Friccionar as dúas mans cubrindo todas as superficies
Esperar a que se sequen**

**NON É PRECISO LAVARSE AS MANS NIN ANTES
NIN DESPOIS DE USAR A SOLUCIÓN
ALCOHÓLICA**



XUNTA DE GALICIA
CONSELLERÍA DE SANIDADE
Dirección Xeral de Saúde Pública



¡Lávate las manos!

Lavarse las manos de forma correcta, con agua y jabón, elimina los microbios que estén en ellas y ayuda a prevenir las enfermedades



¿Por qué?

Porque en la mano y entre los dedos encontramos viajeros no deseados: **gérmenes y bacterias**



causan infecciones gastrointestinales

conjuntivitis en los ojos

catarros, gripes

infecciones en heridas

¿Cuándo?

- Antes de cocinar y comer 
- Después de acariciar a mascotas 
- Antes y después de usar el WC 
- Antes y después de cuidar a una persona enferma 
- Cuando se está enfermo después de estornudar, sonarse la nariz o toser 
- Después de jugar en la calle 
- Después de usar transporte público 
- Antes de tocar a bebés 
- Siempre que tus manos estén visiblemente sucias 

¿Cómo?

 sólo te llevará 40 segundos



Mójate las manos con agua y jabón



Enjabónate muy bien la palma, el dorso, entre los dedos y las uñas



Adárate bien los restos del jabón y si es necesario repite el proceso



Sécate bien con una toalla de papel

¡Comparte esta información con tu familia!





¡Así me lavo bien las manos!



Solo tarda 40 segundos.



Me mojo las manos con agua y jabón



Me enjabono muy bien la palma, el dorso, entre los dedos y las uñas



Me aclaro bien los restos del jabón y si es necesario repito el proceso



Me seco bien con una toalla de papel

¡Comparte esta información con tu familia!







Á escola con sentidiño

PROTOCOLO COVID-19



Comprobar se teño algún sintoma da covid-19. De habelo, quedar na casa e chamar ao centro de saúde.

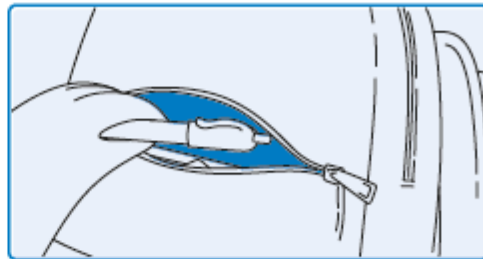

Revisar se vai na mochila todo o material necesario, xa que non se pode compartir.



Levar unha máscara posta e outra de reposto, así como un estoxo para gardala.

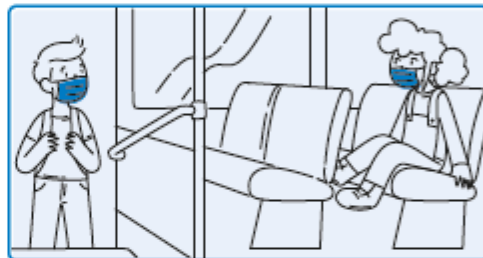

Ir no autobús coa máscara posta e sempre no mesmo asento.



Acceder pola entrada e na quenda que me correspondan, mantendo a distancia.

#SENTIDIÑO
PROTEXÁMONOS A NÓS MESMOS
E AOS QUE NOS RODEAN



Uso do comedor

PROTOCOLO COVID-19

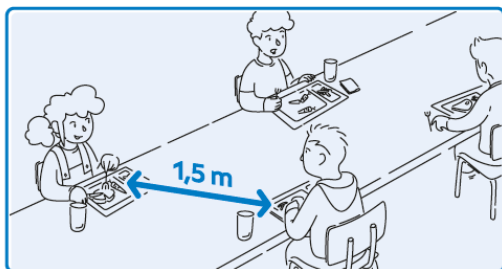

Alumnado separado por 1,5 m de distancia, sentado en oblicuo e sempre no mesmo posto.

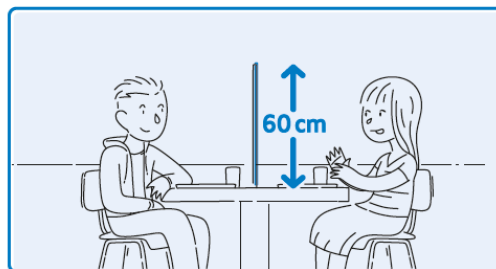

Coa instalación de mamparas sobre o mesado non é preciso manter a distancia mínima.

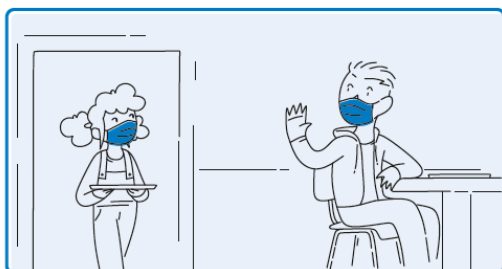

Uso de máscaras nas entradas e saídas do comedor escolar, así como entre pratos.



Lavado de mans nas entradas e saídas do comedor escolar.

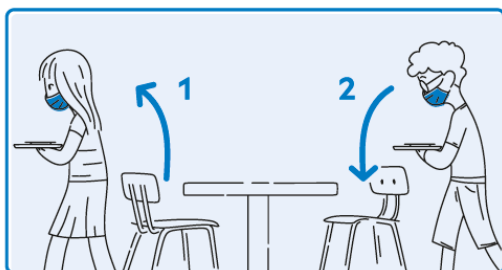

Poderanse establecer segundas e terceiras quendas.

#SENTIDIÑO

PROTEXÁMONOS A NÓS MESMOS
E AOS QUE NOS RODEAN



Espazo de illamento

PROTOCOLO COVID-19



A persoa con síntomas e quen quede ao seu coidado deben poñer unha máscara cirúrxica.

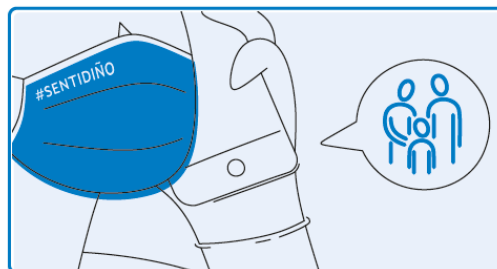

Contactar coa familia, no caso de afectar ao alumnado.

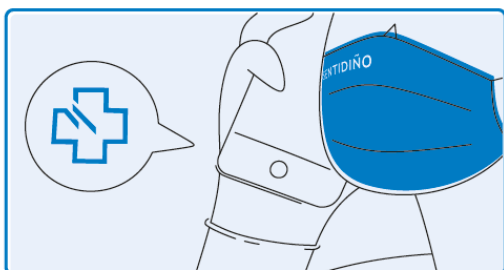

Chamar ao centro de saúde de referencia. De haber síntomas de gravidade, ao 061.

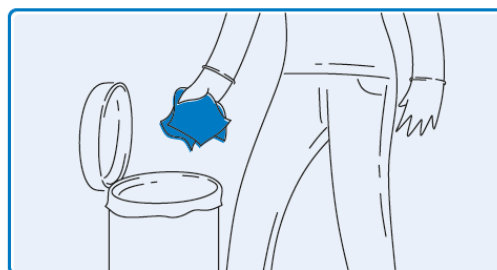

Refugar en papeleiras ou contedores con tapa os panos desbotables utilizados.



Proceder á limpeza do espazo logo de que a persoa illada abandone o centro educativo.

#SENTIDIÑO
PROTEXÁMONOS A NÓS MESMOS
E AOS QUE NOS RODEAN



Mans seguras

PROTOCOLO COVID-19



Molla as mans con auga.



Pon na palma xabón suficiente para cubrir as mans.

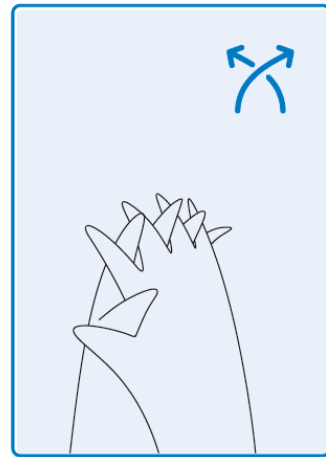

Frega as palmas das mans entre sí entrelazando os dedos.



Aclara de novo as mans con auga.

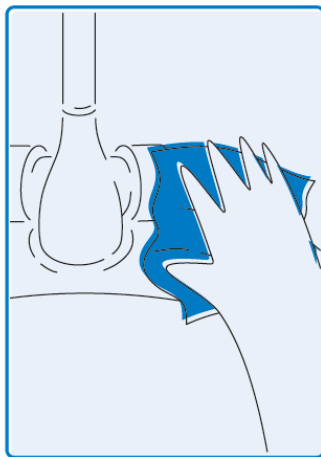

Seca as mans e pecha a billa cun pano desbotable.

#SENTIDIÑO

PROTEXÁMONOS A NÓS MESMOS
E AOS QUE NOS RODEAN



Medidas xerais

PROTOCOLO COVID-19

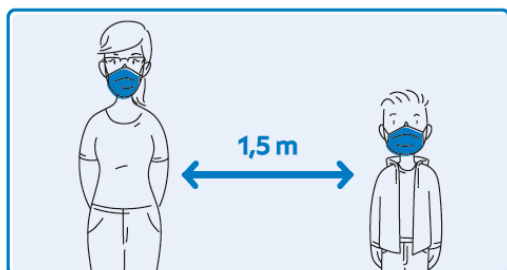

Respectar a distancia de seguridade de 1,5 m entre persoas.



Obriga de usar máscara en todos os espazos do centro.



Lavar con frecuencia as mans con auga e xabón, polo menos 5 veces.



Circular en sentido único nos corredores atendendo a sinalización.

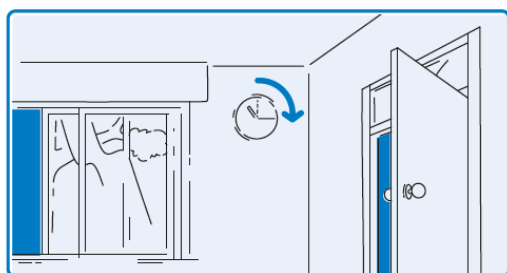

Ventilar con frecuencia as instalacións e polo menos durante 15 minutos.

#SENTIDIÑO
PROTEXÁMONOS A NÓS MESMOS
E AOS QUE NOS RODEAN



Normas na aula

PROTOCOLO COVID-19

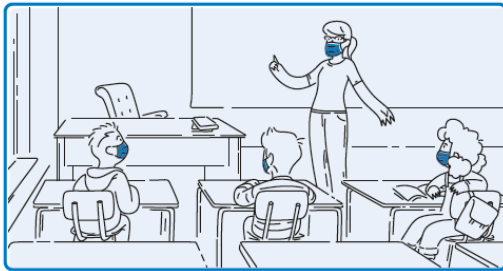

Usar a máscara é obrigatorio.

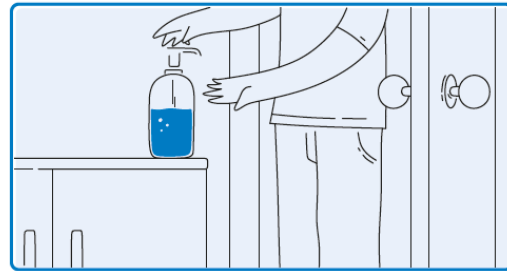

Hixienizar as mans cos dispensadores de xel hidro-alcohólico na entrada da aula.

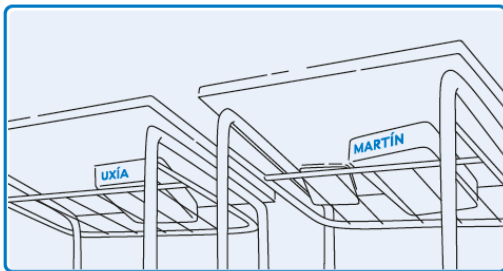

Gardar o material de xeito persoal e diferenciado.

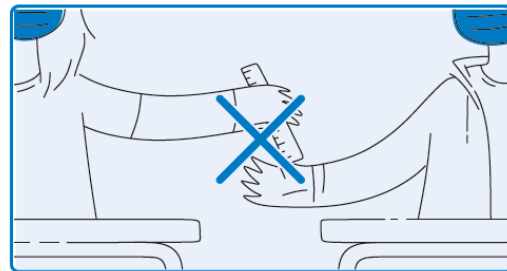

Non compartir material de uso propio.

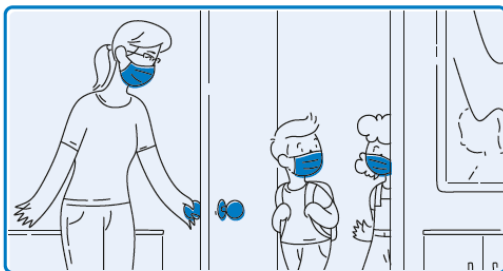

Ventás, portas, interruptores e ferramentas pedagóxicas serán usadas só polo profesorado.

#SENTIDIÑO

PROTEXÁMONOS A NÓS MESMOS
E AOS QUE NOS RODEAN



Uso da máscara

PROTOCOLO COVID-19



Lava ben as mans con auga e xabón ou hixienízaas con xel hidro-alcohólico antes de coller a máscara.

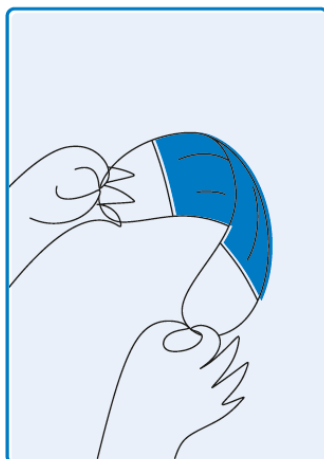

Colle a máscara polas bandas elásticas evitando tocar o tecido.

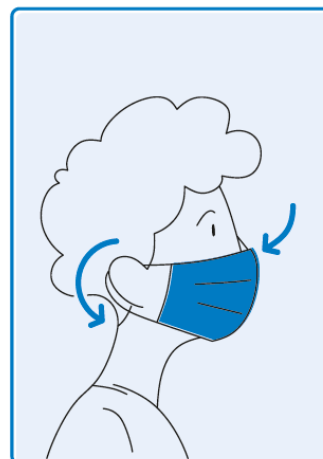

Pon a máscara sobre a cara cubrindo boca e nariz, axusta as tiras detrás das orellas e a pinza nasal.



Non quites a máscara para falar, tusir ou estornudar. Tampouco a apartes da boca e nariz.



Para retirar a máscara, volve collela polas bandas elásticas evitando tocar o tecido.

#SENTIDIÑO
PROTEXÁMONOS A NÓS MESMOS
E AOS QUE NOS RODEAN



ANEXO III – ENQUISA DE AUTOEVALUACIÓN CLÍNICA DA COVID-19

Esta enquisa pretende ser útil para que a comunidade educativa poida identificar síntomas clínicos de sospeita de ter infección por coronavirus. De presentar calquera destes síntomas solicite consulta no seu/súa medico/a ou pediatra.

Presentou nos últimos días?		SI	NON
Síntomas respiratorios	Febre maior de 37,5°C		
	Tose seca		
	Dificultade respiratoria		
Outros síntomas	Fatiga severa (cansazo)		
	Dor muscular		
	Falta de olfacto		
	Falta de gusto		
	Diarrea		

Ten actualmente algún dos síntomas? Sinalar cales e cando comezaron.

		SI	NON
CONVIVIU nos últimos 10 días?	cunha persoa Covid-19 + confirmado?		



ANEXO IV – DECLARACIÓN RESPONSABLE

DECLARACIÓN RESPONSABLE

D./D^a _____, con DNI
número _____, como pai/nai/titor legal do alumno/a
_____, matriculado no curso
_____, do centro educativo _____

DECLARA RESPONSABLEMENTE QUE COÑECE O

PROTOCOLO DE ADAPTACIÓN AO CONTEXTO DA COVID-19 NOS CENTROS de
ensino non universitario DE GALICIA PARA O CURSO 2021-2022

e que, polo tanto coñece a necesidade de obriga de realizar diariamente a enquisa de autoavaliación da Covid-19 ao alumno/a e a obriga de NON envialo/a ao centro e contactar cos servizos sanitarios e seguir as súas indicacións en caso presentar cando menos un síntomas previstos. De igual xeito coñece a obriga de seguir as indicacións da autoridade sanitaria no caso de que o/a alumno/a conviva cunha persoa con diagnóstico positivo de Covid-19.

O alumno/a non poderán acudir ao centro ata que así llelo indiquen os servizos sanitarios.

A persoa afectada ou a súa familia comunicarán estas circunstancias ao Equipo Covid do centro.

En _____, a ___ de _____ de 2021.



ANEXO V – JARDANAY - PROTOCOLO COVID-19 – SERVICIO DE COMEDOR

JARDANAY

COCINA CON
SABOR HECHA
CON ♥

Septiembre - 2021

PROTOCOLO CORONAVIRUS - SERVICIO DE COMEDOR

Centro: CEIP Emilio González López

INDICE

1. INTRODUCCIÓN -----	3
2. MEDIDAS PREVENTIVAS -----	4
<i>MEDIDAS RELATIVAS AL PERSONAL DE JARDANAY</i>	
<i>MEDIDAS RELATIVAS A LOS NIÑOS Y</i>	
3. LIMPIEZA, DESINFECCIÓN Y VENTILACIÓN -----	6
<i>MANIPULACIÓN Y CONVIVENCIA EN EL COMEDOR</i>	
<i>SERVICIO</i>	
<i>LIMPIEZA, DESINFECCIÓN Y VENTILACIÓN</i>	
<i>CARTELERÍA</i>	
4. SERVICIOS PRESTADOS Y ESPACIOS DISPONIBLES PARA SU USO-----	8
5. SERVICIO DE COMEDOR-----	8
<i>DISPOSICIÓN DEL COMEDOR Y TURNOS</i>	
<i>OPERATIVA DENTRO DEL COMEDOR</i>	
<i>SALIDAS DEL COMEDOR</i>	
<i>PATIOS Y ZONAS DE RECREO</i>	
<i>ENTREGA DE NIÑOS Y NIÑAS</i>	
7. SERVICIO DE JARDANAY EN CASA-----	10
8. ANEXOS -----	11

1. INTRODUCCIÓN

Con motivo de la crisis sanitaria provocada por la COVID-19, comúnmente conocido como coronavirus, y tal y como ordenan las autoridades sanitarias, es necesario que tanto empresa como trabajadores colaboremos en el control de la pandemia aplicando una serie de medidas de higiene y prevención en nuestro trabajo mientras dure esta situación excepcional.

Asimismo, los centros educativos tienen un papel fundamental en el desarrollo de la infancia y de la sociedad en general. El derecho a la educación y el derecho a la protección de la infancia deben ser una prioridad en la recuperación tras una crisis.

La pandemia de COVID-19 ha implicado la necesidad de tomar medidas de prevención y protección que han obligado a un replanteamiento de la organización de múltiples actividades para poder reanudarlas de manera segura. A este respecto, la actividad en los centros educativos y en los comedores escolares en nuestro caso, debe por tanto adaptarse en consecuencia a estas medidas.

Por todo ello en Jardanay hemos elaborado un documento de referencia incluyendo las principales medidas de prevención e higiene con respecto a la COVID-19, personalizado para CEIP Emilio González López y sus instalaciones. Para ello tomamos en consideración las recomendaciones del Gobierno de España, de las autoridades sanitarias y educativas, así como las de la Xunta de Galicia y otras sectoriales y de prevención de riesgos.

Las medidas contempladas en este protocolo se mantendrán durante todo el tiempo que sea necesario para la prevención y control de la COVID-19, y se actualizarán según recomienden las autoridades sanitarias.

A continuación, detallamos estas medidas, que son de obligado cumplimiento para todo el personal de Jardanay en el centro escolar.

2. MEDIDAS PREVENTIVAS

MEDIDAS RELATIVAS AL PERSONAL DE JARDANAY

Los trabajadores de Jardanay cuentan con un protocolo concreto con medidas preventivas en relación con la COVID-19 que tienen la obligación de cumplir. En cualquier caso, recordamos las más destacadas:

- Se evaluará la presencia de personal especialmente sensible en relación a la infección de coronavirus COVID-19 según la definición del Ministerio de Sanidad..
- Todo aquel trabajador/a que presente síntomas compatibles con la enfermedad (fiebre, tos, diarrea, cansancio, migrañas, descomposición...), no acudirá al centro de trabajo, lo comunicará a la empresa (al Dpto. de RRHH) y se pondrá en contacto con los servicios de salud para que le indiquen las medidas a tomar, siguiendo las recomendaciones que le indiquen. Mantendrá informada a la empresa de la situación.
- Si se ha estado en contacto estrecho (a menos de 2 metros y sin protección)) durante un tiempo total acumulado de más de 15 minutos en 24 horas, con una persona enferma de coronavirus, el trabajador/a no deberá acudir al centro de trabajo y contactará con el departamento de Recursos Humanos.
- Cualquier persona que sea identificada como contacto estrecho deberá ser informada y se iniciará una vigilancia activa o pasiva, siguiendo los protocolos establecidos por parte de los servicios sanitarios. Las personas trabajadoras que han recibido una pauta de vacunación completa y sean consideradas como contacto estrecho estarán exentas de la cuarentena si utilizan EPIs adecuados.
- Debido al mayor riesgo de escape inmunitario, únicamente realizarán cuarentena los contactos completamente vacunados en las siguientes situaciones:
 - Contactos de casos vinculados a brotes producidos por una variantes Beta y Gamma. En los casos esporádicos, la información sobre variantes normalmente no está disponible al inicio del diagnóstico, por lo tanto únicamente podrá realizarse cuarentena si se dispone de esta información de forma oportuna.
 - Personas con inmunodepresión.
- Las personas asintomáticas que han tenido una infección por COVID-19 confirmada por prueba diagnóstica en los 180 días anteriores y son contactos estrechos estarán exentas de realizar la cuarentena, teniendo en cuenta las mismas consideraciones y excepciones descritas en el punto anterior para los contactos vacunados.
- En los desplazamientos al centro de trabajo, se tratará de utilizar un medio de transporte de uso individual. En el caso de requerir el uso de un transporte colectivo o compartido, se utilizará siempre mascarilla. Se debe de cumplir con los recambios de la mascarilla según el uso previsto, no utilizándola más tiempo que el recomendado.
- Todos los trabajadores deben tomarse la temperatura una vez al día antes de entrar a trabajar. Si tienen más de 37,5° de temperatura, no acudirán a su puesto de trabajo y avisarán al departamento de Recursos Humanos.
- Al llegar al centro se realizará un lavado de manos de entre 40 y 60 segundos, con agua caliente y jabón. Se procederá al lavado de manos con agua caliente y jabón o al uso de gel hidroalcohólico de forma continua (antes y después de una tarea, al estar en contacto con zonas, menaje o material de limpieza sucio, etc).
- Los trabajadores deberán llevar puesta la mascarilla en todo momento y en todas las instalaciones y zonas del centro (hall entrada, vestuarios, aseos, office, zona de servicio y comedor, patios).
- Es esencial mantener al máximo la distancia de seguridad de 1,5 metros establecida por las autoridades siempre que sea posible.
- Se evitará el contacto de las manos con ojos, nariz y boca.
- Se evitará el contacto físico con los compañeros de trabajo, así como con las personas externas que acudan al centro de trabajo.

MEDIDAS RELATIVAS A LOS NIÑOS Y NIÑAS DURANTE LOS SERVICIOS

Si durante los servicios se observan síntomas compatibles con la enfermedad (fiebre, tos, diarrea, cansancio, migrañas, descomposición...), se seguirá el protocolo del centro: se llevará al menor al aula designada para ello y se le acompañará mientras se llama a sus familiares y, de ser necesario, a los servicios sanitarios asignados al colegio.

Los niños y niñas a partir de 6 años tendrán la mascarilla puesta en todo momento con excepción del momento en el cual estén sentados en las mesas y empiecen a desayunar o comer. Entre plato y plato, deberán ponerse la mascarilla también así como al terminar de comer, cuando se volverán a poner la mascarilla antes de levantarse de la mesa. Esta norma será extensible a aquellos niños de entre 3 y 6 años que también lleven mascarilla, según la recomendación de la Xunta de Galicia. Los monitores estarán especialmente vigilantes para que esta norma se cumpla en todo momento.

El personal de Jardanay vigilará para que los niños respeten las distancias de seguridad de al menos 1,5 metros excepto en los momentos en los que esté autorizado disminuir esa distancia. Se promoverán actividades y juegos adaptados al protocolo de seguridad.

Los niños se dividirán en grupos de convivencia estable, que corresponden a su clase. Se respetarán estas divisiones tanto en el comedor como a la hora de distribuirlos en las diferentes zonas de juego.

El personal de Jardanay vigilará para que los niños eviten tocarse ojos, nariz y boca, así como que, de estornudar sin mascarilla, los menores lo hagan en el hueco interior de su codo.

Se fomentará el lavado frecuente de manos mediante dispensadores de geles hidroalcohólicos. En concreto, los niños y niñas se desinfectarán las manos al menos antes de entrar al comedor, al salir de él, al salir del aseo, y antes de su horario de salida.

3. LIMPIEZA, DESINFECCIÓN Y VENTILACIÓN

Durante todo el proceso se seguirán como siempre las buenas prácticas de manipulación y todas las medidas contempladas en el Manual APPCC del centro.

El presente protocolo establece las medidas de higiene y prevención en función de los riesgos de la actividad con respecto a la COVID-19. Dichas medidas son de obligado cumplimiento en todas las fases del proceso (desde la entrada de personal hasta el servicio)

MANIPULACIÓN Y CONVIVENCIA EN EL COMEDOR

Durante todas las fases del servicio, se seguirán las medidas preventivas habituales según el APPCC del centro.

A mayores y como ya hemos mencionado anteriormente:

- No intercambiaremos utensilios (cuchillos, cortadores, cucharones) sin limpieza previa.
- Toma de temperatura de la comida: el termómetro se desinfectará y guardará en el mismo sitio.
- El material de oficina empleado por el personal de Jardanay (bolígrafos, calculadora, etc.) serán de uso personal. Si varias personas utilizan el mismo archivador de registro, este se desinfectará después de su uso por cada trabajador.
- El personal de Jardanay llevará puesta la mascarilla en todo momento y los niños y niñas solo se la quitarán en el momento en el que coman.

SERVICIO

- El alumnado no tendrá que recoger cubiertos, vaso, pan o postre de elementos comunes en los que pudiera tocar los utensilios de otros. Preferentemente estos elementos serán entregados por los monitores y monitoras.
- Se utilizará papel desechable para la limpieza superficial de la comida que caiga como consecuencia del servicio. Dicho papel se desechará después de su uso.
- No se intercambiará menaje de servir (cucharones, pinzas, boles, bandejas) entre el personal sin una limpieza previa.
- En caso de que no haya un acceso directo a la zona de lavado, se coordinará los flujos de monitores y monitoras que tengan que salir a recoger menaje sucio para llevarlo al lavavajillas.
- Una vez acabado el servicio y entre turnos, se procederá a la limpieza y desinfección de mesas, sillas, lineal, superficies de apoyo, etc.
- Se ventilará el comedor durante la limpieza/desinfección entre turnos.
- El agua será servida por un solo monitor o monitora de cada vez, desinfectando la zona de la jarra en caso de ser empleada por otro/a trabajador/a.

LIMPIEZA, DESINFECCIÓN Y VENTILACIÓN

Sin menoscabo de los protocolos y registros de limpieza y desinfección incluidos en el Manual APPCC del centro, adoptaremos las siguientes medidas COVID :

- Se ventilará antes del inicio del servicio y entre turnos.
- Proceso de limpieza y desinfección:
 - o Limpieza: se limpiará de la forma habitual y con los productos habituales (detergentes), aunque habrá que colocar los útiles de limpieza y el/los paños sucios siempre en el mismo sitio y a remojo

en una solución desinfectante. Cada trabajador deberá efectuar el lavado y desinfección de manos antes y después de su uso.

- Desinfección: una vez efectuada la limpieza, se procederá a la desinfección con un producto virucida autorizado y registrado en España que han demostrado eficacia frente a virus atendiendo a la norma UNE-EN 1447, e incluidos en la lista publicada por el Ministerio de Sanidad. Se respetarán siempre las indicaciones del fabricante (etiqueta y ficha técnica).
- Para limpieza de trapos, estropajos y demás enseres: se eliminarán los residuos orgánicos y se sumergirán en diluciones de lejía de uso alimentario (1:50) recién preparada o de cualquiera de los desinfectantes con actividad virucida que se encuentran en el mercado y debidamente autorizados y registrados, respetando las indicaciones del fabricante. Se sumergirán los trapos y estropajos al menos 15 minutos, mientras duren los turnos de comedor, y también al finalizar la limpieza del fin del servicio.
- Frecuencias:
 - Se respetarán las frecuencias habituales establecida en el Manual APPCC del centro, aunque se limpiarán y desinfectarán con mayor frecuencia las zonas con más uso: pomos y manecillas de puertas y ventanas, cajones, barandillas, pasamanos, interruptores, botones, superficies que se tocan de electrodomésticos, grifos de agua, utensilios de cocina, sistemas electrónicos, etc.
 - También se aumentará la frecuencia de desinfección del comedor (se hará una limpieza y desinfección entre turnos), así como la limpieza y desinfección de menaje de y utensilios de servicio (después de cada turno y siempre antes de que lo utilice un trabajador diferente).
- Paños y estropajos en la zona sucia: se respetará el código de colores y a su vez;
 - Durante el servicio y al finalizar la limpieza, sumergir los estropajos y los paños sucios en un recipiente con una solución desinfectante, previa eliminación de materia orgánica. Deben permanecer sumergidos, al menos, 15 minutos seguidos después de cada limpieza y en general siempre que no se estén utilizando. El recipiente estará ubicado en la zona sucia (nunca cerca de alimentos ni zonas limpias) se debe lavar las manos o usar gel hidroalcohólico después de su uso.
- Vajilla y menaje: limpieza y desinfección en lavavajillas industrial a 82°C. Nunca se utilizará menaje de cocina usado por otra persona sin lavarlo y desinfectarlo previamente.
- Comedor:
 - Limpieza y desinfección de mesas, sillas y superficies en contacto con los usuarios entre cada turno y al finalizar el servicio.
 - Ventilación del comedor mientras se realiza la desinfección entre turnos.

CARTELERÍA

- Se dispondrá de carteles informativos en el centro de trabajo recordando todas las medidas preventivas y de higiene.

4. SERVICIOS PRESTADOS Y ESPACIO DISPONIBLE PARA SU USO

Jardanay prestará en el CEIP Emilio González López los servicios de comedor y Jardanay en Casa.

El servicio de comedor se prestará en el horario de 14:15h a 16:30h. El servicio de comedor, incluyendo la comida y la guardia y custodia, se prestará en los siguientes espacios cedidos con autorización del centro escolar:

- Comedor.
- Zona exterior.
- Aula de informática.

Jardanay en Casa es una modalidad de comida para llevar mediante la cual el niño o niña abandonará el colegio llevando consigo una bolsa con el menú envasado. El alumnado saldrá con el resto de sus compañeros, cuando abandonen el centro escolar.

Jardanay desinfectará todos los espacios utilizados durante su servicio.

5. SERVICIO DE COMEDOR

DISPOSICIÓN DEL COMEDOR Y TURNOS

Los asientos del comedor se han dispuesto separando a los niños y niñas en sus grupos de convivencia estable. Los grupos de convivencia estable están separados entre sí por una distancia de 1,5 metros.

El alumnado tendrá un sitio asignado en el que se sentará siempre, independientemente del número de días que asista al comedor.

Se establecen dos turnos en el servicio de comedor.

- Primer turno: De 14:15h a 14:50h. Asistirán los cursos de Educación Infantil y 1º y 2º de Primaria.
- Segundo turno: De 15:00h a 15:30h. Asistirán los cursos de 3º a 6º de Primaria.

El comedor se limpiará, ventilará y desinfectará entre turno y turno.

PERSONAL

El equipo de Jardanay estará adaptado a la capacidad del servicio, cumpliendo los ratios marcados por la normativa de la Xunta de Galicia.

Todo el personal tendrá en su conocimiento y poder tanto el presente protocolo como el protocolo específico del empleado, y lo cumplirá sin excepción.

OPERATIVA DENTRO DEL COMEDOR

En la entrada del comedor, los niños y niñas se desinfectarán las manos con gel hidroalcohólico. Entrarán en el comedor ordenados según sus grupos de convivencia estable, manteniendo las distancias de seguridad entre ellos, y se sentarán en su sitio asignado, que será el mismo a lo largo del curso.

Tendrán la mascarilla puesta en todo momento hasta que los monitores les sirvan la comida, momento en el cual podrán quitársela para comer y deberán ponérsela entre plato y plato. Cuando finalicen su comida, se desinfectarán las manos y se la pondrán de nuevo, incluso si están sentados esperando a que sus compañeros/as terminen de comer.

El alumnado no se levantará de la mesa y serán los/as monitores/as los que servirán la comida en el plato. No habrá jarras de agua en las mesas y un/a monitor/a Jardanay se encargará de servir agua de la jarra al empezar el turno y cuando los niños y niñas lo soliciten.

El aseo disponible es el baño del comedor. Se tratará de evitar en lo posible su uso mientras el alumnado esté sentado comiendo. Si es urgente su uso, el niño o niña deberá ponerse la mascarilla antes de levantarse y se desinfectará las manos después de salir.

SALIDAS DEL COMEDOR

El alumnado permanecerá sentado en su sitio hasta que todos sus compañeros y compañeras hayan terminado de comer, momento en el que saldrán ordenados, respetando las distancias de seguridad con el resto de grupos de convivencia.

Mientras dure la situación excepcional derivada del coronavirus, se suspende el lavado de dientes tras la comida.

El personal de Jardanay dirigirá a los niños a la zona de juego que les corresponda.

PATIOS Y ZONAS DE JUEGO

Durante el tiempo que no estén en el comedor, los niños y niñas se distribuirán agrupados en grupos de convivencia estable por los espacios disponibles. Si un espacio disponible, por su tamaño, puede ser ocupado por más de un grupo, estará claramente dividido en zonas de tal forma que los grupos de convivencia estable no se mezclen. Los grupos de convivencia estable irán rotando por los diferentes espacios siempre que sea posible.

Los niños y niñas a partir de 6 años, así como los/as menores de esa edad que traigan mascarilla, deberán llevarla puesta en todo momento en el patio. Podrán jugar sin mantener la distancia de seguridad dentro de su grupo de convivencia estable.

Los grupos de convivencia estable estarán distribuidos por la zona exterior excepto cuando llueva que se utilizará el aula de informática y la parte exterior cubierta.

Se cuidarán y ordenarán los tránsitos para que los grupos de convivencia estable no se mezclen entre ellos.

El equipo de monitores y monitoras propondrá actividades y juegos concretos adaptados a la situación y medidas de seguridad derivadas del COVID-19.

Los aseos que podrán utilizar serán los del comedor.

ENTREGA DE NIÑOS Y NIÑAS

El servicio de comedor finaliza a las 16:00h. Se realizarán dos entregas:

- 15:30h.
- 16:20h.

Los niños y niñas recogerán sus pertenencias y se organizará al alumnado por curso, respetando las distancias de seguridad entre ellos, y serán llamados por el personal de Jardanay para su entrega.

6. JARDANAY EN CASA

Jardanay en Casa es un servicio de comida para llevar disponible para todas las familias que deseen apuntarse. Consta de un primero y un segundo, envasados en barquetas termoselladas, un bollito de pan y el postre. Se sirve en una bolsa que se entrega al niño o niña en el momento de salir.

El horario de salida de Jardanay en Casa es la salida de los niños del centro. El personal de Jardanay entregará las bolsas a los/las usuarios/as cuando estén en sus filas de salida del colegio.

8. ANEXOS

Anexo I: plano del comedor

