

PROPULSIÓN ALFIN



OBJECTIVOS



ALFIN NA BIBLIOTECA





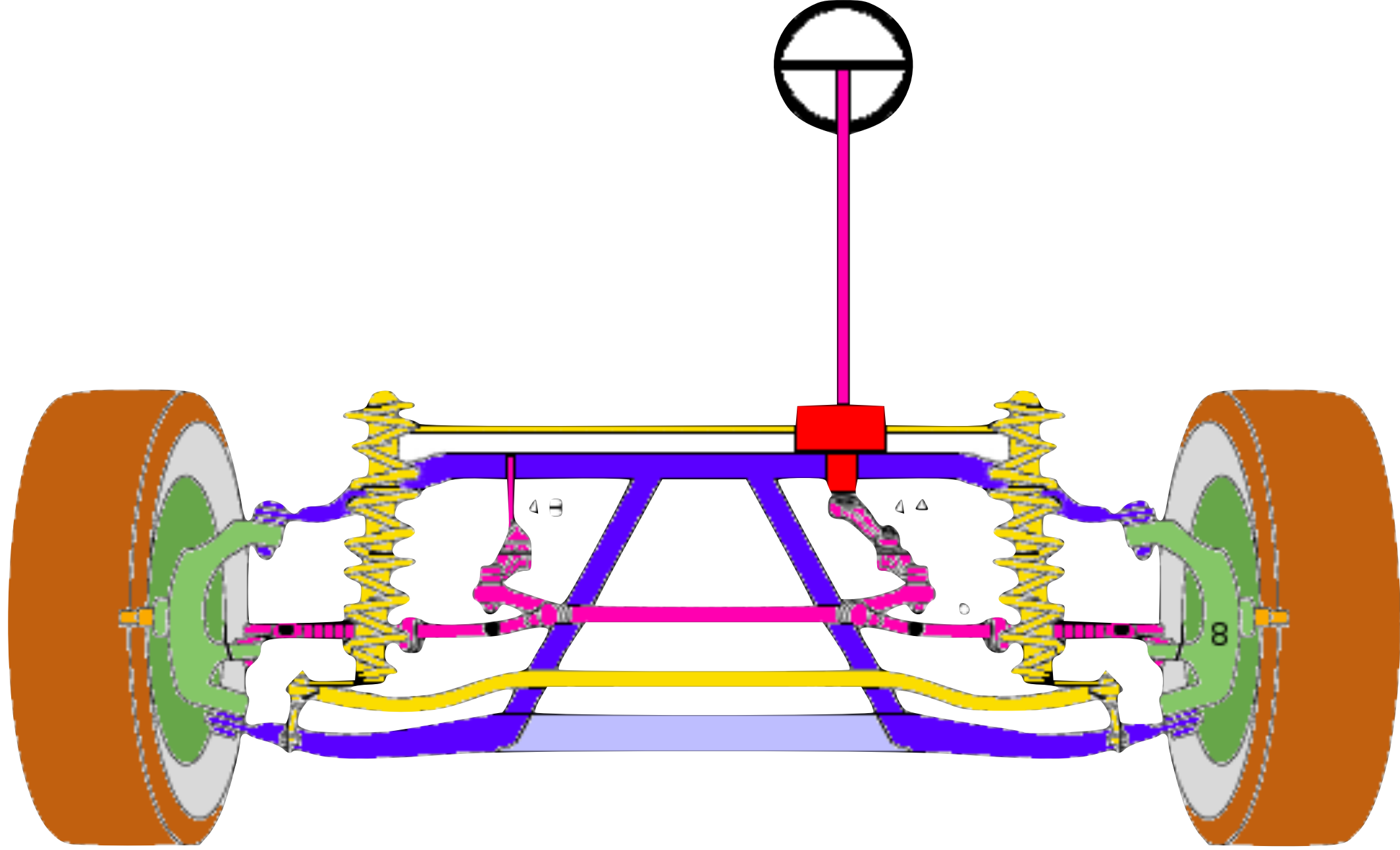





Fomento da lectura



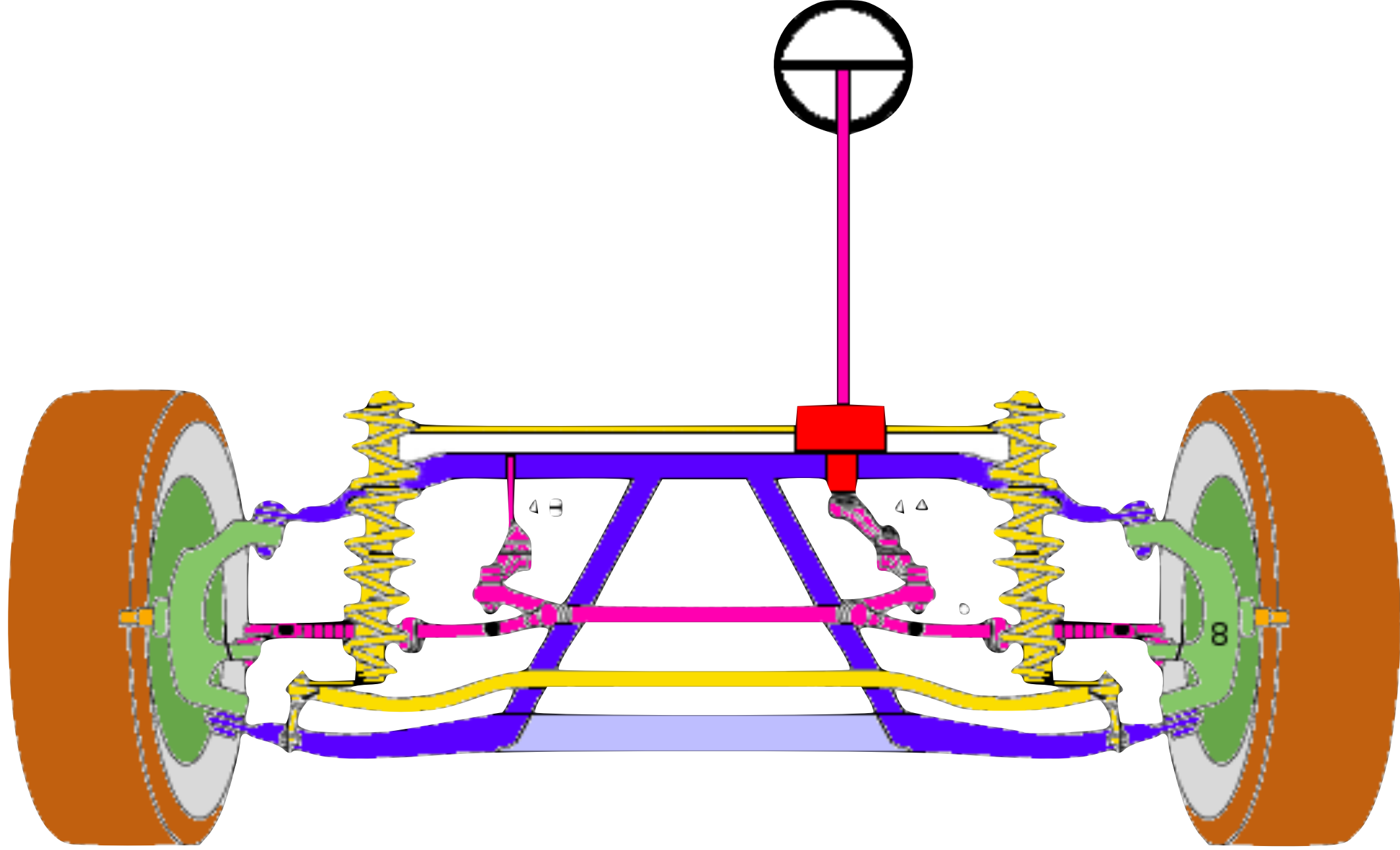

Formación de usuarios

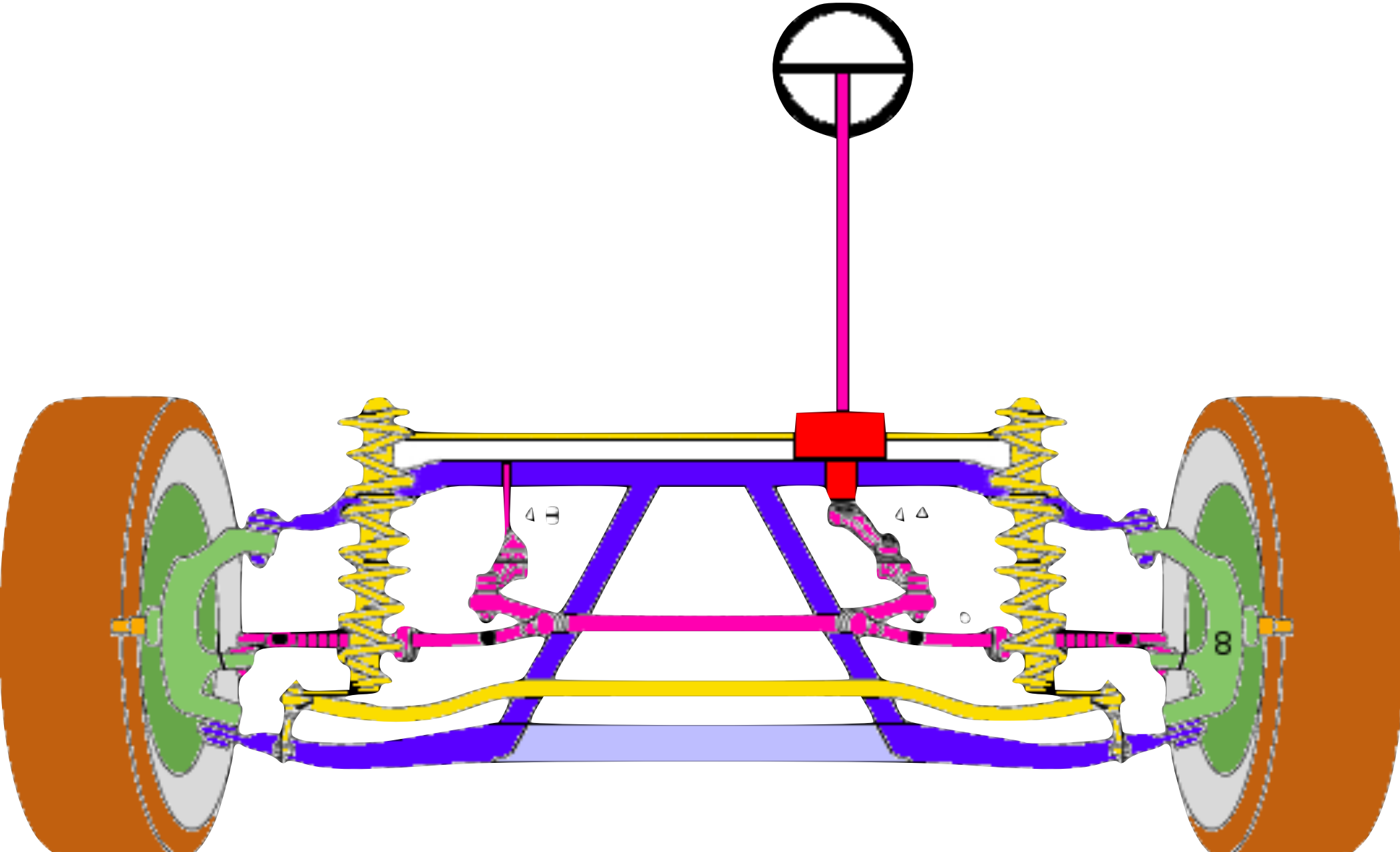





Alfabetización Informacional

CONECTANDO TERMOS



CONECTANDO TERMOS

Formación de usuarios



CONECTANDO TERMOS

Formación de usuarios

Educación Documental



CONECTANDO TERMOS

Formación de usuarios

Educación Documental

Alfabetización Informacional



CONECTANDO TERMOS



Formación de usuarios

Educación Documental

INFOLIT



Alfabetización Informacional

CONECTANDO TERMOS



Formación de usuarios

Educación Documental

INFOLIT

Alfabetización Informacional

ALFIN

CONECTANDO TERMOS



Formación de usuarios

Educación Documental

INFOLIT

Alfabetización Informacional

ALFIN

Competencia Informacional

CONECTANDO TERMOS



Formación de usuarios

Educación Documental

INFOLIT

Alfabetización Informacional

ALFIN

Competencia Informacional

Alfabetización Mediática e
Informacional

CONECTANDO TERMOS



Formación de usuarios

Educación Documental

INFOLIT

Alfabetización Informacional

ALFIN

Competencia Informacional

Alfabetización Mediática e
Informacional

AMI



The library
and information
association

A **alfabetización informacional** é a capacidade de pensar de xeito crítico e emitir opinións razoadas sobre calquera información que atopemos e empreguemos. Dáanos poder, como cidadáns e cidadás, para acadar e expresar puntos de vista informados e comprometermos plenamente coa sociedade.

Definición de 2018



The library
and information
association

A **alfabetización informacional** é a capacidade de pensar de xeito crítico e emitir opinións razoadas sobre calquera información que atopemos e empreguemos. Dáanos poder, como cidadáns e cidadás, para acadar e expresar puntos de vista informados e comprometermos plenamente coa sociedade.

Definición de 2018



The library
and information
association

A **alfabetización informacional** é a **capacidade de pensar de xeito crítico e emitir opinións razoadas** sobre calquera información que atopemos e empreguemos. Dános poder, como cidadáns e cidadás, para acadar e expresar puntos de vista informados e comprometernos plenamente coa sociedade.

Definición de 2018



The library
and information
association

A **alfabetización informacional** é a **capacidade de pensar de xeito crítico e emitir opinións razoadas** sobre calquera información que atopemos e empreguemos. Dános poder, como cidadáns e cidadás, para acadar e expresar puntos de vista informados e comprometernos plenamente coa sociedade.

Definición de 2018

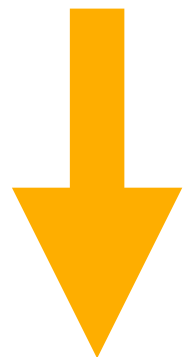



The library
and information
association

A **alfabetización informacional** é a **capacidade de pensar de xeito crítico e emitir opinións razoadas** sobre calquera información que atopemos e empreguemos. Dáanos poder, como cidadáns e cidadás, para acadar e expresar puntos de vista informados e comprometermos plenamente coa sociedade.

Definición de 2018



NECESIDADE DE



The library
and information
association

A **alfabetización informacional** é a **capacidade de pensar de xeito crítico e emitir opinións razoadas** sobre calquera información que atopemos e empreguemos. Dáanos poder, como cidadáns e cidadás, para acadar e expresar puntos de vista informados e comprometernos plenamente coa sociedade.

Definición de 2018

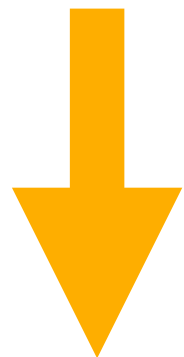

NECESIDADE DE

- Documentarnos cando o precisemos
- Coñecer onde podemos atopar información e datos fiables
- Desenvolver o pensamento crítico para analizar e avaliar a información que atopemos



The library
and information
association

A **alfabetización informacional** é a capacidade de pensar de xeito crítico e emitir opinións razoadas sobre calquera información que atopemos e empreguemos. Dáanos poder, como cidadáns e cidadás, para acadar e expresar puntos de vista informados e comprometermos plenamente coa sociedade.

Definición de 2018



The library
and information
association

A **alfabetización informacional** é a capacidade de pensar de xeito crítico e emitir opinións razoadas sobre calquera información que atopemos e empreguemos. Dá-nos poder, como cidadáns e cidadás, para acadar e expresar puntos de vista informados e comprometer-nos plenamente coa sociedade.

Definición de 2018

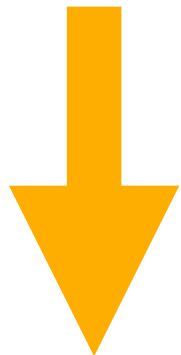



The library
and information
association

A **alfabetización informacional** é a capacidade de pensar de xeito crítico e emitir opinións razoadas sobre calquera información que atopemos e empreguemos. Dáanos poder, como cidadáns e cidadás, para acadar e expresar puntos de vista informados e comprometernos plenamente coa sociedade.

Definición de 2018



NECESIDADE DE



The library
and information
association

A **alfabetización informacional** é a capacidade de pensar de xeito crítico e emitir opinións razoadas sobre calquera información que atopemos e empreguemos. Dá-nos poder, como cidadáns e cidadás, para acadar e expresar puntos de vista informados e comprometernos plenamente coa sociedade.

Definición de 2018

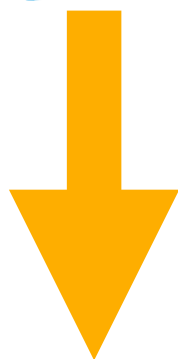

NECESIDADE DE

- Expresar os nosos puntos de vista eticamente, empregando diversos medios

A **alfabetización informacional** é a capacidade de pensar de xeito crítico e emitir opinións razoadas sobre calquera información que atopemos e empreguemos. Dáanos poder, como cidadáns e cidadás, para acadar e expresar puntos de vista informados e comprometernos plenamente coa sociedade.

Definición de 2018



NECESIDADE DE

- Documentarnos cando o precisemos
- Coñecer onde podemos atopar información e datos fiables
- Desenvolver o pensamento crítico para analizar e avaliar a información que atopemos
- Expresar os nosos puntos de vistas eticamente, empregando diversos medios

ALFIN NA ESCOLA



A **competencia informacional** é o desenvolvemento das capacidades que mobilizan coñecementos, habilidades e actitudes vencelladas co uso da información nos procedementos de busca, tratamento e comunicación.

Glòria Durban

COMPETENCIA INFORMACIONAL

Desenvolvemento das capacidades que mobilizan coñecementos, **habilidades** e actitudes vencelladas co uso da información nos procedementos de busca, tratamento e comunicación.

COMPETENCIA INFORMACIONAL

Desenvolvemento das capacidades que mobilizan coñecementos, **habilidades** e actitudes vencelladas co uso da información nos procedementos de busca, tratamento e comunicación.

COMPETENCIA INFORMACIONAL

Desenvolvemento das capacidades que mobilizan coñecementos, **habilidades** e actitudes vencelladas co uso da información nos procedementos de busca, tratamento e comunicación.

documentais



COMPETENCIA INFORMACIONAL

Desenvolvemento das capacidades que mobilizan coñecementos, **habilidades** e actitudes vencelladas co uso da información nos procedementos de busca, tratamento e comunicación.

documentais

dixitais

COMPETENCIA INFORMACIONAL

Desenvolvemento das capacidades que mobilizan coñecementos, **habilidades** e actitudes vencelladas co uso da información nos procedementos de busca, tratamento e comunicación.

documentais

dixitais

lingüísticas

COMPETENCIA INFORMACIONAL

Desenvolvemento das capacidades que mobilizan coñecementos, **habilidades** e actitudes vencelladas co uso da información nos procedementos de busca, tratamento e comunicación.

documentais

dixitais

lingüísticas

cognitivas

COMPETENCIA INFORMACIONAL

Desenvolvemento das capacidades que mobilizan coñecementos, **habilidades** e actitudes vencelladas co uso da información nos procedementos de busca, tratamento e comunicación.

documentais —
dixitais —
lingüísticas —
cognitivas —

COMPETENCIA INFORMACIONAL

Desenvolvemento das capacidades que mobilizan coñecementos, **habilidades** e actitudes vencelladas co uso da información nos procedementos de busca, tratamento e comunicación.

- documentais
- dixitais
- lingüísticas
- cognitivas**

COMPETENCIA INFORMACIONAL

Desenvolvemento das capacidades que mobilizan coñecementos, **habilidades** e actitudes vencelladas co uso da información nos procedementos de **busca,** **tratamento e comunicación.**



- documentais
- dixitais
- lingüísticas
- cognitivas**

COMPETENCIA INFORMACIONAL

Desenvolvemento das capacidades que mobilizan coñecementos, **habilidades** e actitudes vencelladas co uso da información nos procedementos de **busca,** **tratamento e comunicación.**



- aprender a comprender a información

- documentais
- dixitais
- lingüísticas
- cognitivas**

COMPETENCIA INFORMACIONAL

Desenvolvemento das capacidades que mobilizan coñecementos, **habilidades** e actitudes vencelladas co uso da información nos procedementos de **busca,** **tratamento e comunicación.**



- aprender a comprender a información
- aprender a estruturar a información

- documentais
- dixitais
- lingüísticas
- cognitivas**

COMPETENCIA INFORMACIONAL

Desenvolvemento das capacidades que mobilizan coñecementos, **habilidades** e actitudes vencelladas co uso da información nos procedementos de **busca,** **tratamento e comunicación.**



- aprender a comprender a información
- aprender a estruturar a información
- aprender a sintetizar a información

documentais —
dixitais —
lingüísticas —
cognitivas —

COMPETENCIA INFORMACIONAL

Desenvolvemento das capacidades que mobilizan coñecementos, **habilidades** e actitudes vencelladas co uso da información nos procedementos de **busca, tratamento e comunicación.**



- aprender a comprender a información
- aprender a estruturar a información
- aprender a sintetizar a información
- aprender a comunicar

documentais —
dixitais —
lingüísticas —
cognitivas —

COMPETENCIA INFORMACIONAL

Desenvolvemento das capacidades que mobilizan coñecementos, **habilidades** e actitudes vencelladas co uso da información nos procedementos de **busca,** **tratamento e comunicación.**



- aprender a comprender a información
- aprender a estruturar a información
- aprender a sintetizar a información
- aprender a comunicar
- aprender a argumentar

documentais —
dixitais —
lingüísticas —
cognitivas —

COMPETENCIA INFORMACIONAL

Desenvolvemento das capacidades que mobilizan coñecementos, **habilidades** e actitudes vencelladas co uso da información nos procedementos de **busca,** **tratamento e comunicación.**



- aprender a comprender a información
- aprender a estruturar a información
- aprender a sintetizar a información
- aprender a comunicar
- aprender a argumentar

documentais —
dixitais —
lingüísticas —
cognitivas —

MODELO DAS TRES FASES

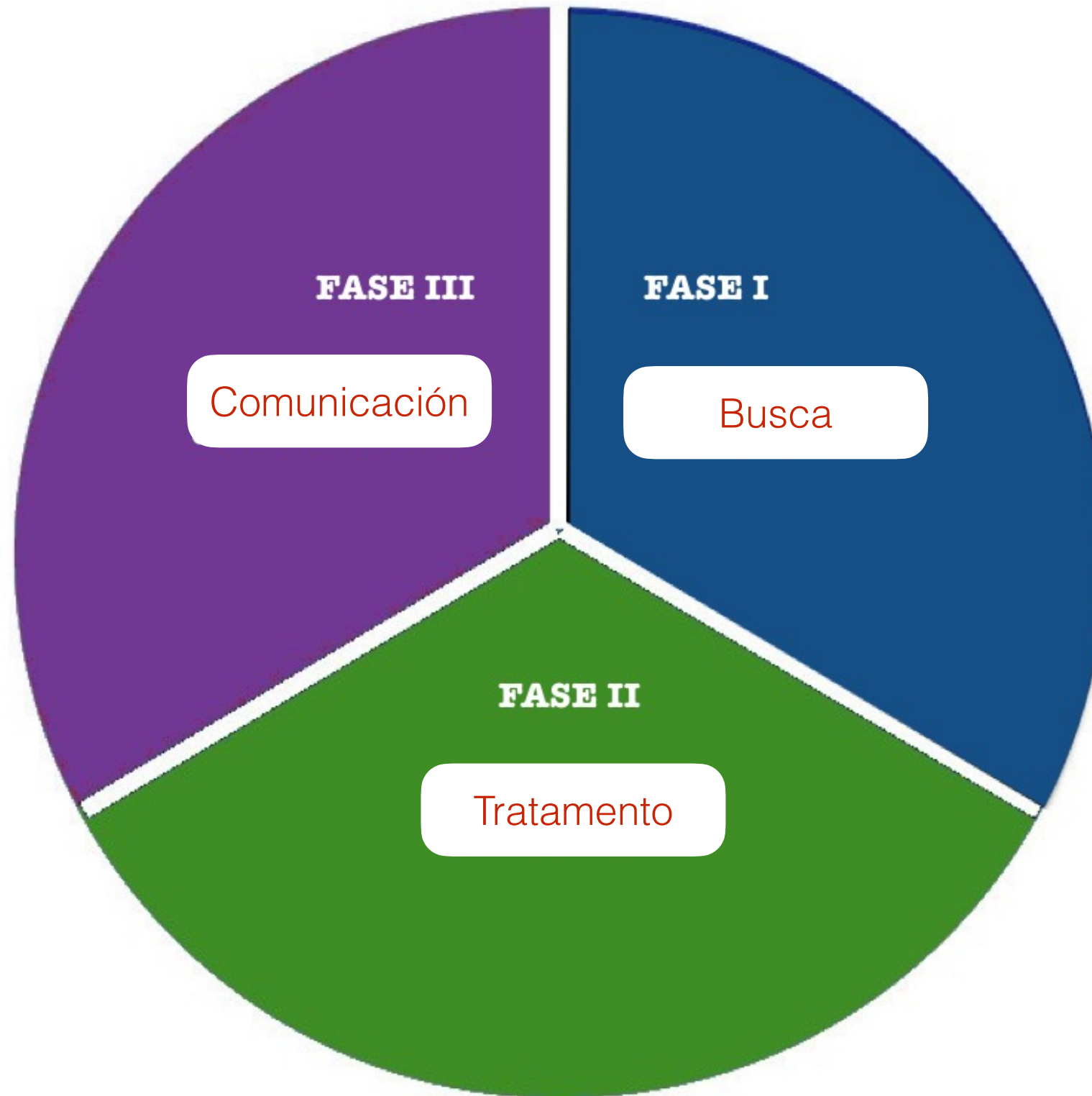

Programa 1

Coñecer a biblioteca e aprender a utilizala

MODELO DAS TRES FASES

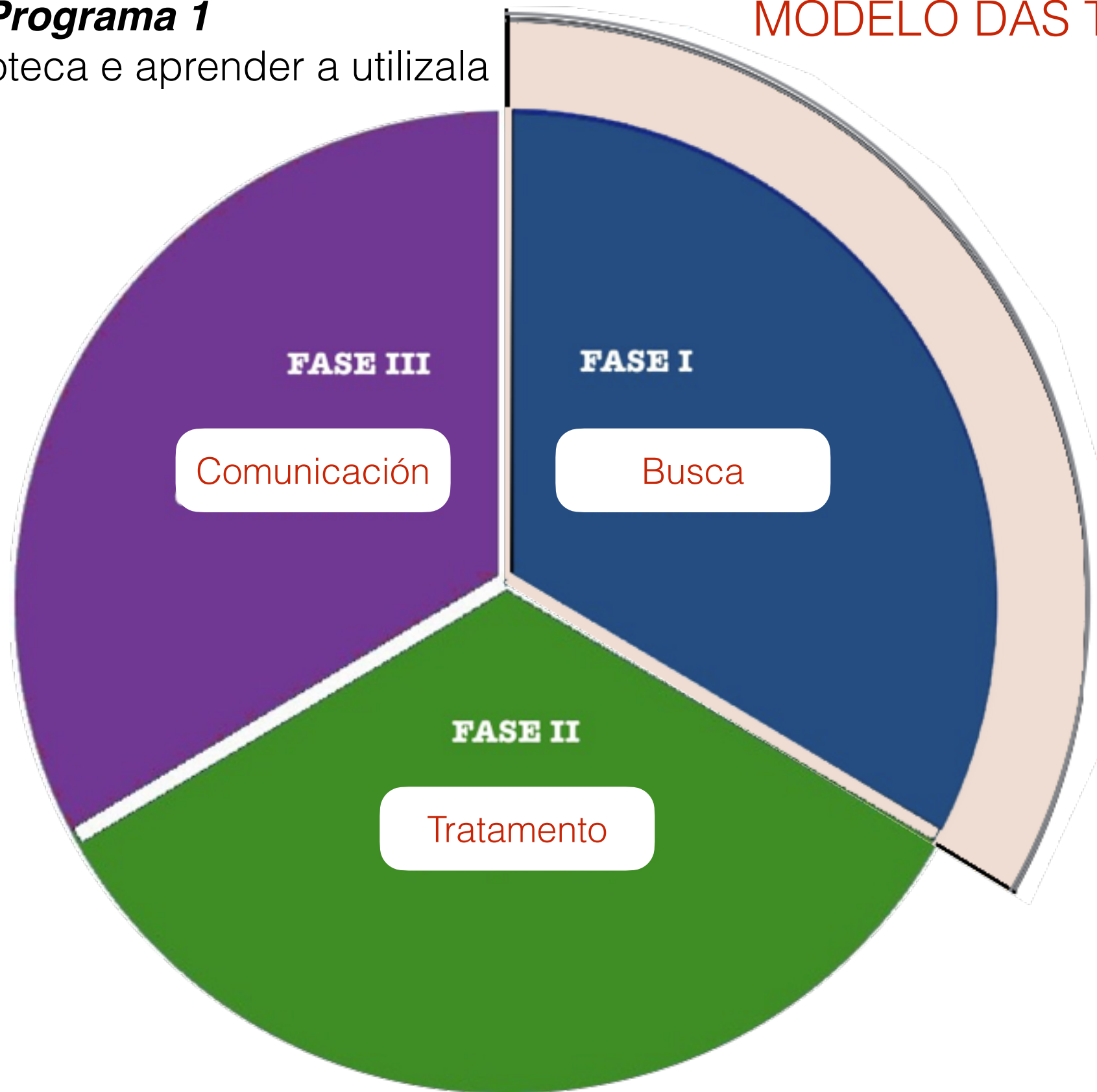

MODELO DAS TRES FASES

Programa 1

Coñecer a biblioteca e aprender a utilizala

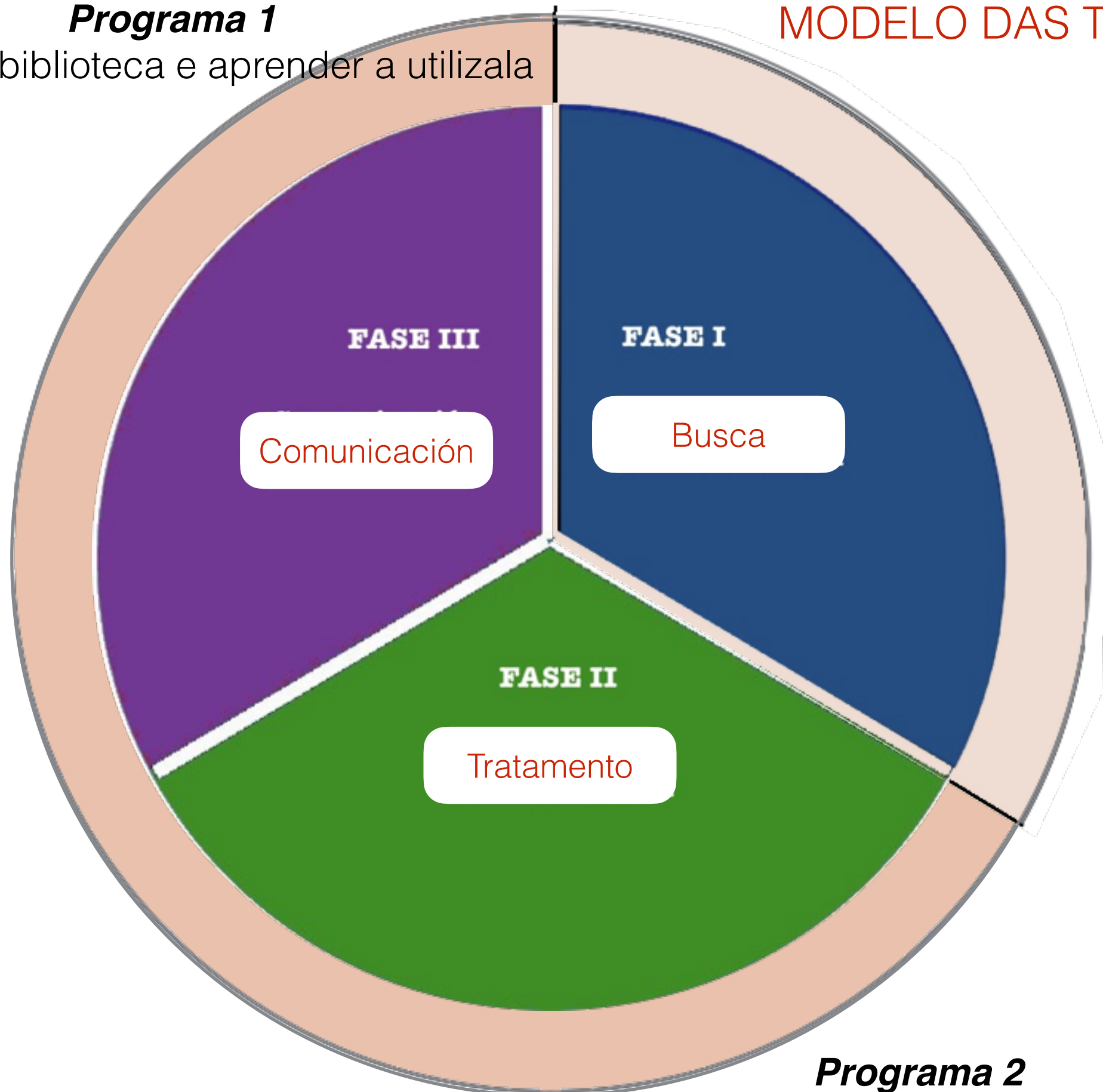

Programa 2

Aprender a investigar e a utilizar a información

1ª FASE: BUSCA DE INFORMACIÓN



1ª FASE: BUSCA DE INFORMACIÓN



1ª FASE: BUSCA DE INFORMACIÓN

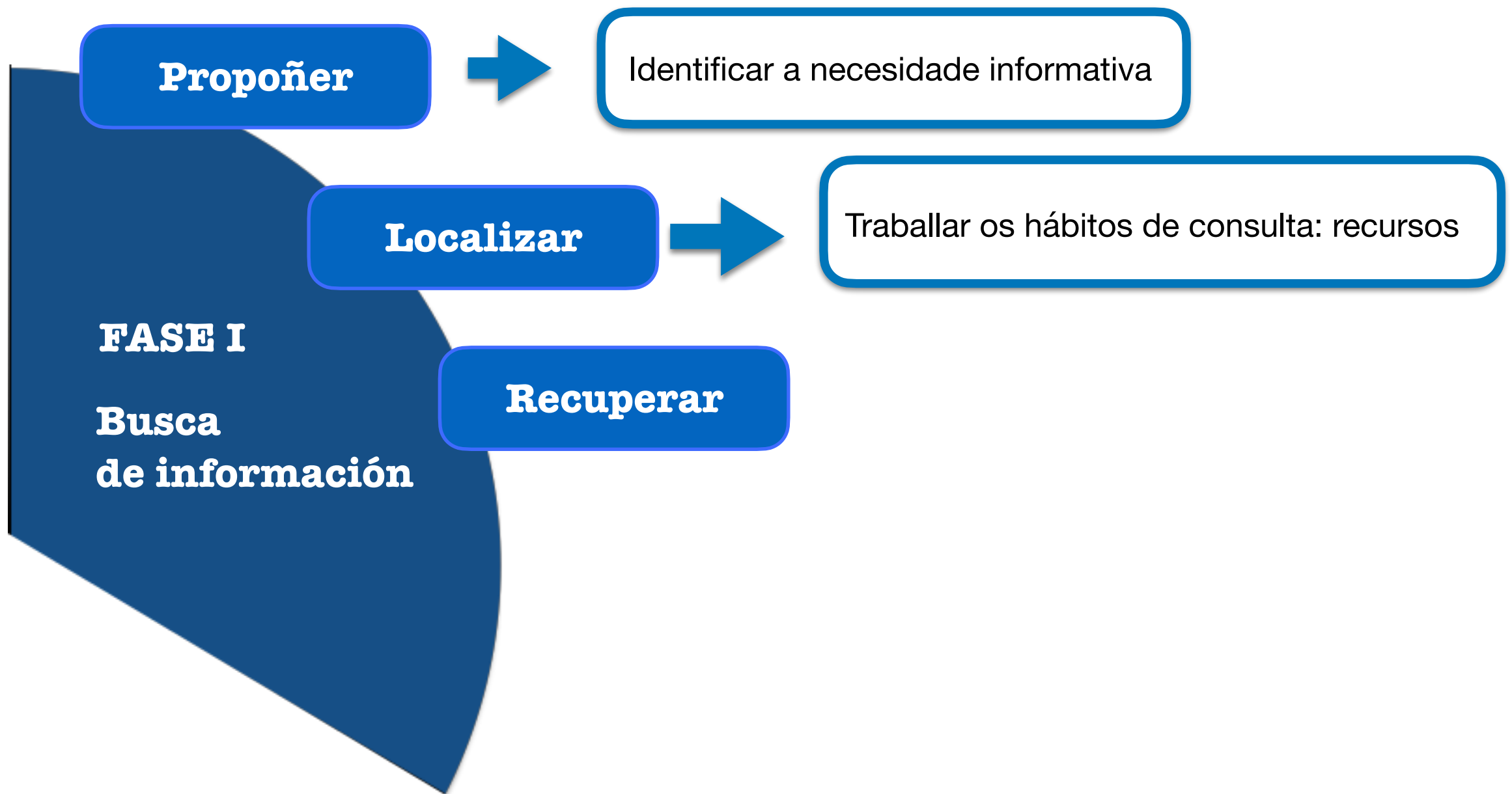

1ª FASE: BUSCA DE INFORMACIÓN

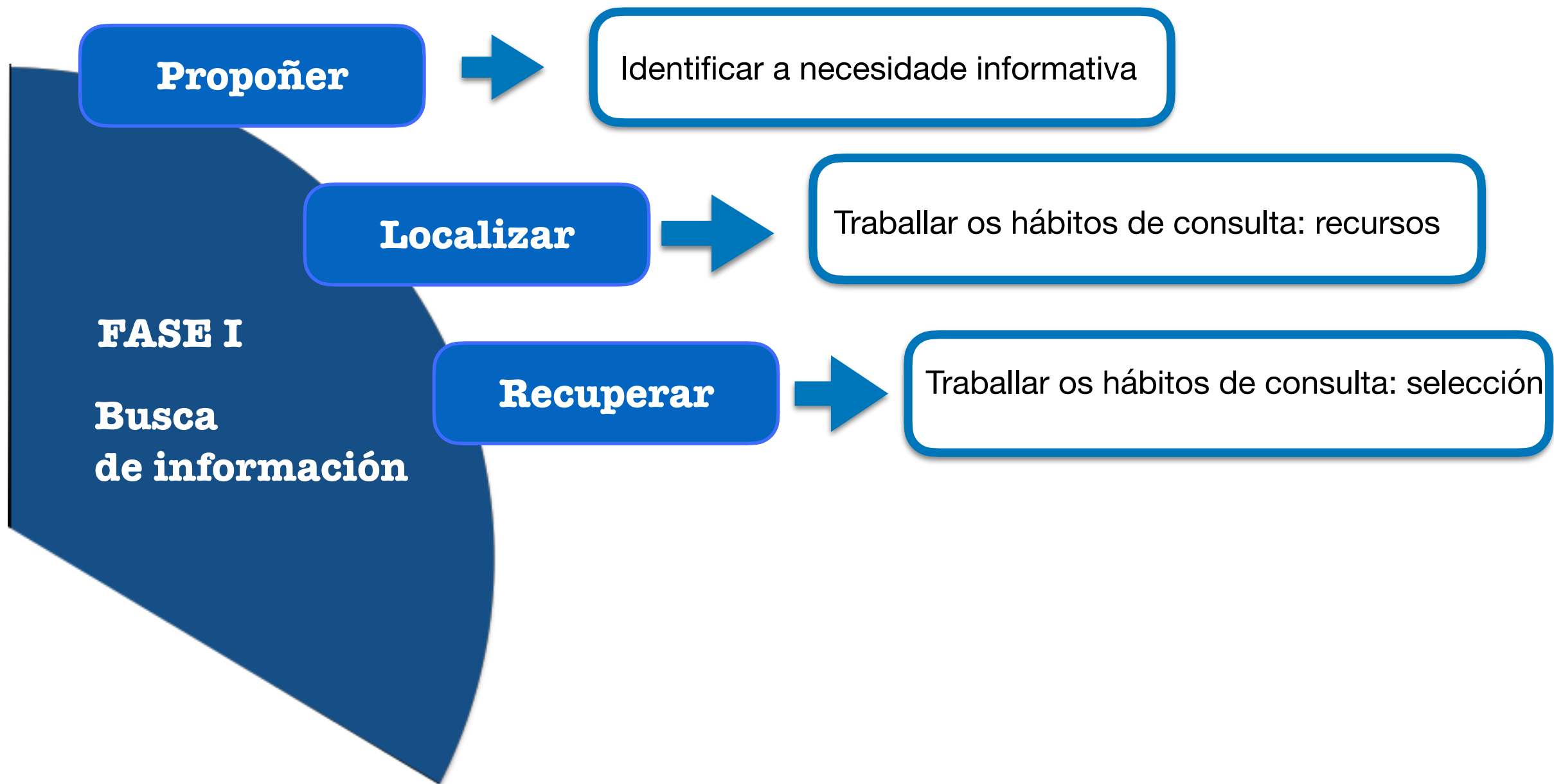

1ª FASE: BUSCA DE INFORMACIÓN

Proponer

FASE I

**Busca
de información**

1ª FASE: BUSCA DE INFORMACIÓN

Proponer



Identificar a necesidad informativa

FASE I

**Busca
de información**

1ª FASE: BUSCA DE INFORMACIÓN



1ª FASE: BUSCA DE INFORMACIÓN

FASE I

**Busca
de información**

Localizar

1ª FASE: BUSCA DE INFORMACIÓN

FASE I

**Busca
de información**

Localizar

Traballar os hábitos de consulta: recursos

1ª FASE: BUSCA DE INFORMACIÓN

FASE I

Busca de información

Localizar

Traballar os hábitos de consulta: recursos

- Fontes
- Ferramentas
- Estratexias
- Localizar e comparar

1ª FASE: BUSCA DE INFORMACIÓN

FASE I

Busca de información

Localizar

Traballar os hábitos de consulta: recursos

- Fontes
- Ferramentas
- Estratexias
- Localizar e comparar

- Biblioteca
- Rede
- Medios de comunicación
- Redes sociais
- Fontes orais

1ª FASE: BUSCA DE INFORMACIÓN

FASE I

Busca de información

Localizar

Traballar os hábitos de consulta: recursos

- Fontes
- Ferramentas
- Estratexias
- Localizar e comparar

- Biblioteca
- Rede
- Medios de comunicación
- Redes sociais
- Fontes orais

1ª FASE: BUSCA DE INFORMACIÓN

FASE I

Busca de información

Localizar

Traballar os hábitos de consulta: recursos

- Fontes
- Ferramentas
- Estratexias
- Localizar e comparar

- Biblioteca
- Rede
- Medios de comunicación
- Redes sociais
- Fontes orais

- Busca na biblioteca
- Busca nun libro
- Busca na rede

1ª FASE: BUSCA DE INFORMACIÓN

FASE I

**Busca
de información**

Recuperar

1ª FASE: BUSCA DE INFORMACIÓN

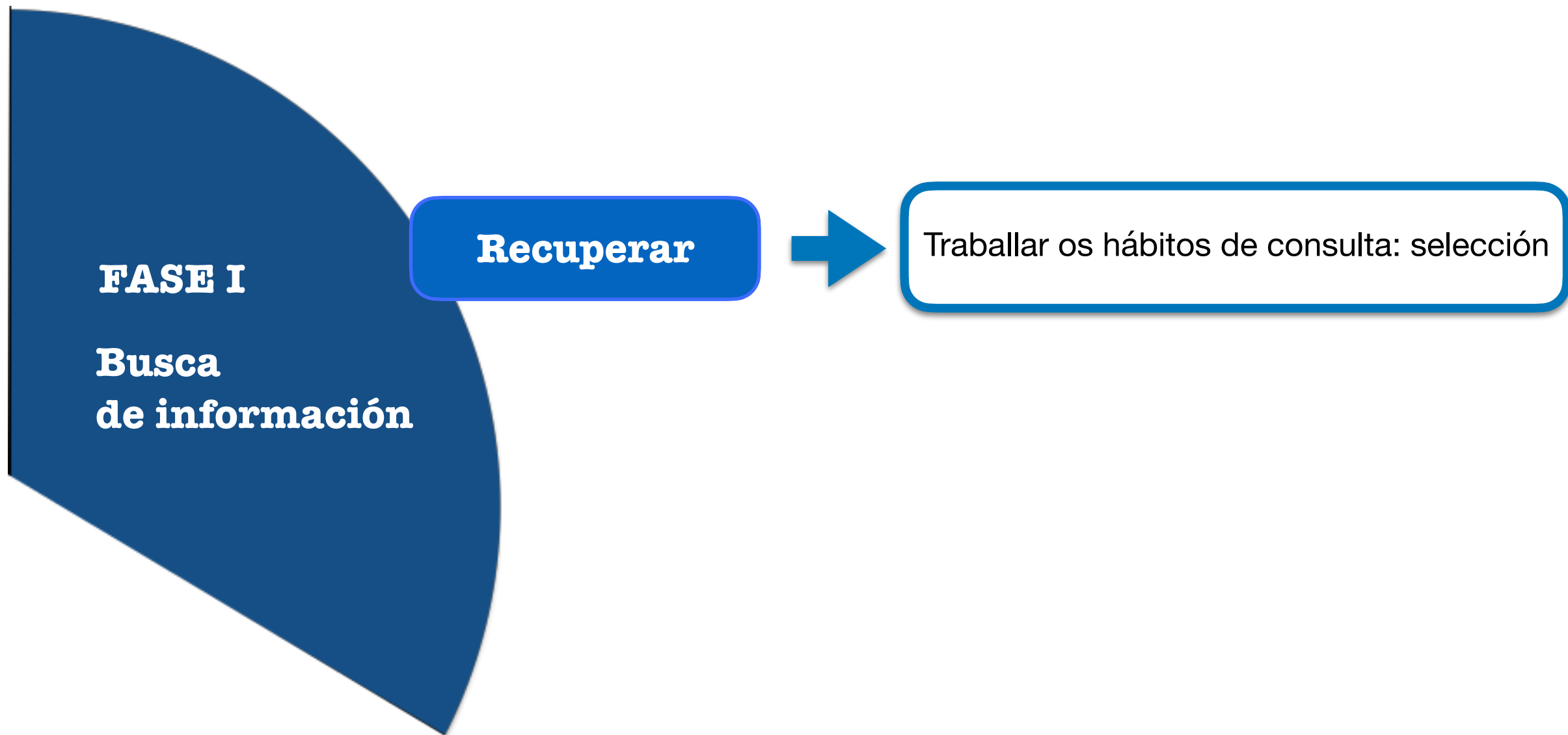

1ª FASE: BUSCA DE INFORMACIÓN

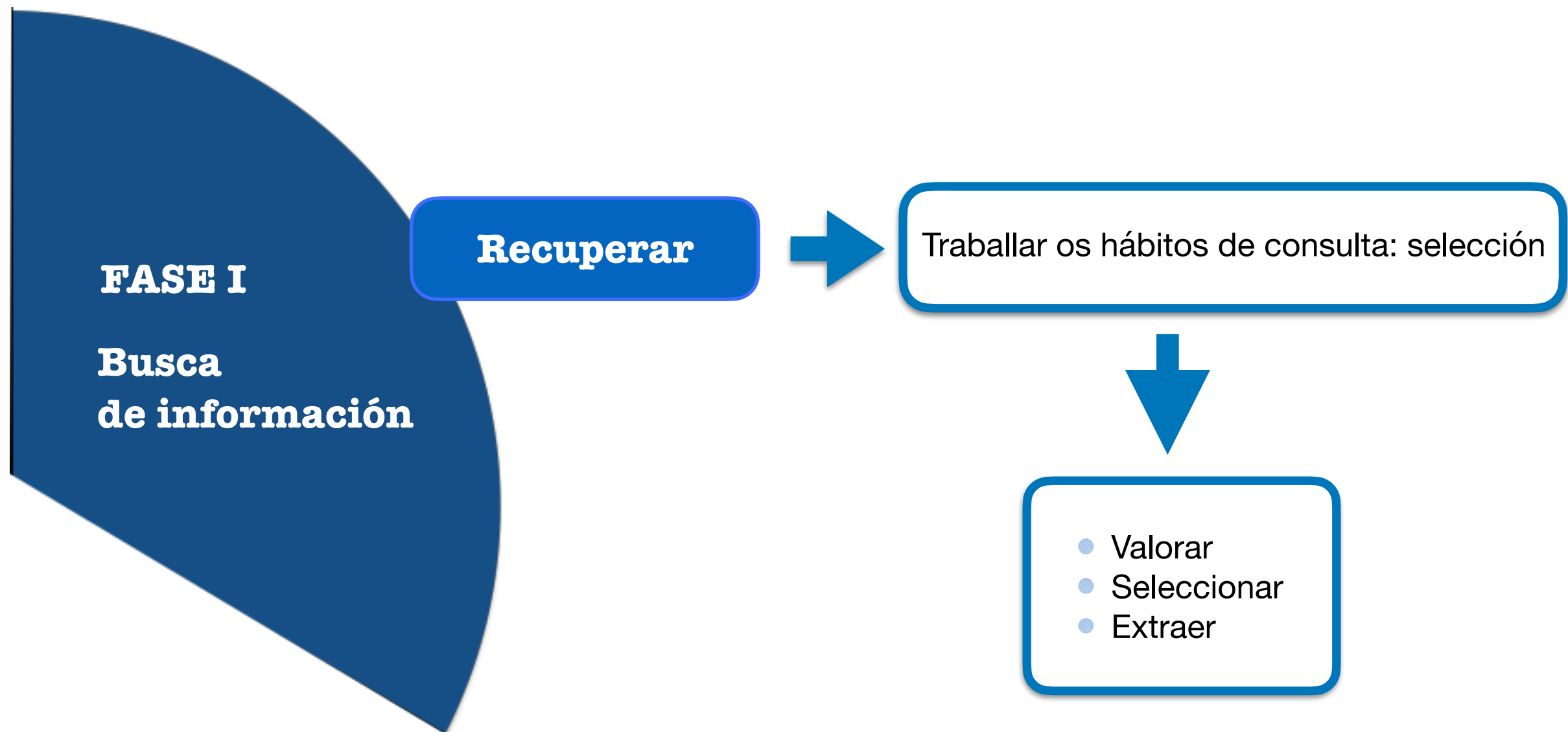

2ª FASE: TRATAMIENTO DA INFORMACIÓN

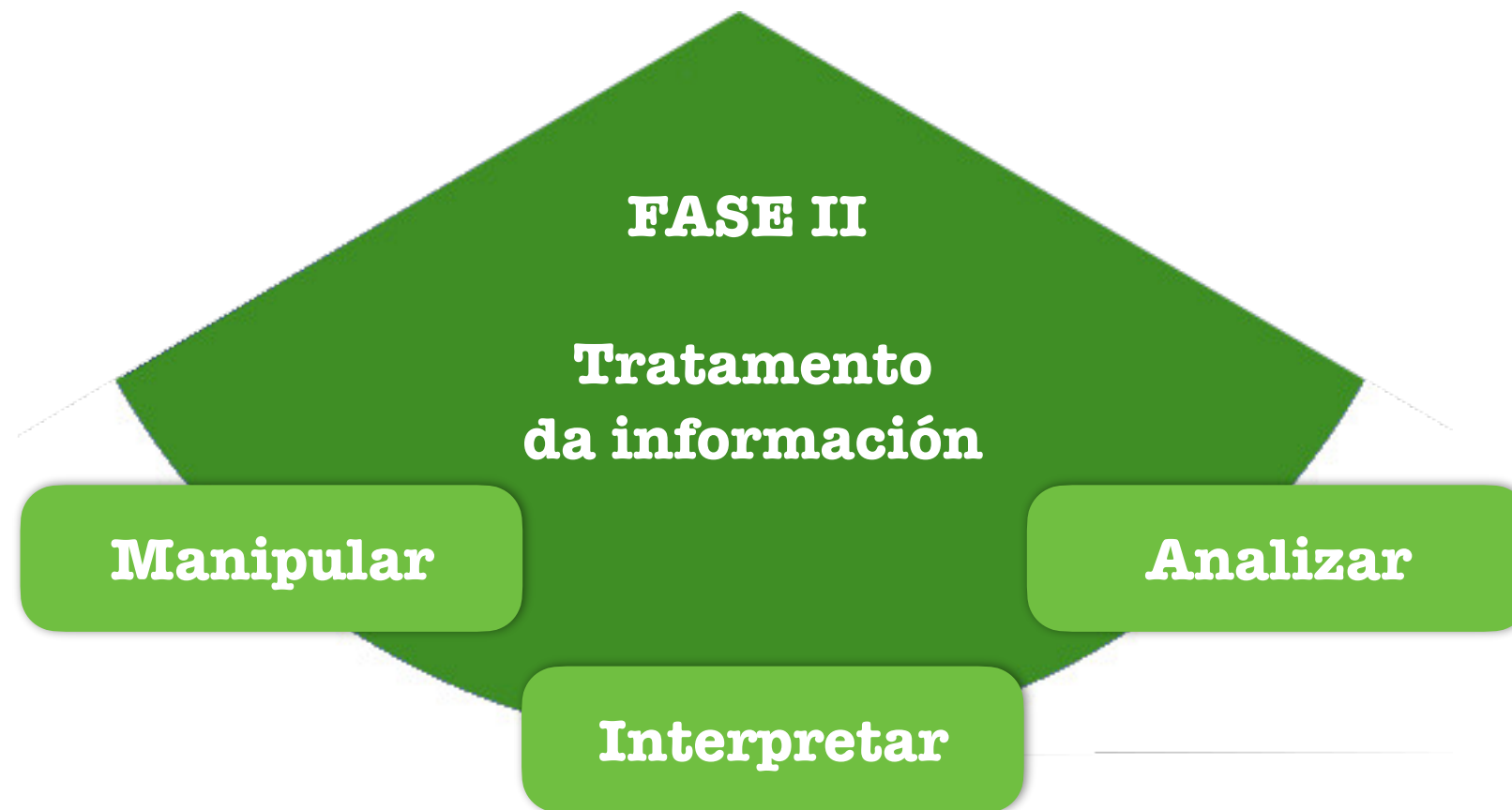

2ª FASE: TRATAMENTO DA INFORMACIÓN

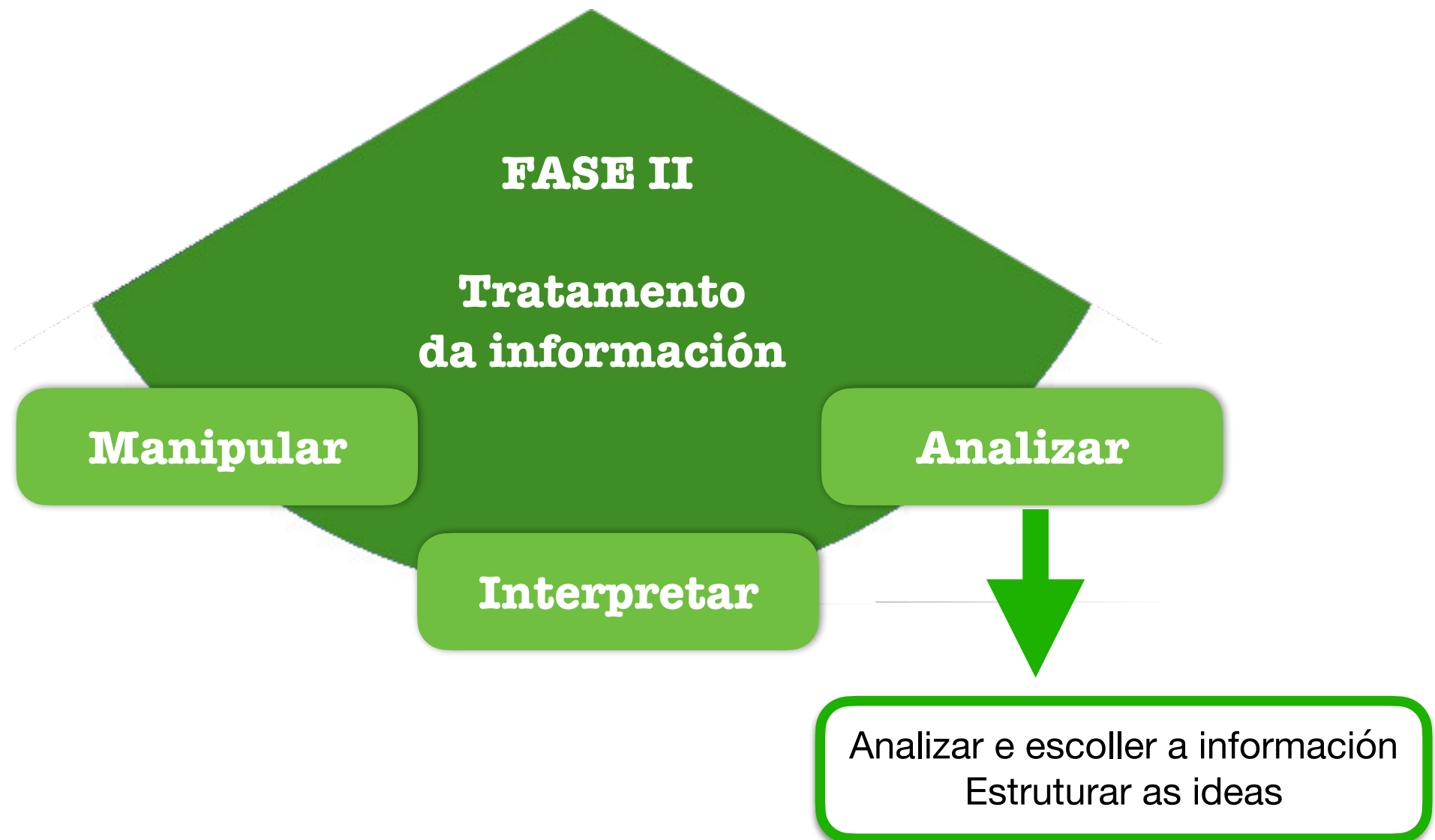

2ª FASE: TRATAMENTO DA INFORMACIÓN

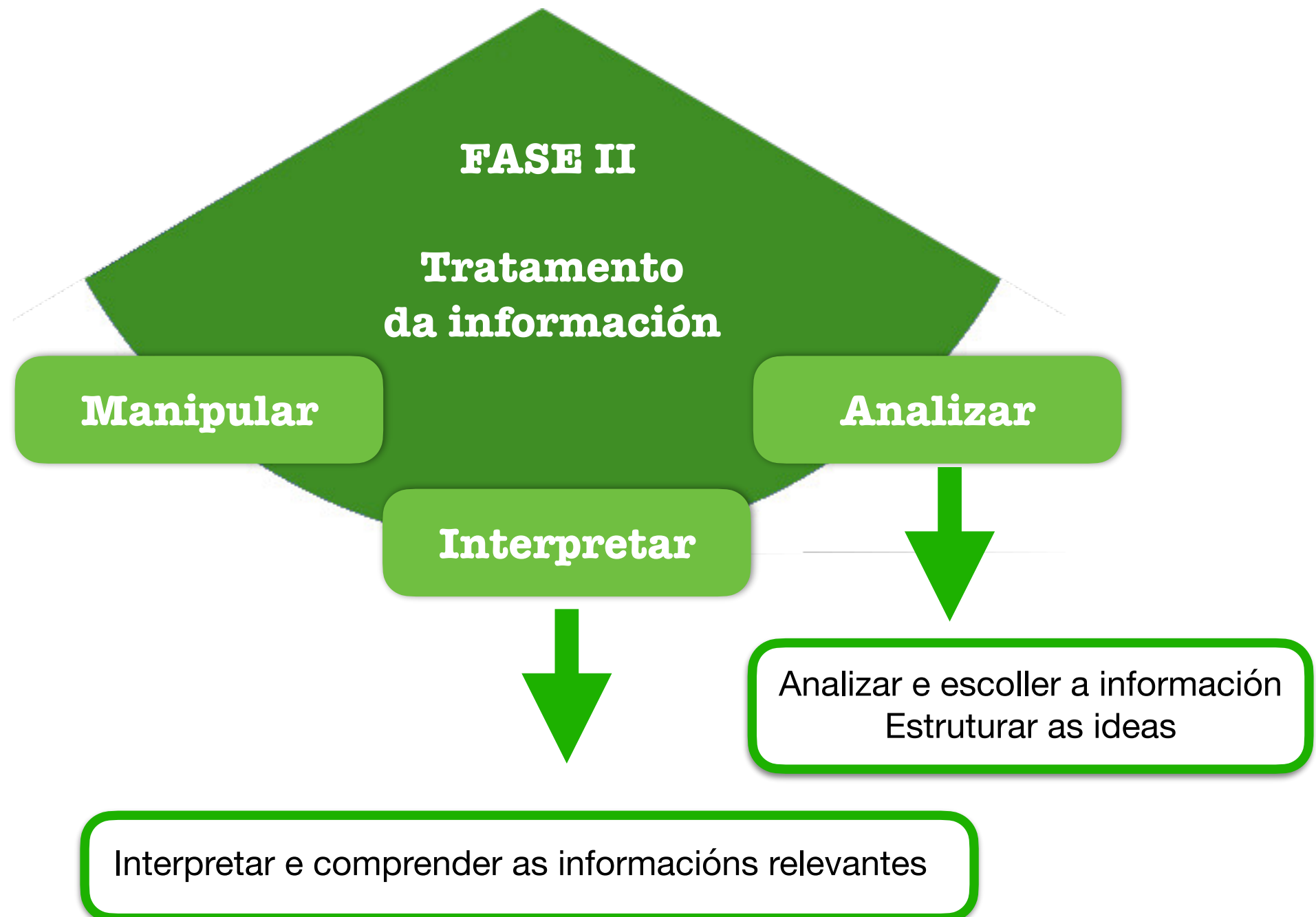

2ª FASE: TRATAMENTO DA INFORMACIÓN

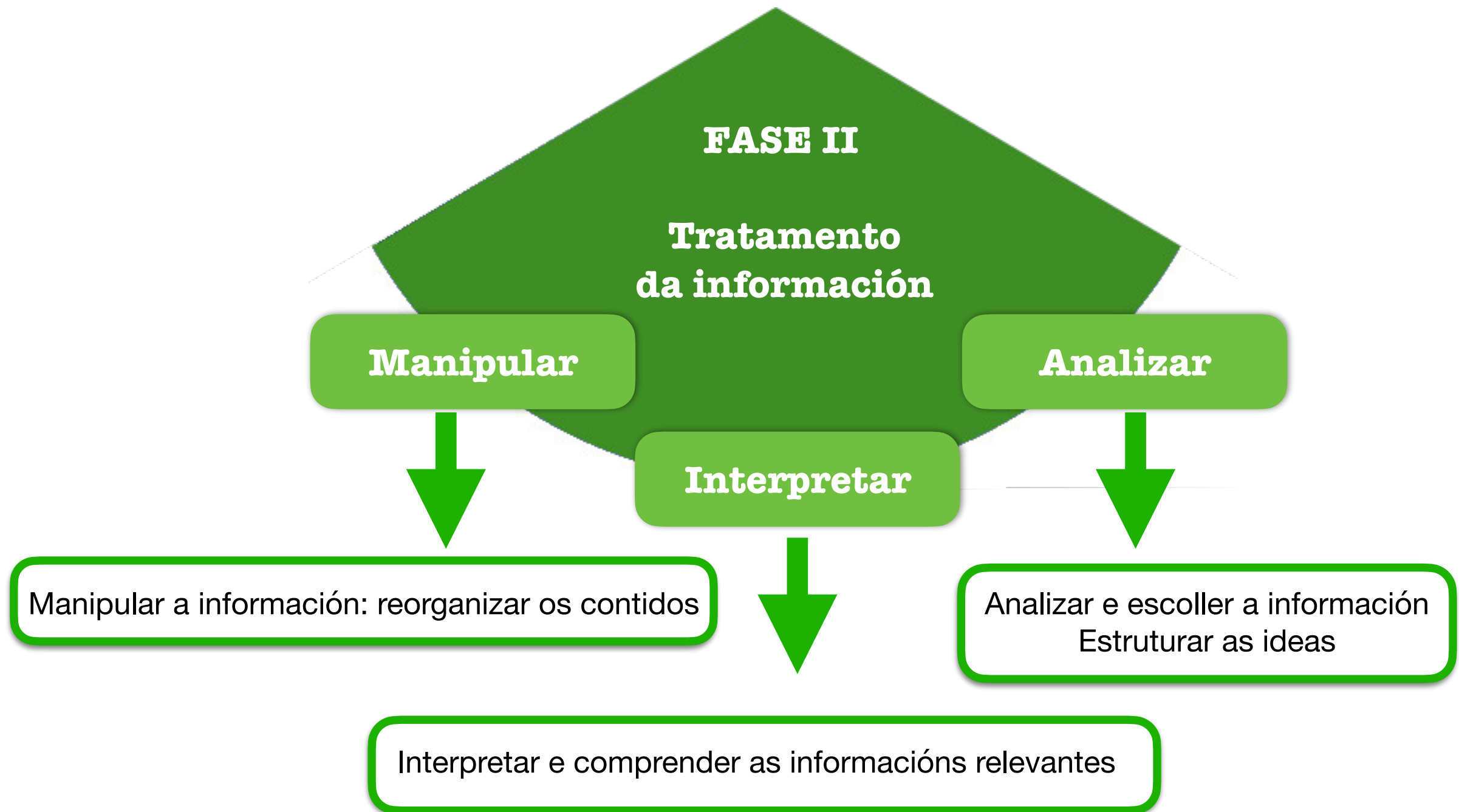

2ª FASE: TRATAMIENTO DA INFORMACIÓN

FASE II
Tratamento
da información

Analizar

2ª FASE: TRATAMENTO DA INFORMACIÓN

FASE II
Tratamento
da información

Analizar

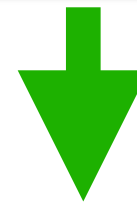

Analizar e escoller a información
Estruturar as ideas

2ª FASE: TRATAMENTO DA INFORMACIÓN

FASE II
Tratamento
da información

Analizar

Analizar e escoller a información
Estruturar as ideas

- Comprender a información
- Descartar información
- Identificar ideas e datos
- Comparar a información

2ª FASE: TRATAMIENTO DA INFORMACIÓN



2ª FASE: TRATAMENTO DA INFORMACIÓN

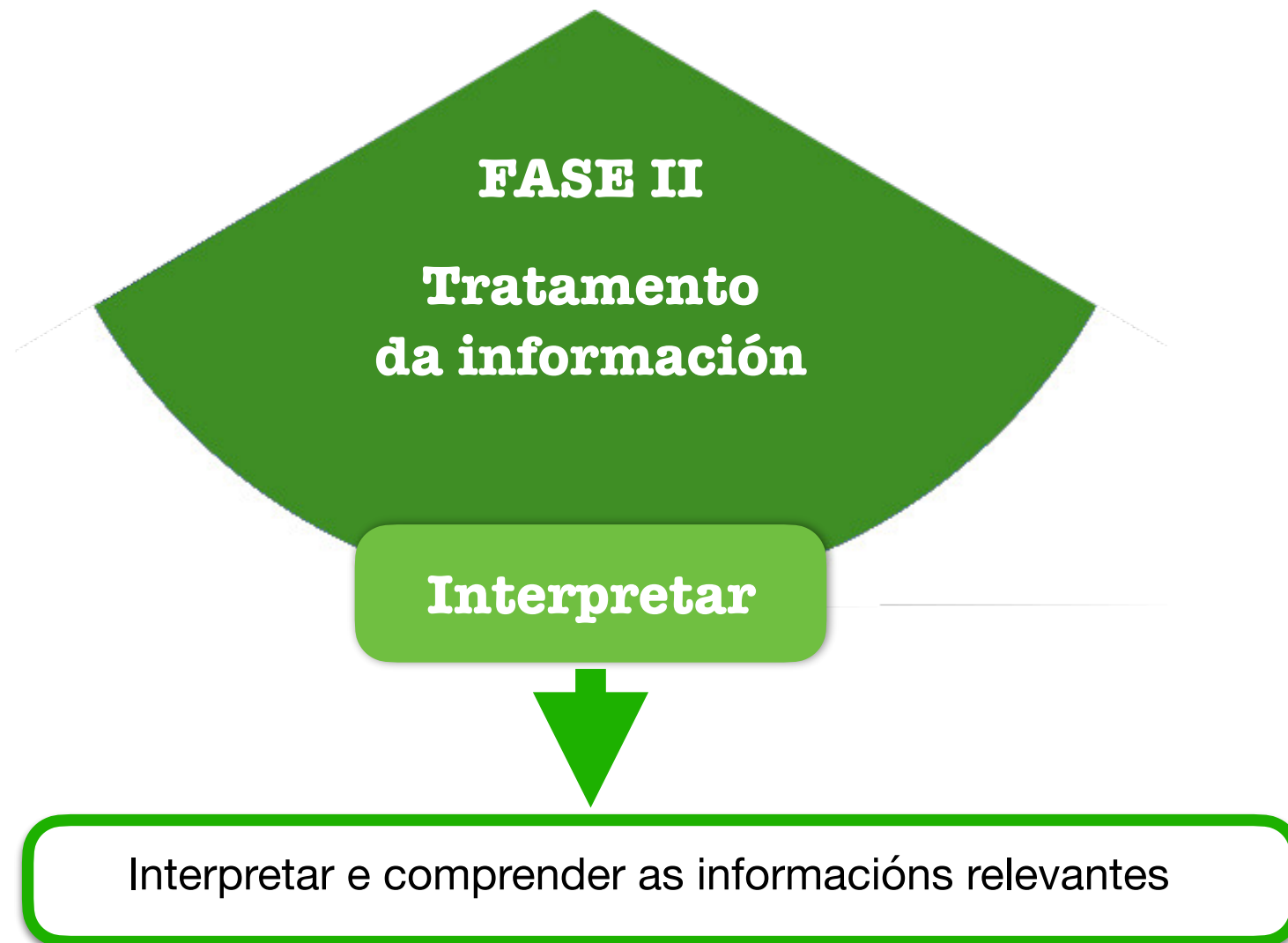

2ª FASE: TRATAMENTO DA INFORMACIÓN

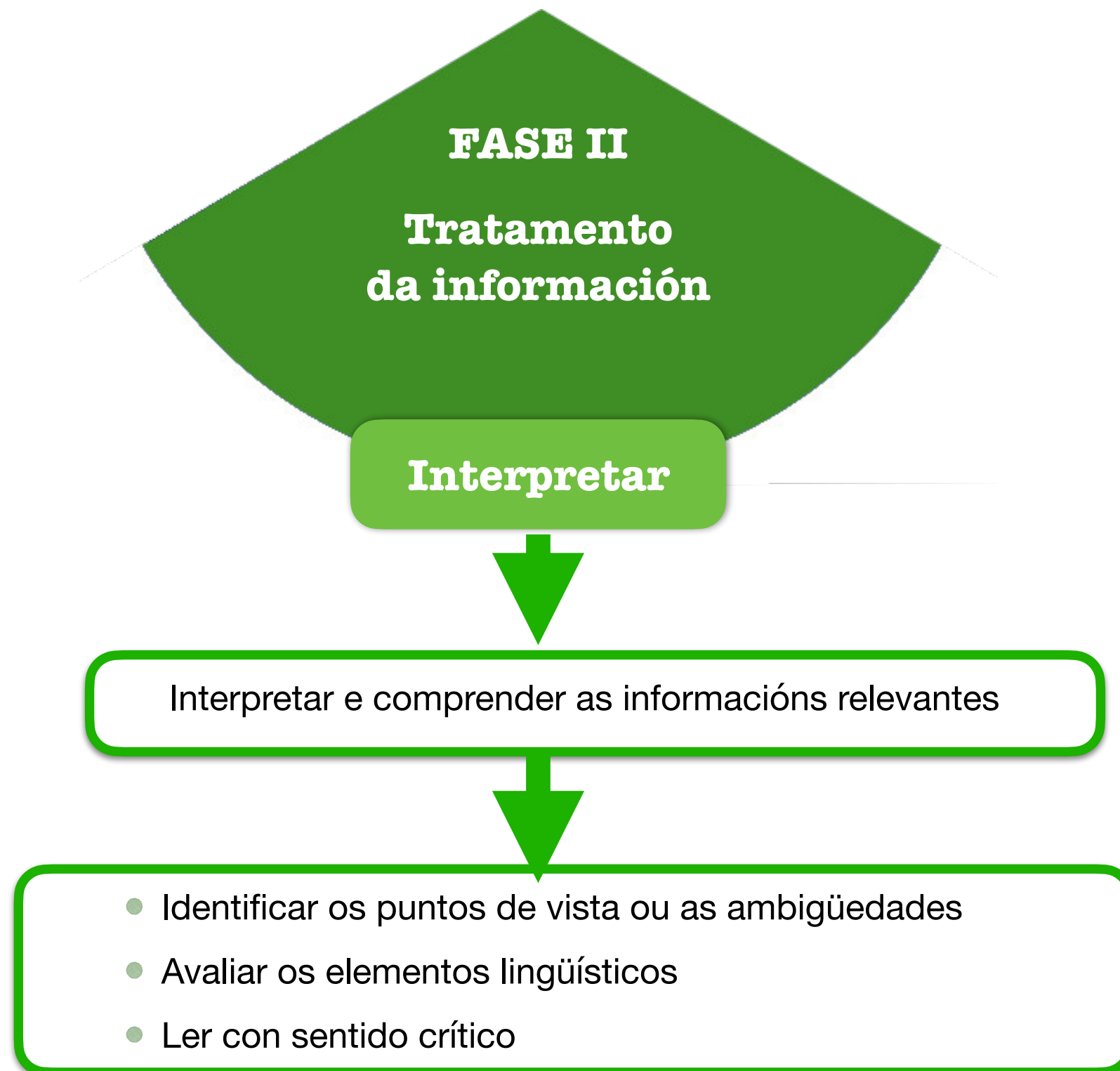

2ª FASE: TRATAMIENTO DA INFORMACIÓN



2ª FASE: TRATAMIENTO DA INFORMACIÓN



2ª FASE: TRATAMIENTO DA INFORMACIÓN

FASE II Tratamento da información

Manipular

Manipular a información: reorganizar os contidos

- Extraer a información relevante
- Sintetizala
- Estruturala

3ª FASE: COMUNICACIÓN DO COÑECEMENTO



3ª FASE: COMUNICACIÓN DO COÑECEMENTO

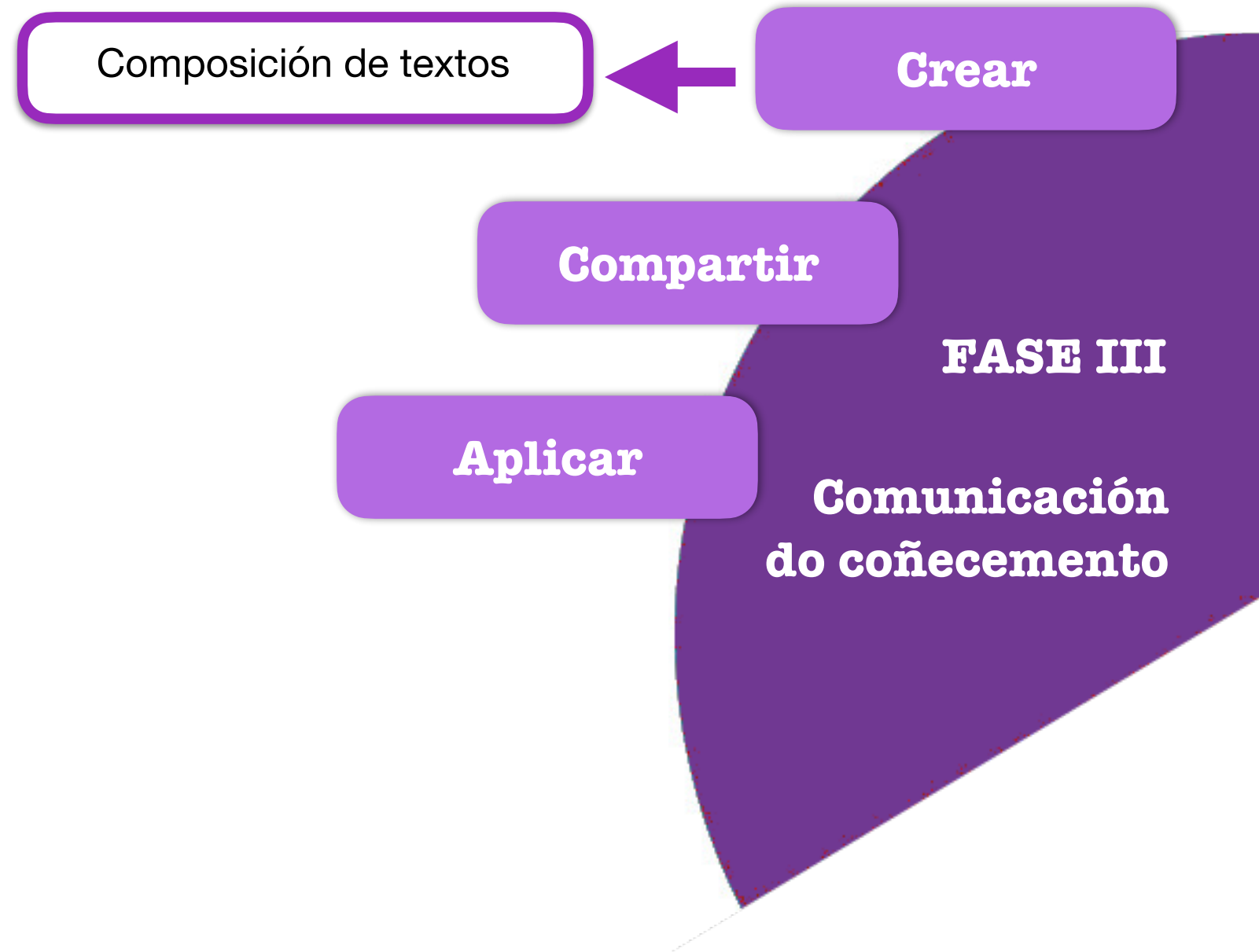

3ª FASE: COMUNICACIÓN DO COÑECEMENTO

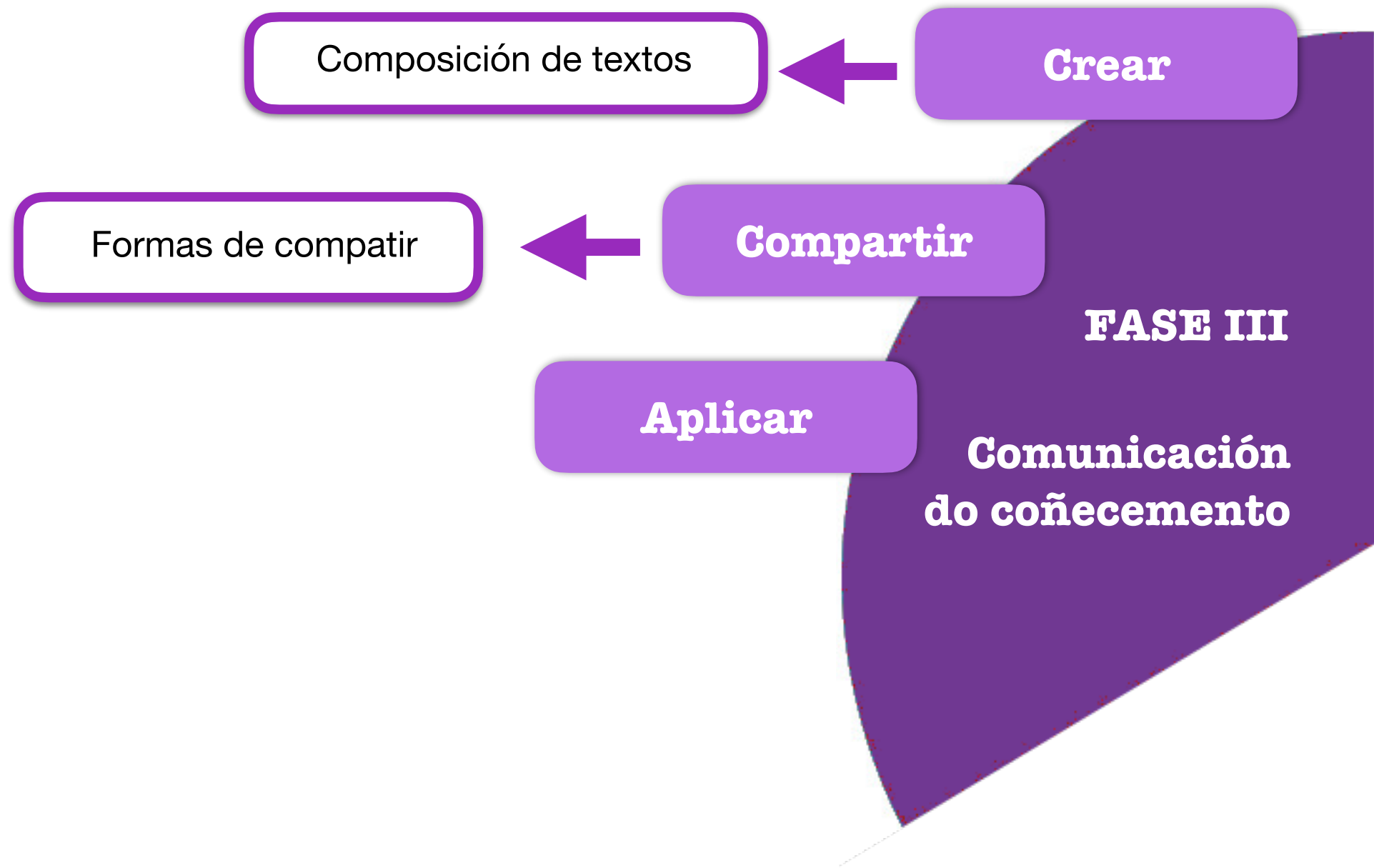

3ª FASE: COMUNICACIÓN DO COÑECEMENTO

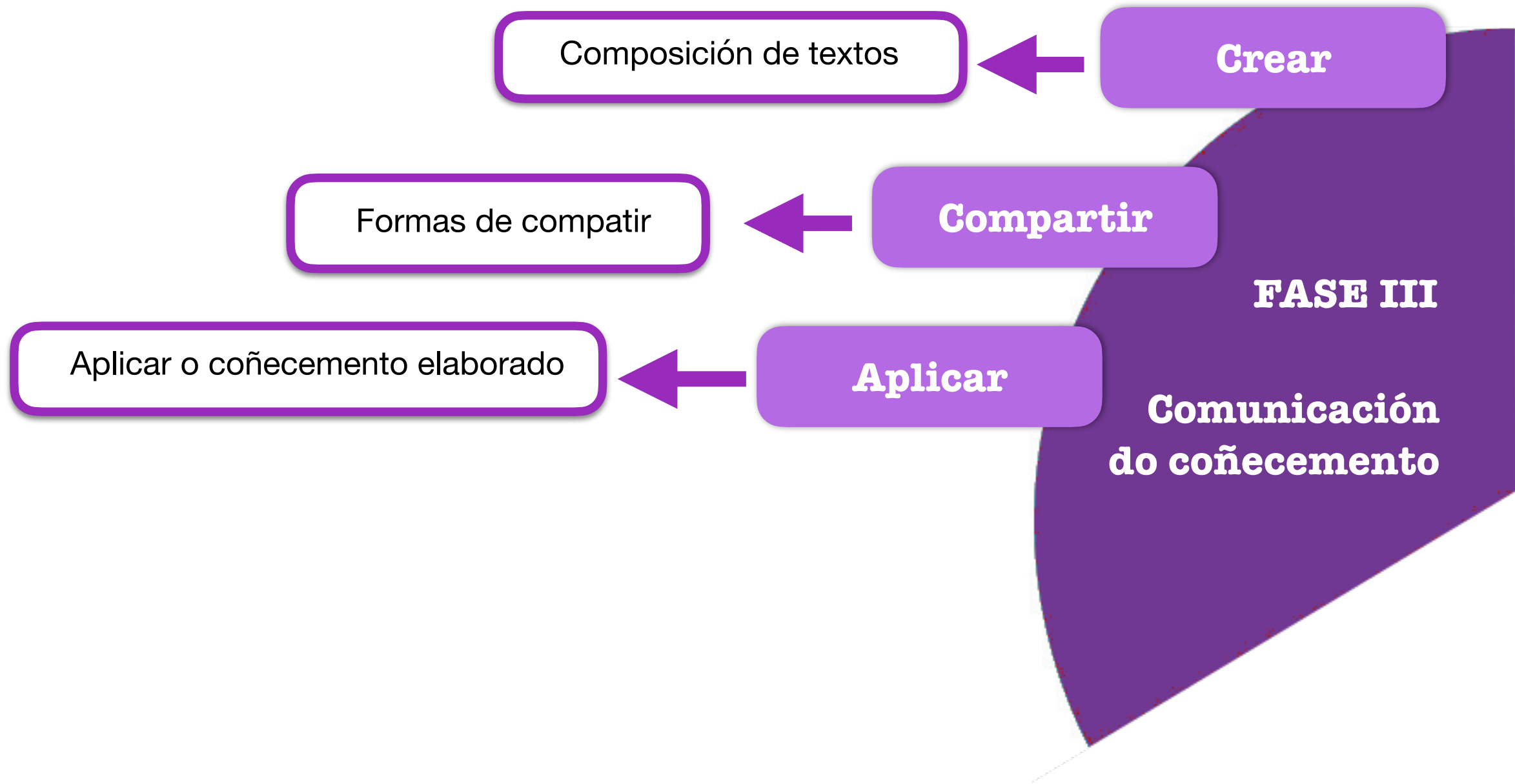

3ª FASE: COMUNICACIÓN DO COÑECEMENTO



3ª FASE: COMUNICACIÓN DO COÑECEMENTO



3ª FASE: COMUNICACIÓN DO COÑECEMENTO

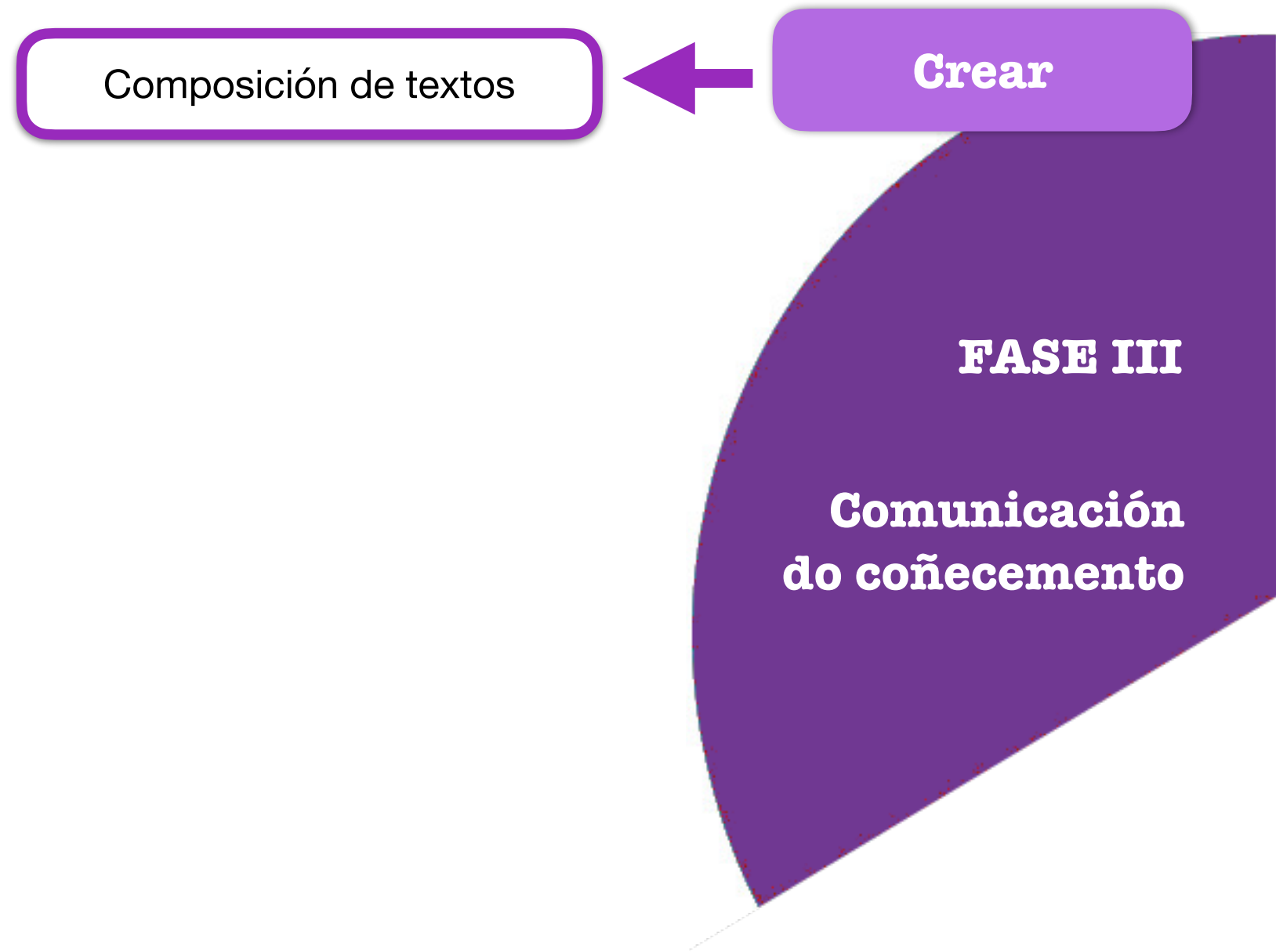

3ª FASE: COMUNICACIÓN DO COÑECEMENTO

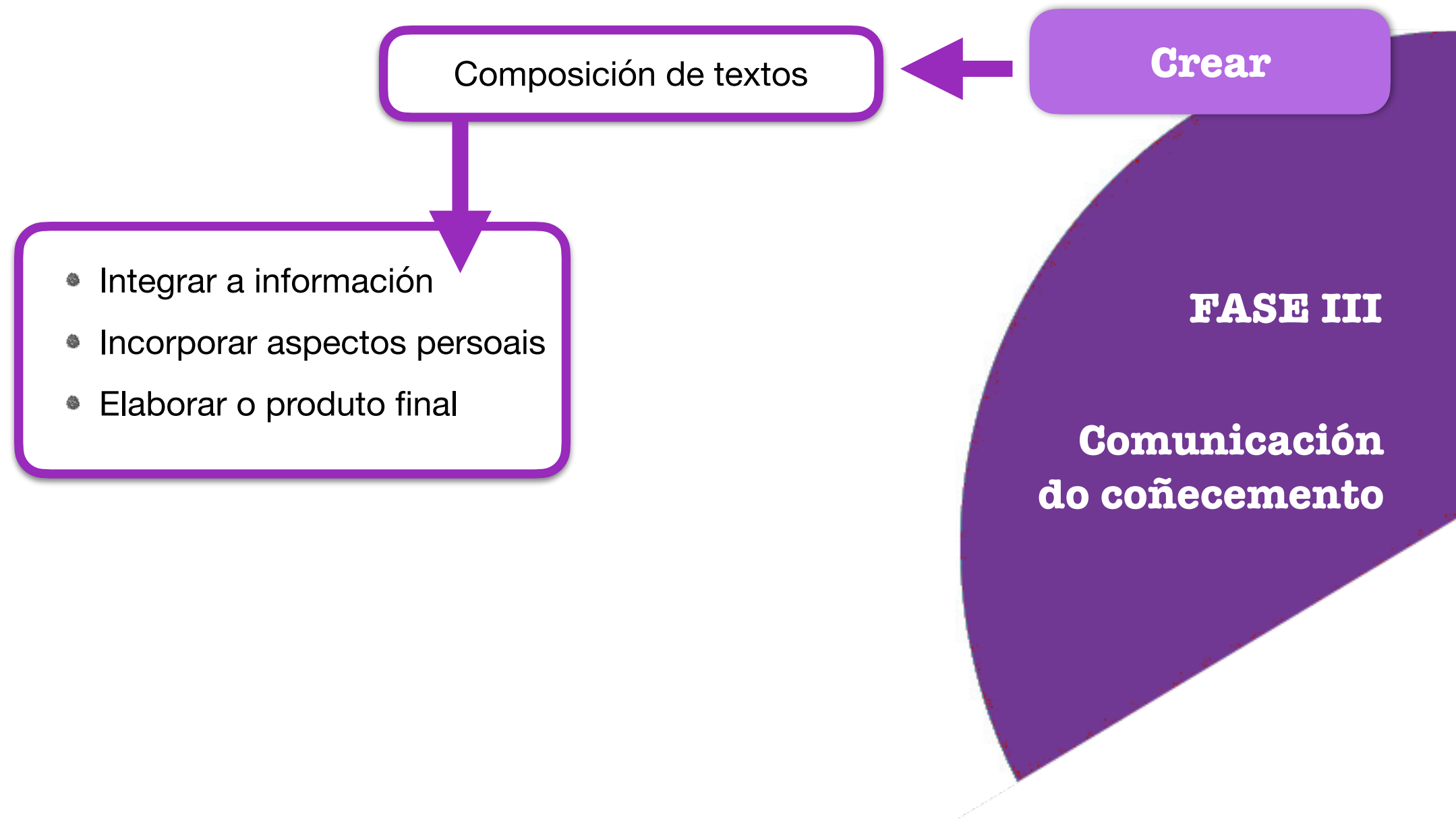

3ª FASE: COMUNICACIÓN DO COÑECEMENTO

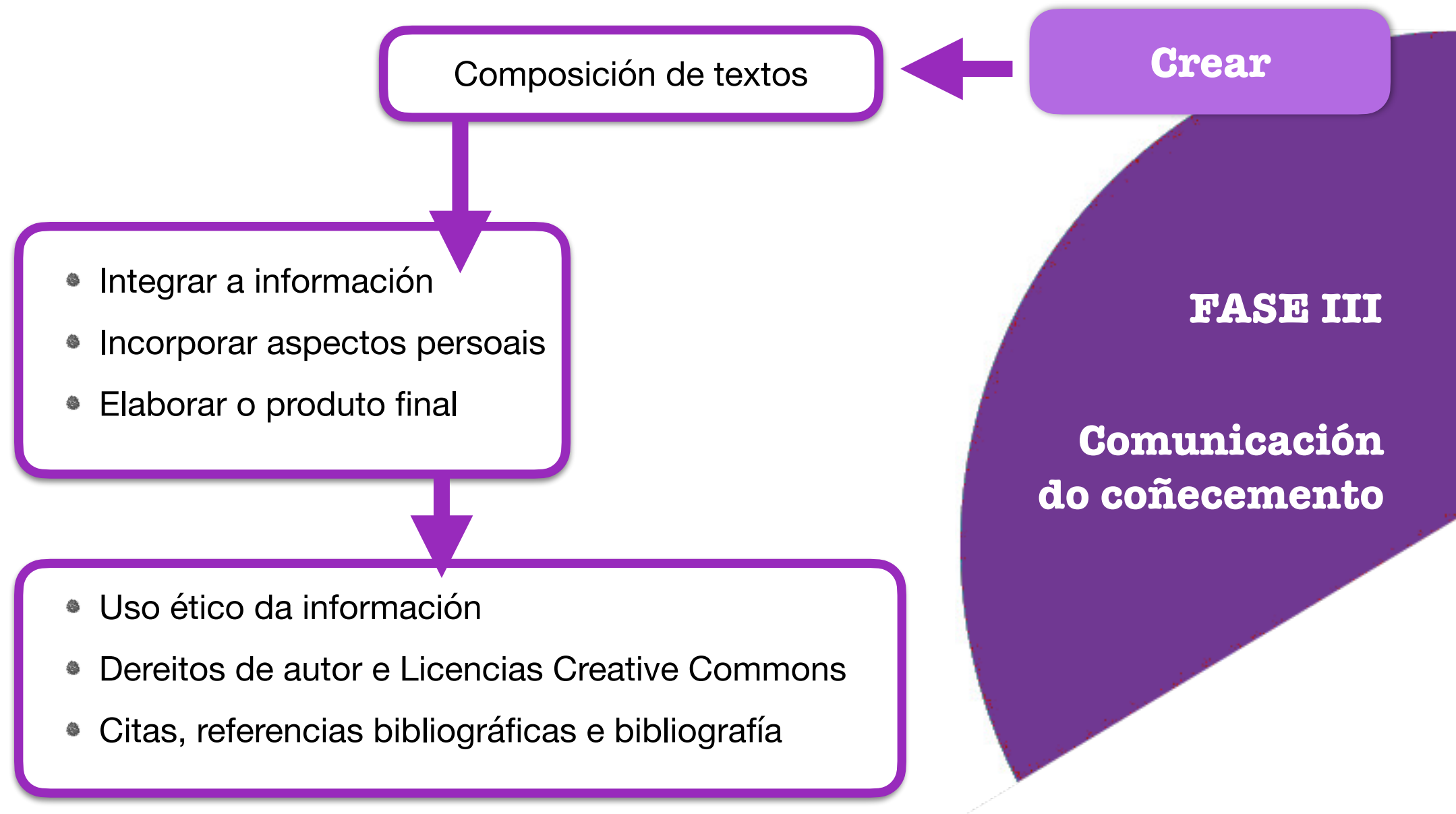

3ª FASE: COMUNICACIÓN DO COÑECEMENTO

Compartir

FASE III

**Comunicación
do coñecemento**



3ª FASE: COMUNICACIÓN DO COÑECEMENTO

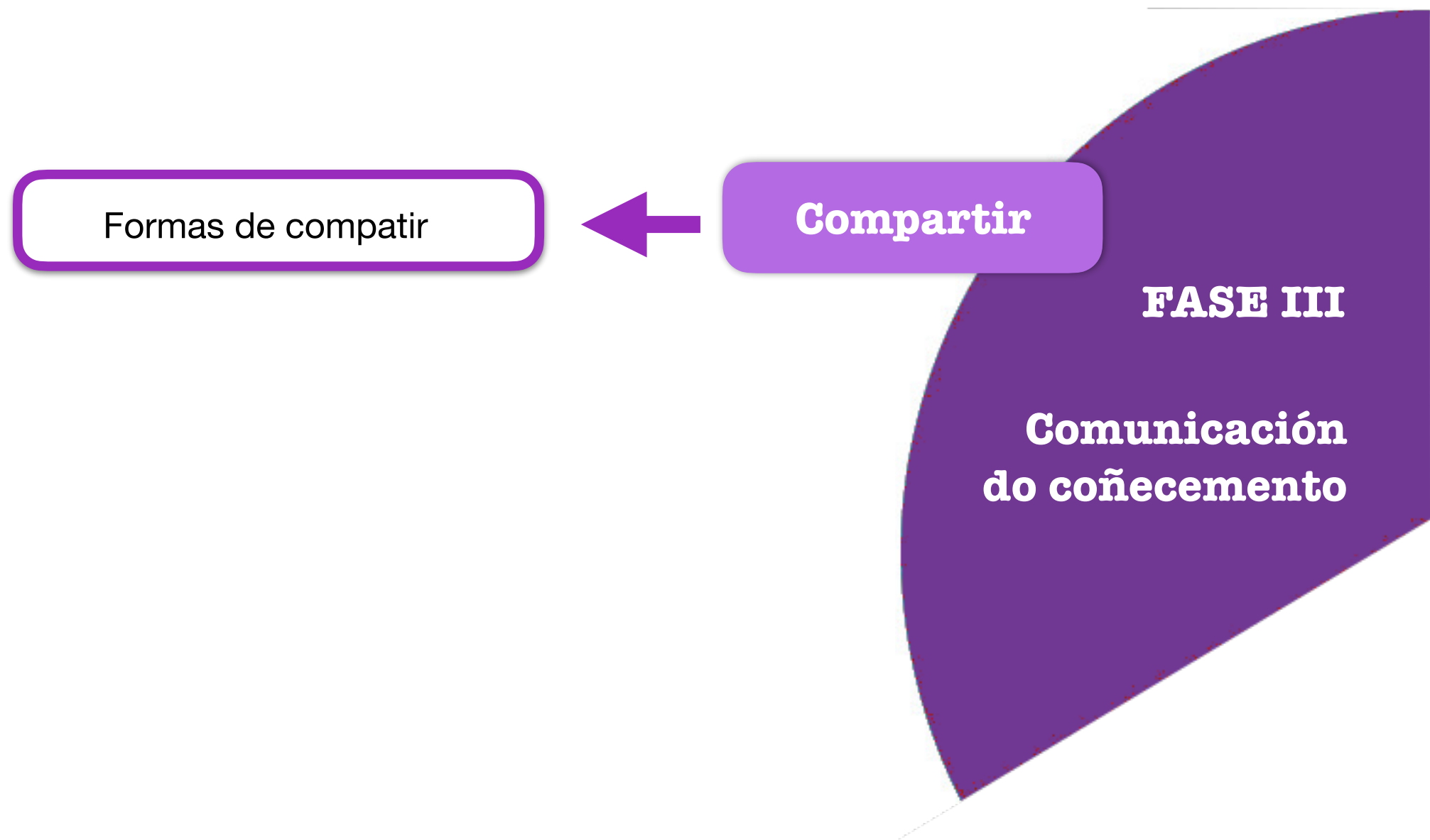

3ª FASE: COMUNICACIÓN DO COÑECEMENTO

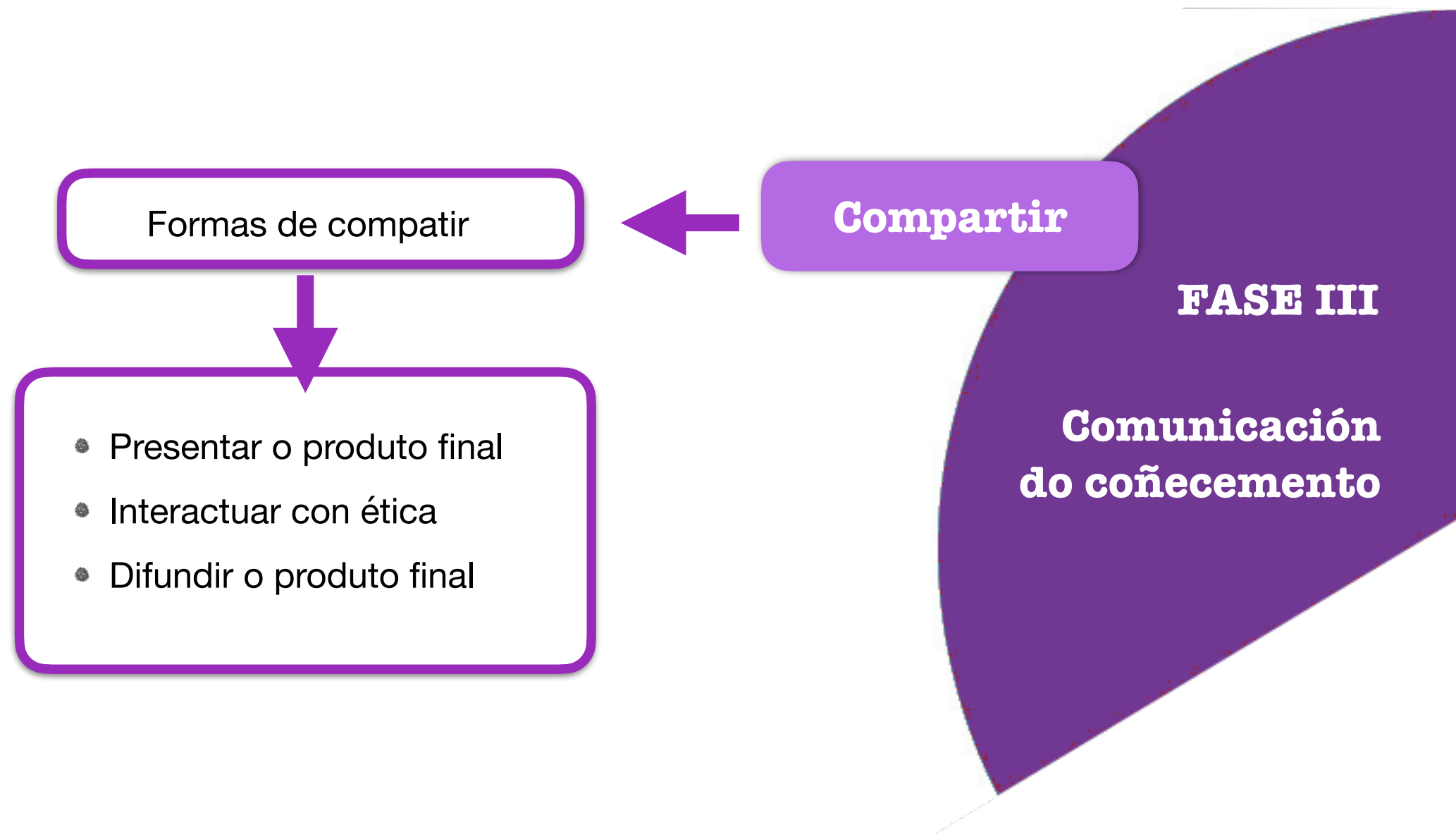

3ª FASE: COMUNICACIÓN DO COÑECEMENTO



3ª FASE: COMUNICACIÓN DO COÑECEMENTO

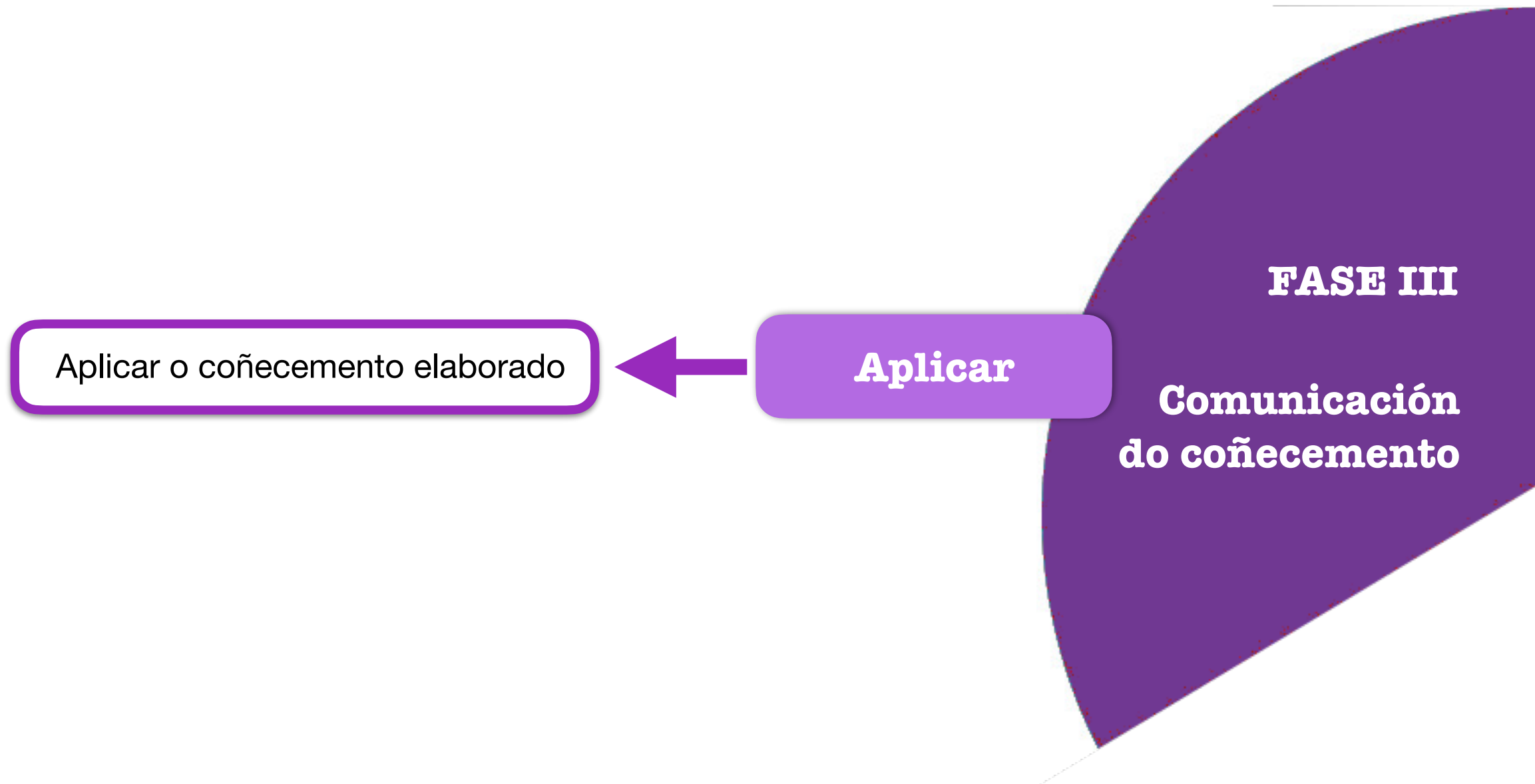

3ª FASE: COMUNICACIÓN DO COÑECEMENTO

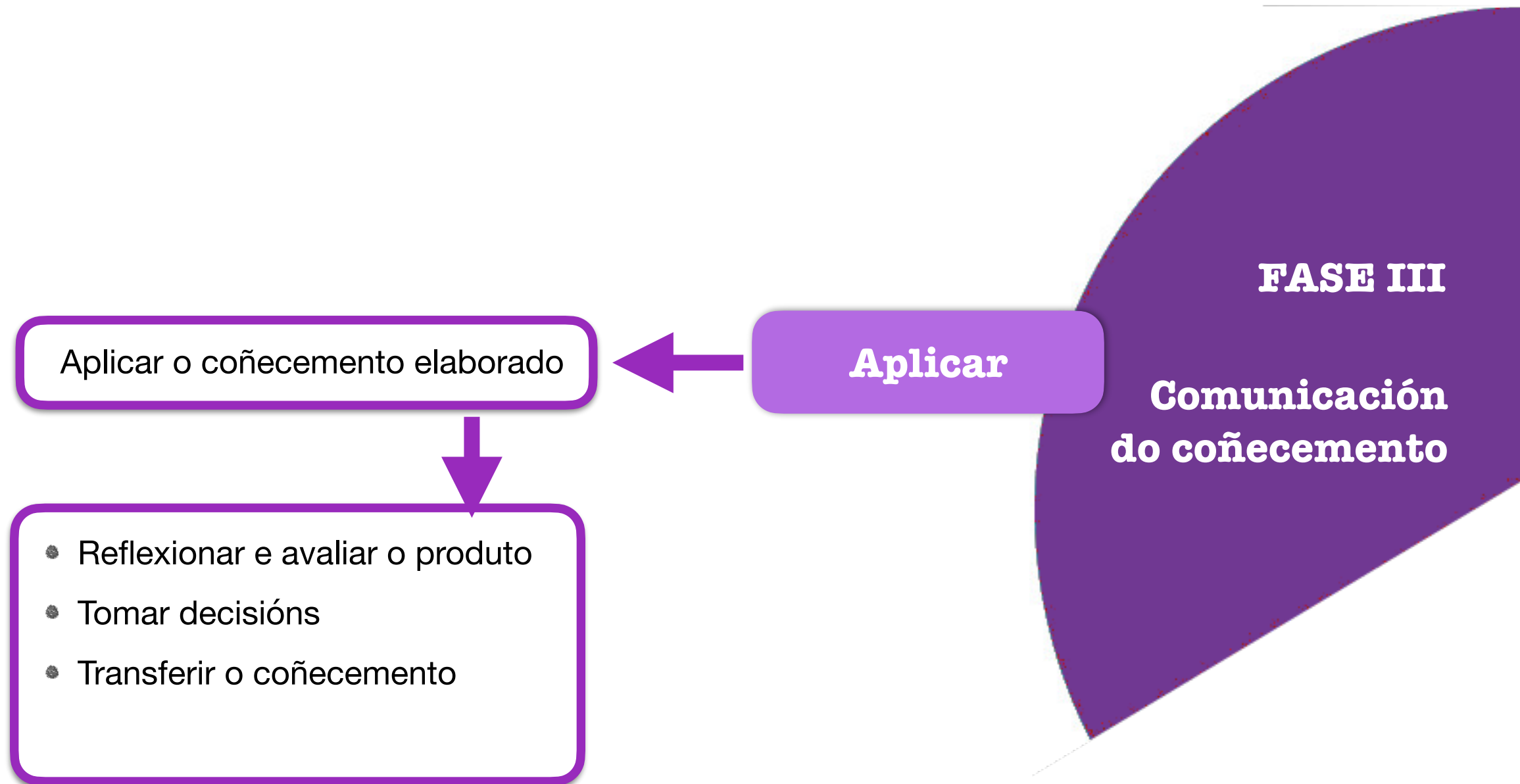

O SEGREDO ESTÁ NA METODOLOGÍA!

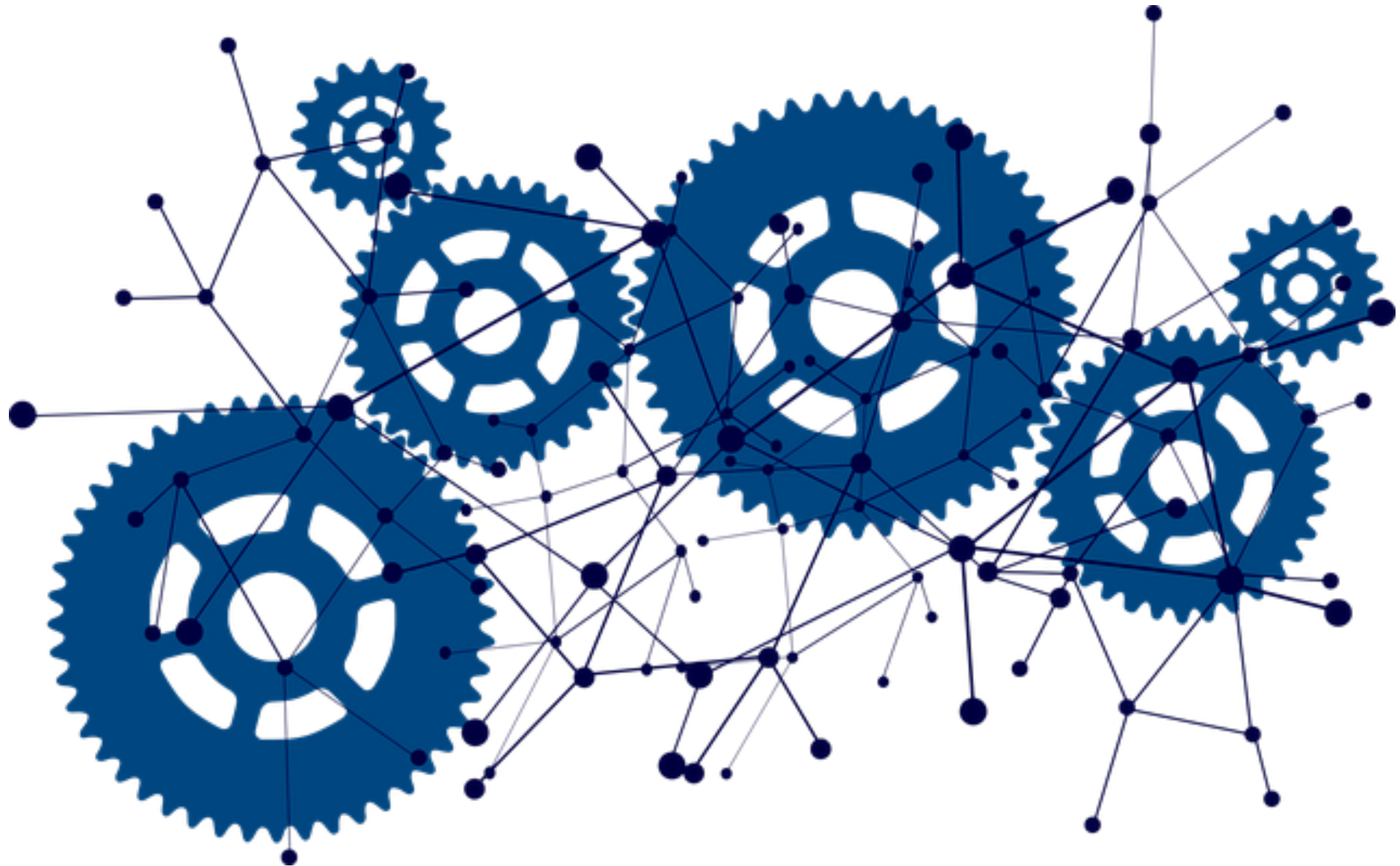

XOGOS DE PISTAS



CAZAS DO TESOURO



¿Vamos al teatro?

Presentación · Introducción · 1. Teatros gallegos · 2. Teatro García Barbón · 3. Me voy al teatro · 4. La gran pregunta · Evaluación

¿Vamos al teatro?

Caza del tesoro

¿Te has perdido alguna vez en la red?

Cuando consultamos internet tenemos demasiada información a nuestro alcance. Muchas veces no sabemos cómo navegar por una página web. El principal objetivo de esta actividad es mejorar nuestras búsquedas, para ello te proponemos diferentes actividades a partir de distintas páginas web.

Lee con atención las instrucciones para saber cómo has de realizar esta Caza del tesoro.

¿EMPEZAMOS?

1. Preguntas e recursos

2. Gran pregunta

CAZAS DO TESOURO

1. Webgrafía
2. Fichas de trabajo
3. Elaboración de guións
4. Exposición oral
5. Vídeos



Internet e WI-FI

TAREFAS E ALFIN

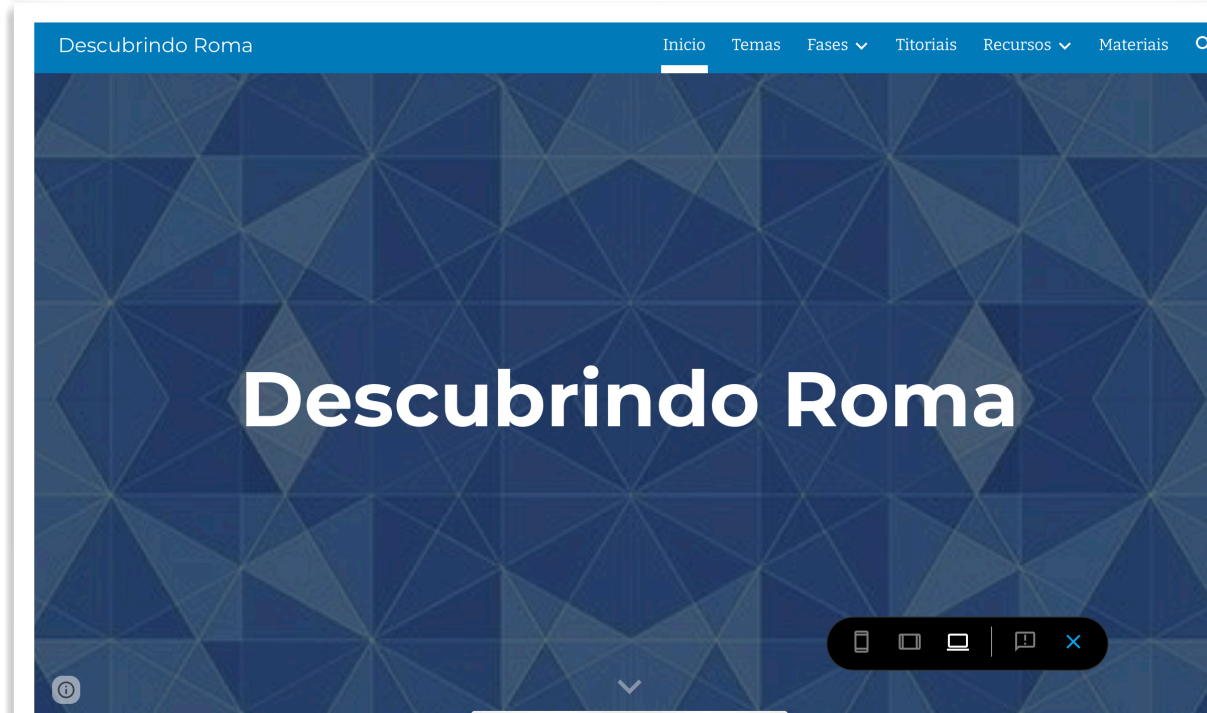
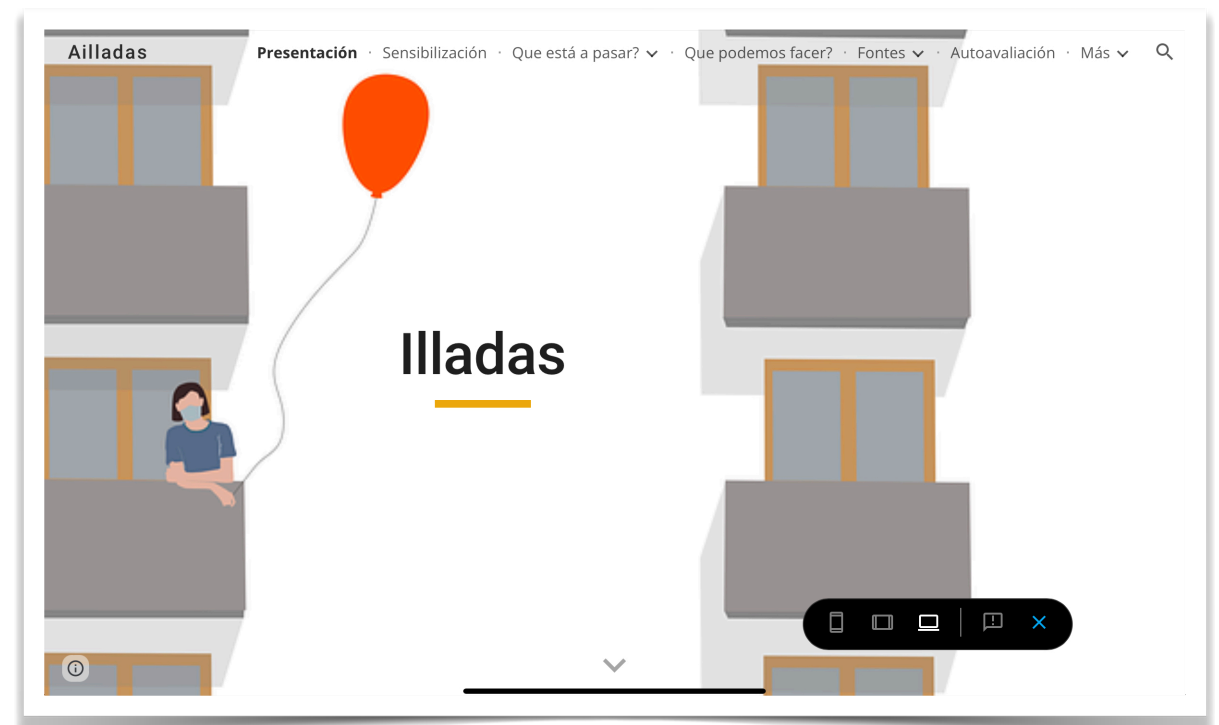

TAREFAS E ALFIN

Actividade inicial

TAREFAS E ALFIN

Actividade inicial

Actividades

TAREFAS E ALFIN

Actividade inicial

Actividades

Produto final

TAREFAS E ALFIN

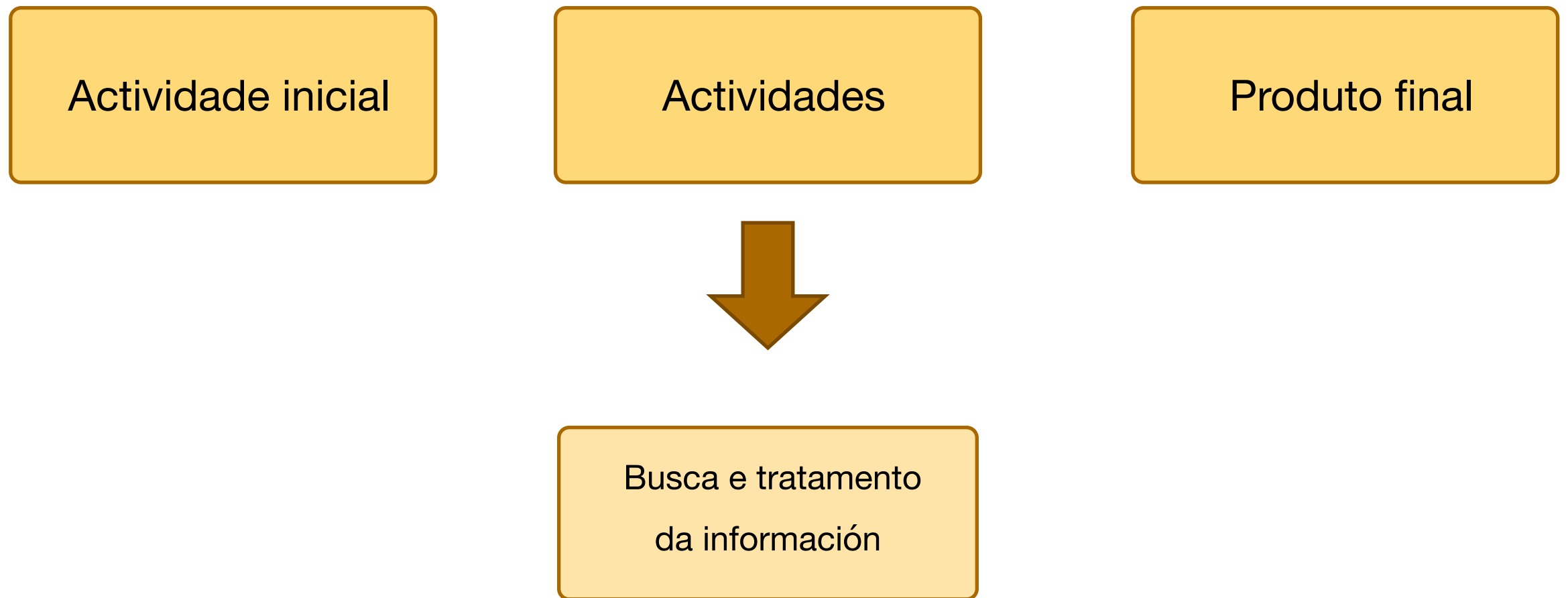

TAREFAS E ALFIN

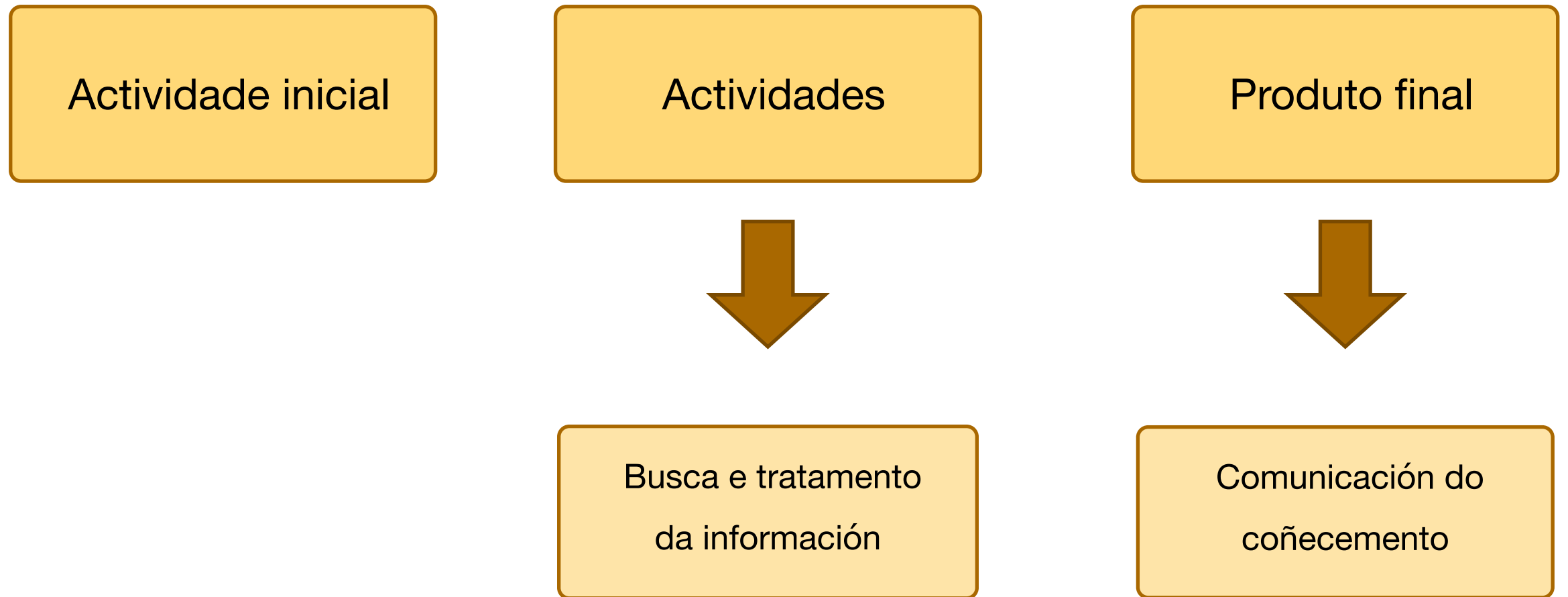

TAREFAS E ALFIN

1. Tema
2. Recursos e estratexias
3. Guión
4. Produto final
5. Exposición oral

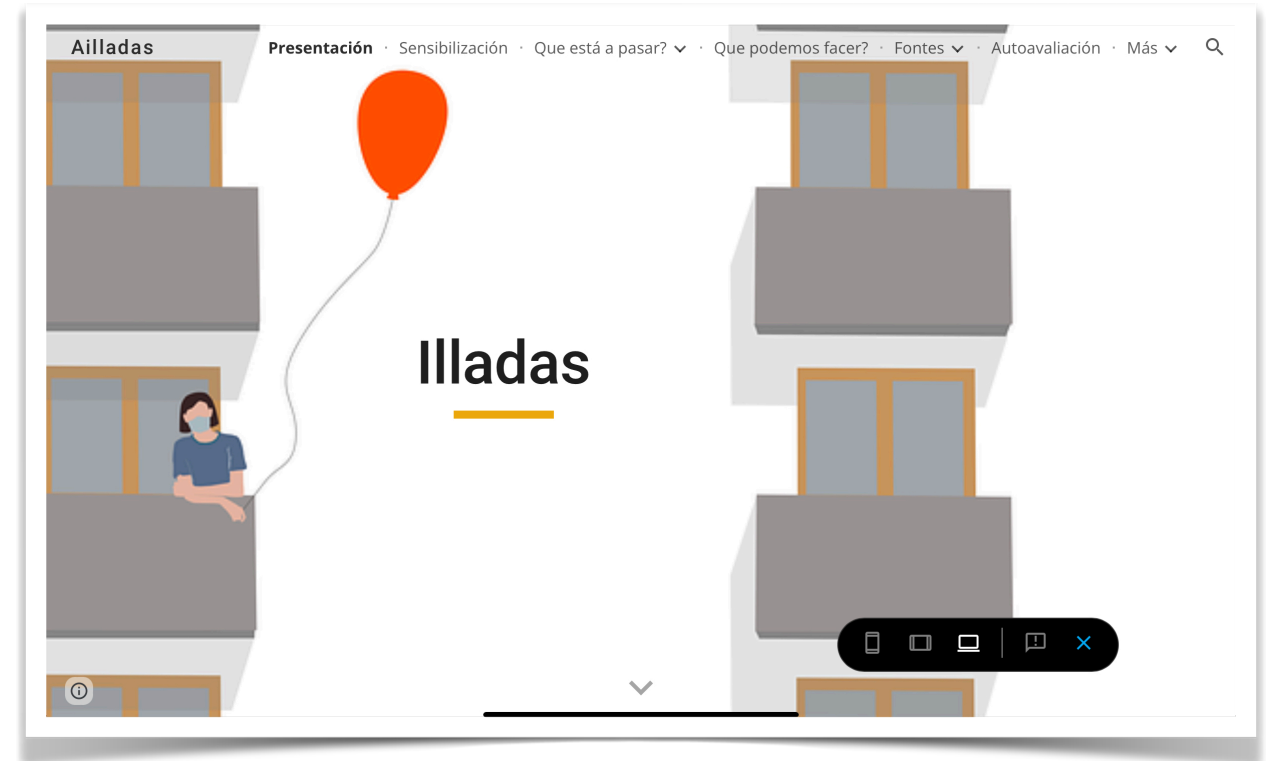

PROXECTOS DOCUMENTAIS INTEGRADOS

CURSO 2017 - 2018

PALABRAS QUE TRAE O MAR



CURSO 2018- 2019

PINGA A PINGA, PENSA EN VERDE



CURSO 2019- 2020

PRIMUS CIRCUMDEDISTI ME

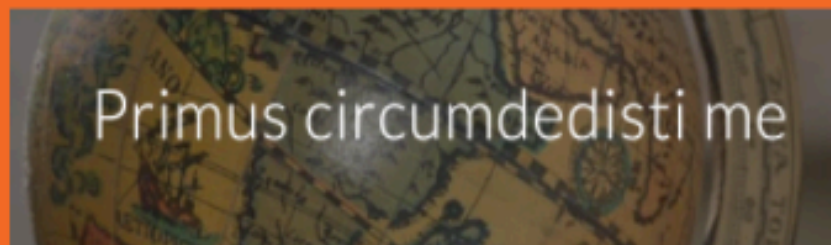

CURSO 2020- 2021

FUN POLO AIRE, VIN POLO VENTO



Os **Proxectos Documentais Integrados** son pequenas investigacións nas que o alumnado traballa directamente coa documentación (independentemente do soporte) aprendendo a aprender e a traballar autónomamente.

Os **Proxectos Documentais Integrados** son pequenas investigacións nas que o alumnado traballa directamente coa documentación (independentemente do soporte) aprendendo a aprender e a traballar autónomamente.



Proxecto

Os **Proxectos Documentais Integrados** son pequenas investigacións nas que o alumnado traballa directamente coa documentación (independentemente do soporte) aprendendo a aprender e a traballar autónomamente.



Proxecto

Documental

Os **Proxectos Documentais Integrados** son pequenas investigacións nas que o alumnado traballa directamente coa documentación (independentemente do soporte) aprendendo a aprender e a traballar autónomamente.



Proxecto

Documental

Integrado

Proyecto

Documental

Integrado

Proxecto

Documental

Integrado

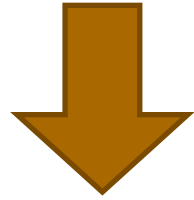

*Acción que se concibe e
planifica cun obxectivo,
acotada no tempo e con
recursos e axentes definidos.*

Proxecto

Documental

Integrado

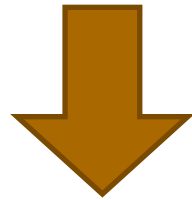

*Acción que se concibe e
planifica cun obxectivo,
acotada no tempo e con
recursos e axentes definidos.*

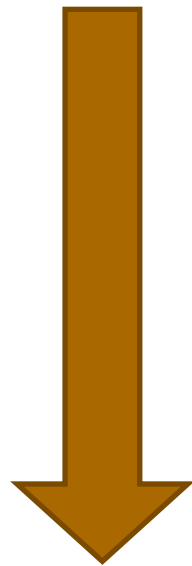

*Metodoloxía do Traballo
por proxectos
Kilpatrick - Dewey*

Proxecto

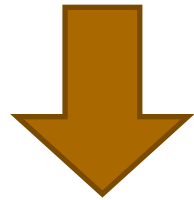

Acción que se concibe e planifica cun obxectivo, acotada no tempo e con recursos e axentes definidos.

Documental

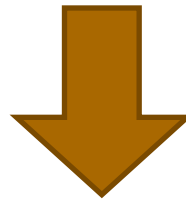

Documento = *algo que ensina ou instrúe sobre algo.*

Enseñar (docere) = *facere, saber, anunciar*

Integrado

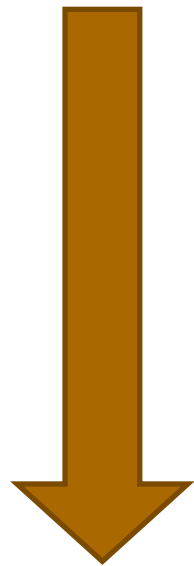

*Metodoloxía do Traballo
por proxectos
Kilpatrick - Dewey*

Proxecto

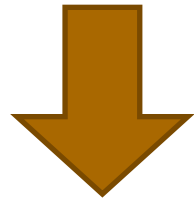

Acción que se concibe e planifica cun obxectivo, acotada no tempo e con recursos e axentes definidos.

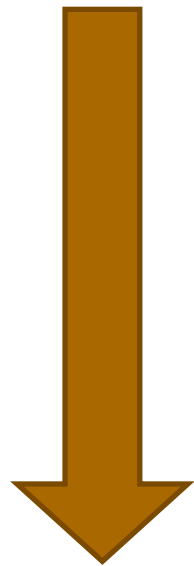

*Metodoloxía do Traballo
por proxectos
Kilpatrick - Dewey*

Documental

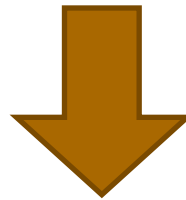

Documento = *algo que ensina ou instrúe sobre algo.*

Enseñar (docere) = *facer, saber, anunciar*

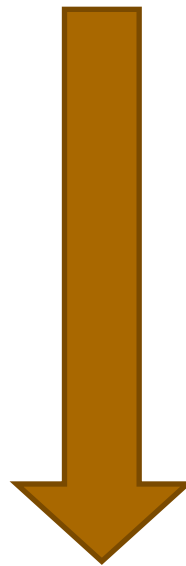

*Construción creativa do
coñecemento a partir de
documentos*

Integrado

Proxecto



Acción que se concibe e planifica cun obxectivo, acotada no tempo e con recursos e axentes definidos.

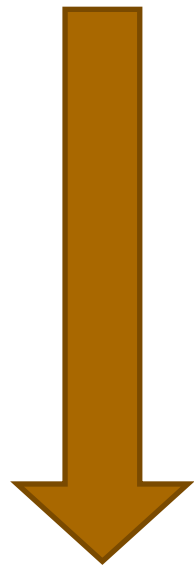

*Metodoloxía do Traballo
por proxectos
Kilpatrick - Dewey*

Documental

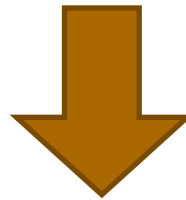

Documento = *algo que ensina ou instrúe sobre algo.*

Enseñar (docere) = *facer, saber, anunciar*

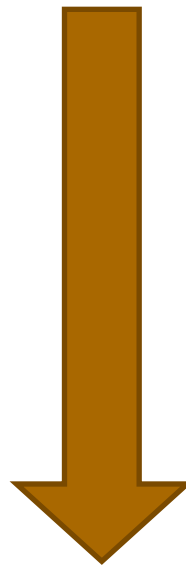

Construción creativa do coñecemento a partir de documentos

Integrado

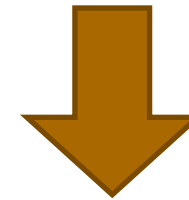

Integrar = *constituir un todo.*

Completar un todo coas partes que faltaban.

Facer que algo ou alguén pasen a formar parte dun todo.

Aunar, fusionar dous ou máis conceptos, correntes, etc., diverxentes entre sí, nunha soa que as sintetice.

Proxecto

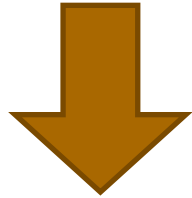

Acción que se concibe e planifica cun obxectivo, acotada no tempo e con recursos e axentes definidos.

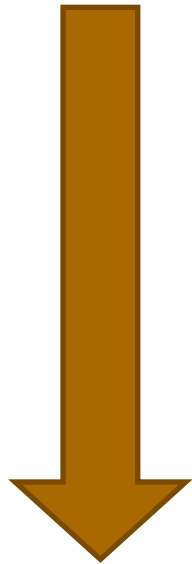

*Metodoloxía do Traballo
por proxectos
Kilpatrick - Dewey*

Documental

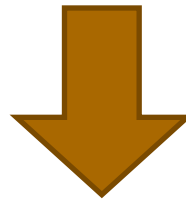

Documento = *algo que ensina ou instrúe sobre algo.*

Enseñar (docere) = *facer, saber, anunciar*

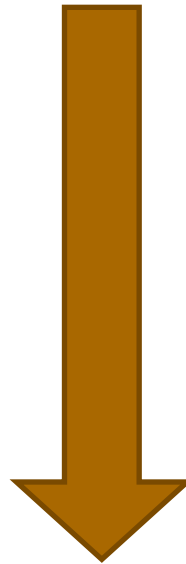

*Construción creativa do
coñecemento a partir de
documentos*

Integrado

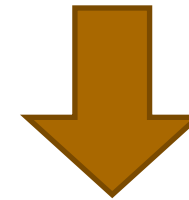

Integrar = *constituir un todo.*

Completar un todo coas partes que faltaban.

Facer que algo ou alguén pasen a formar parte dun todo.

Aunar, fusionar dous ou máis conceptos, correntes, etc., diverxentes entre sí, nunha soa que as sintetice.

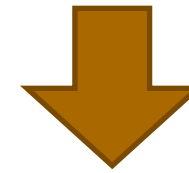

*Metodoloxías
multidisciplinares e
globalizadoras*

TEMA



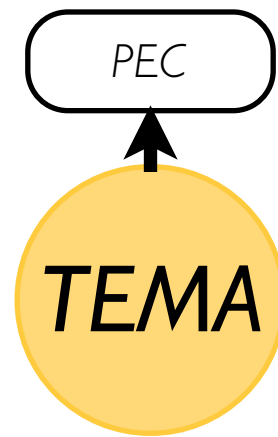



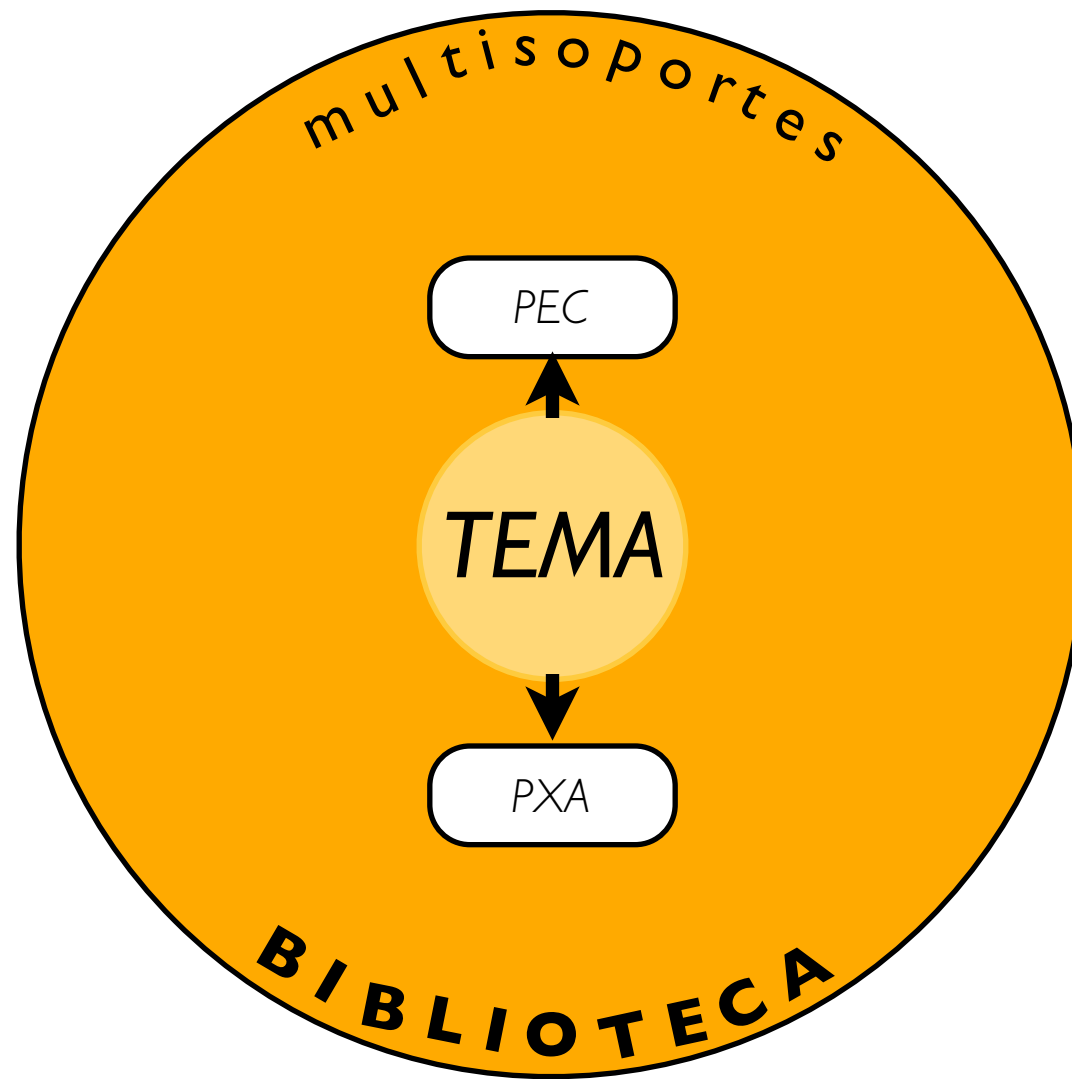

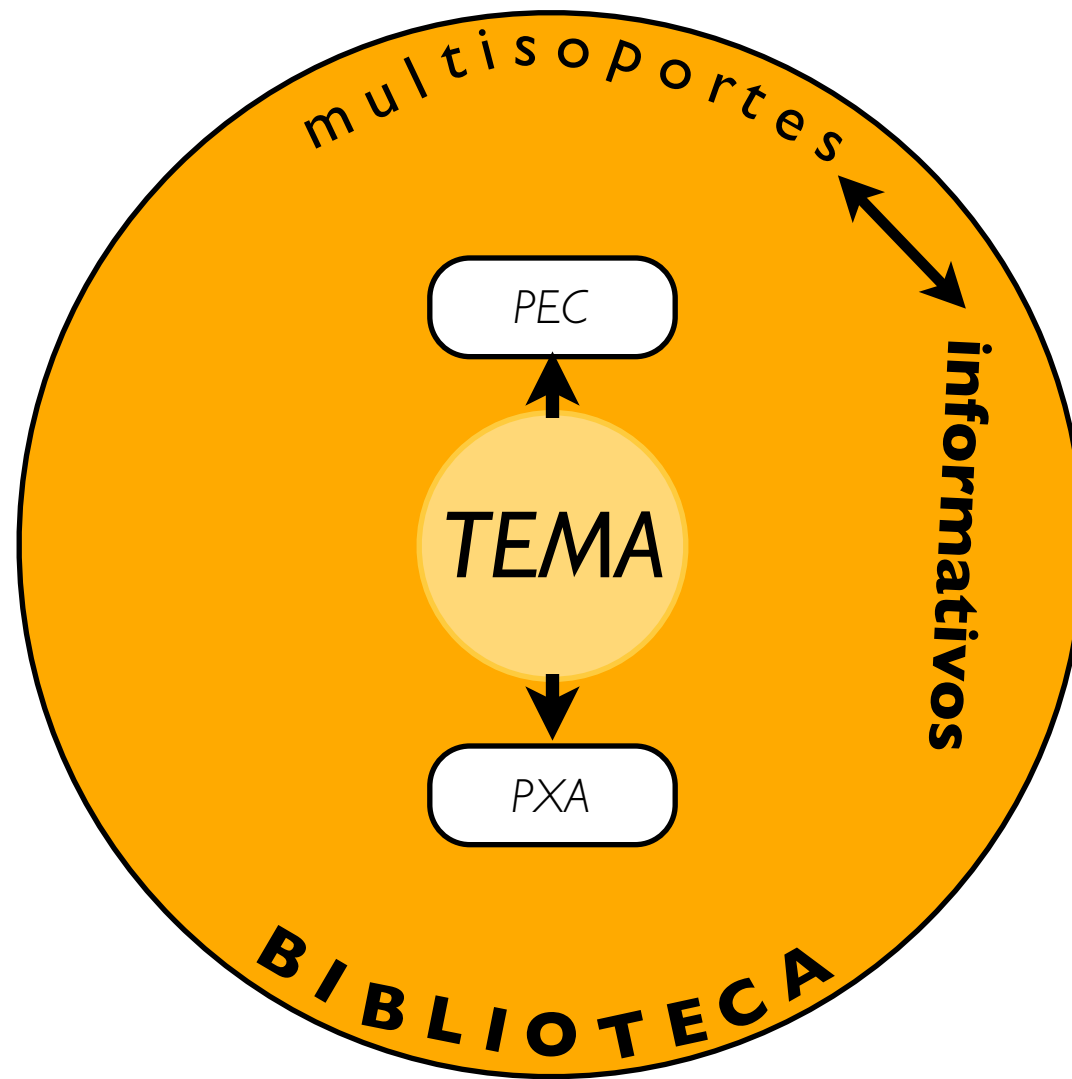

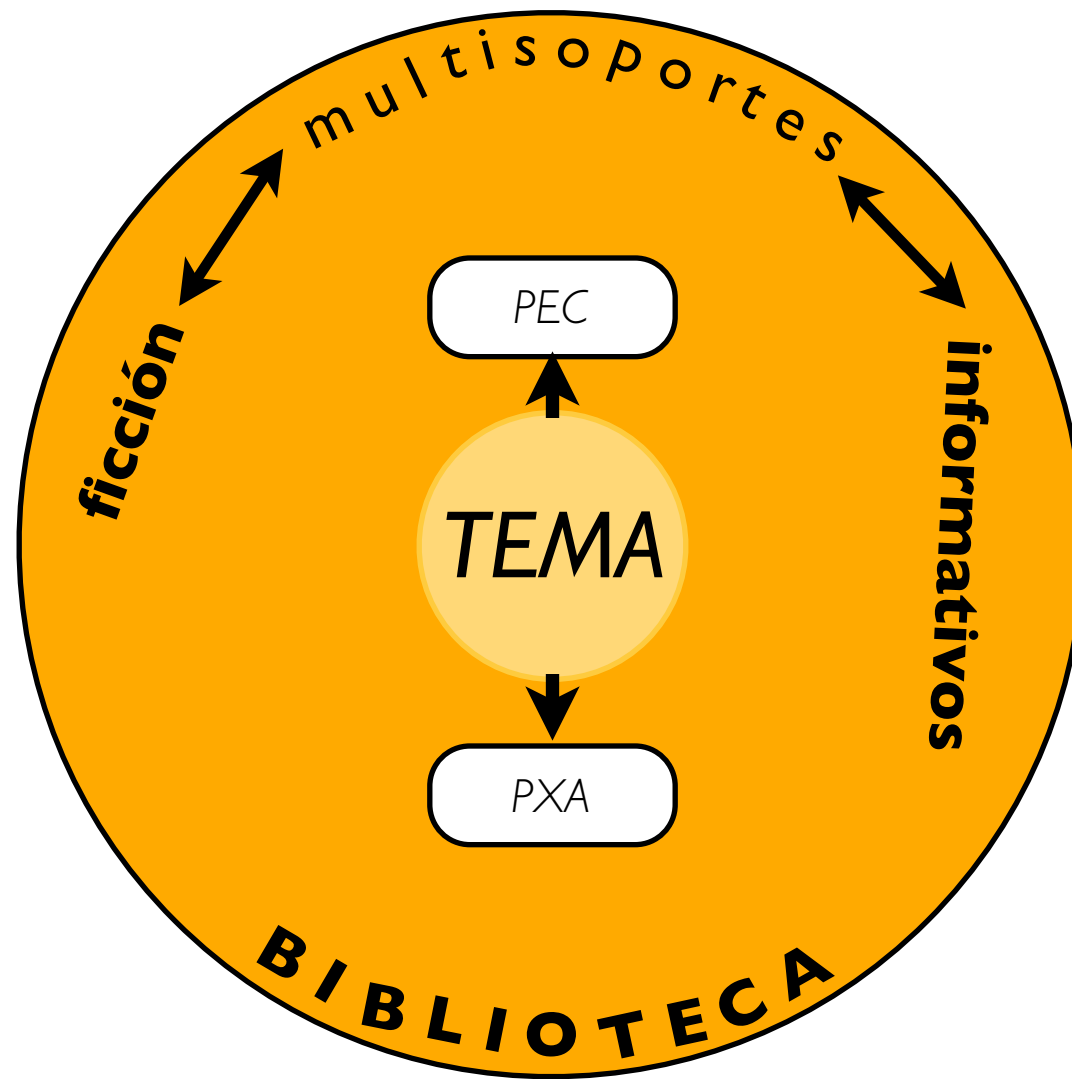

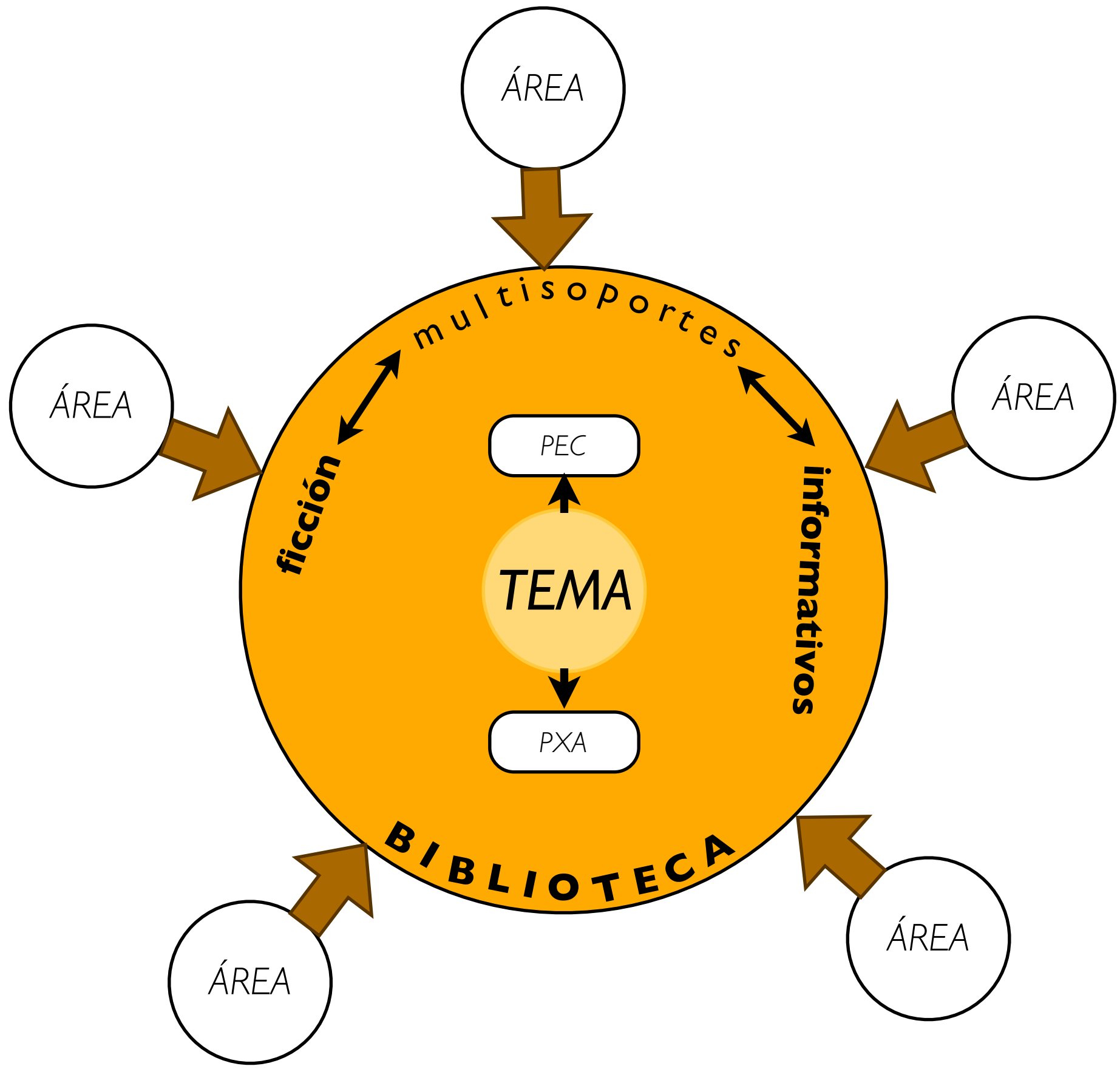

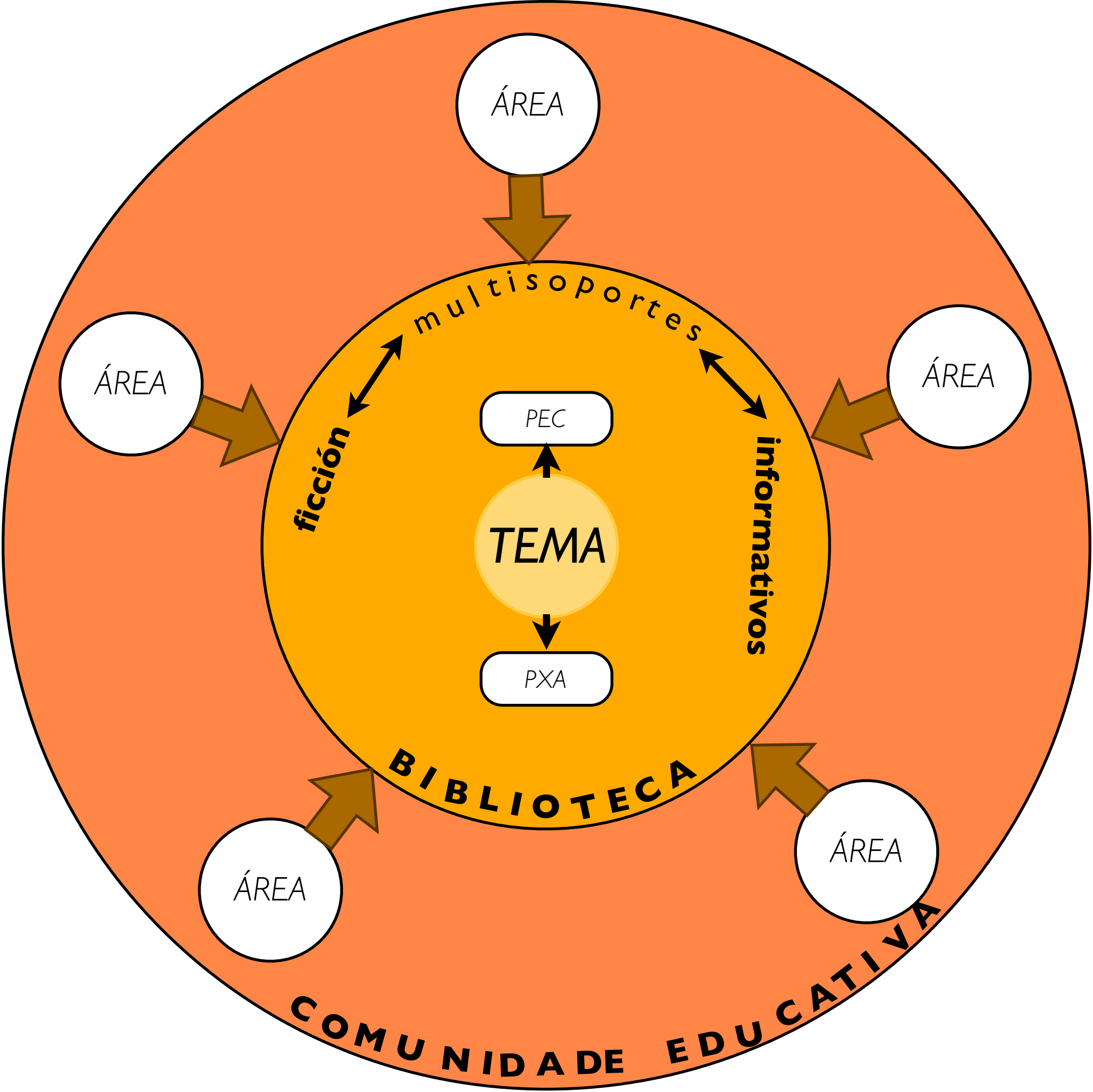

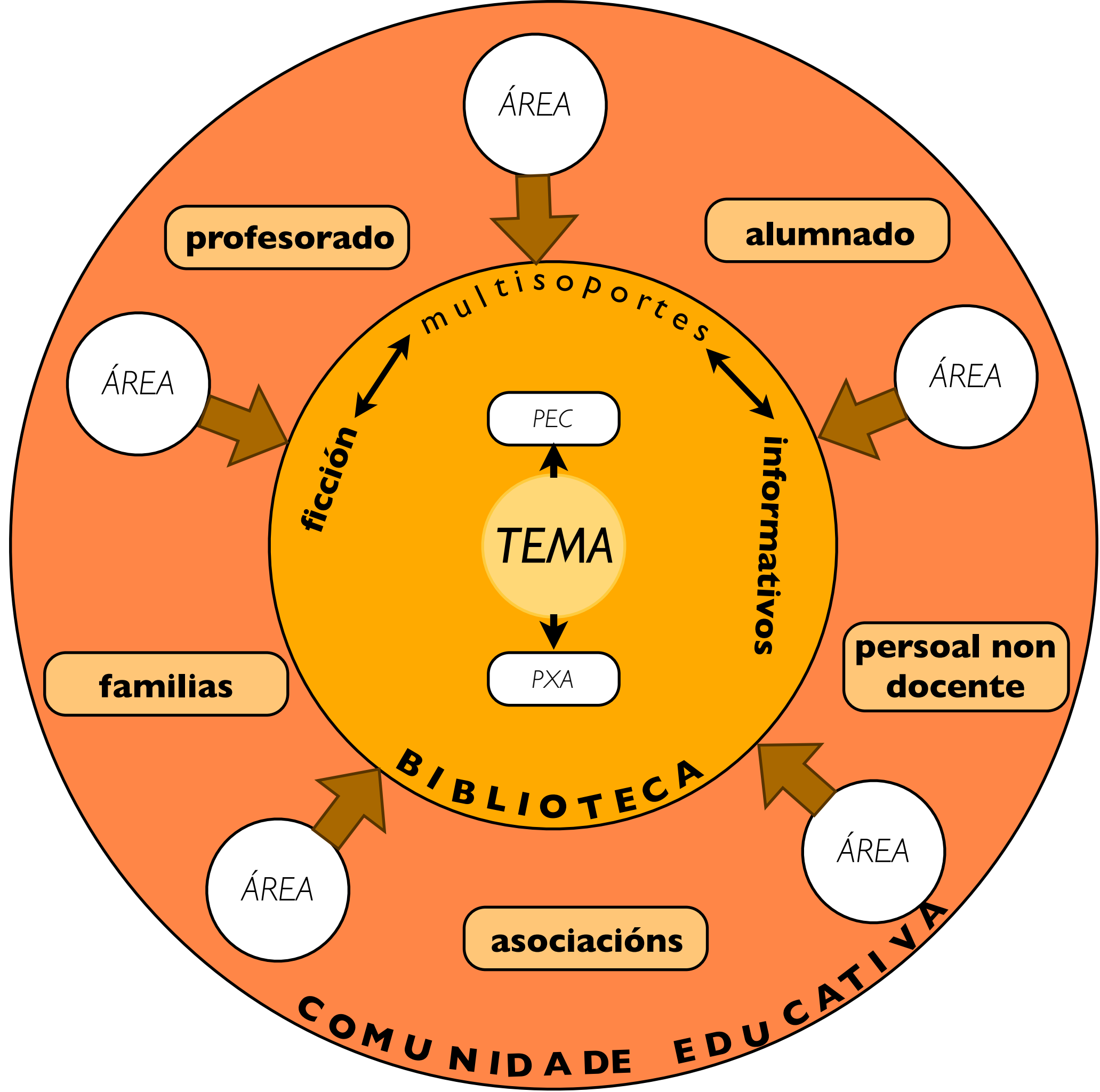

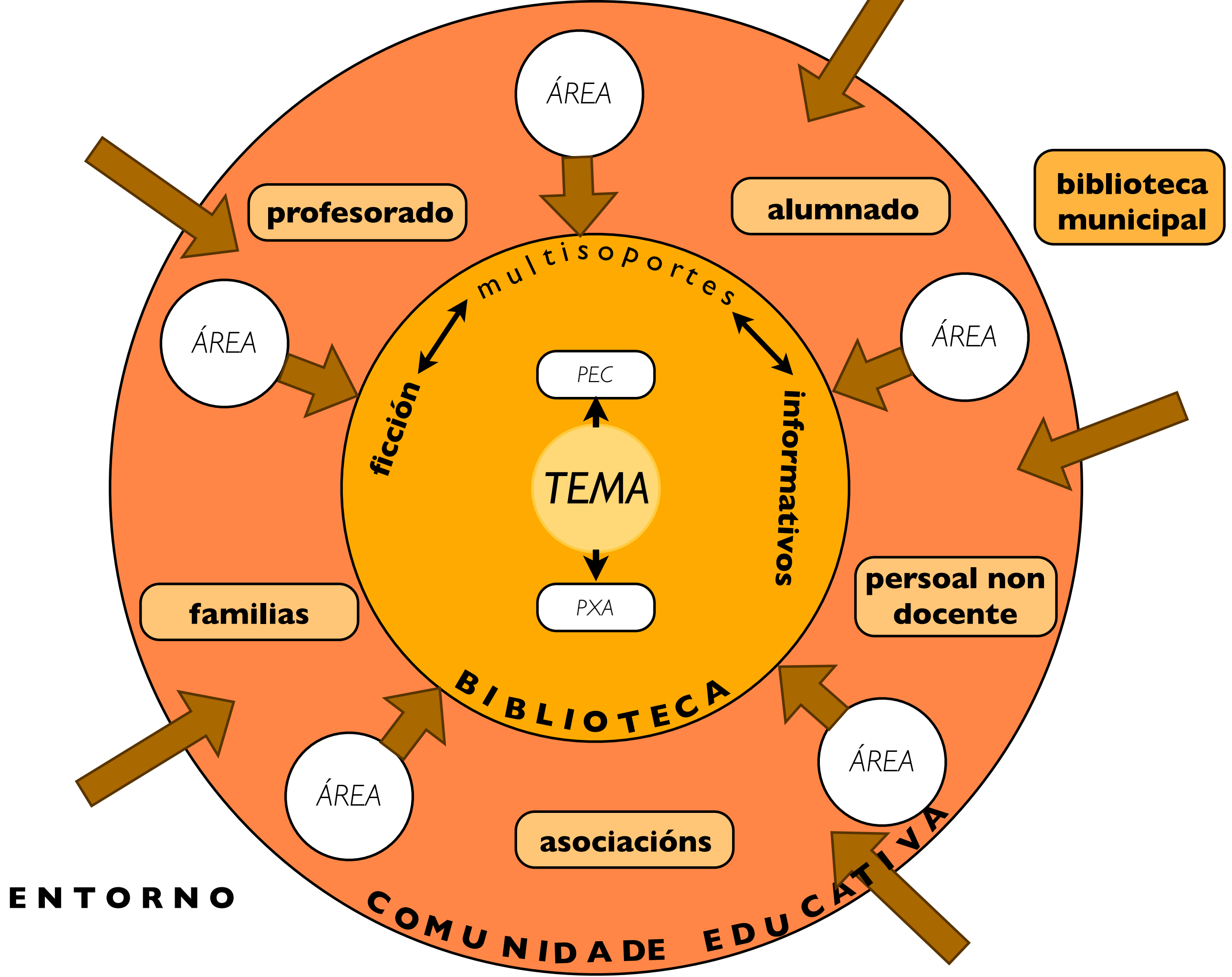



- Planificación (datas, documentación, recursos, produtos finais...)
- Acontecemento de inicio
- Fase de investigación
- Acontecemento de finalización

INICIAMOS A VIAJE

CONCLUSIÓN



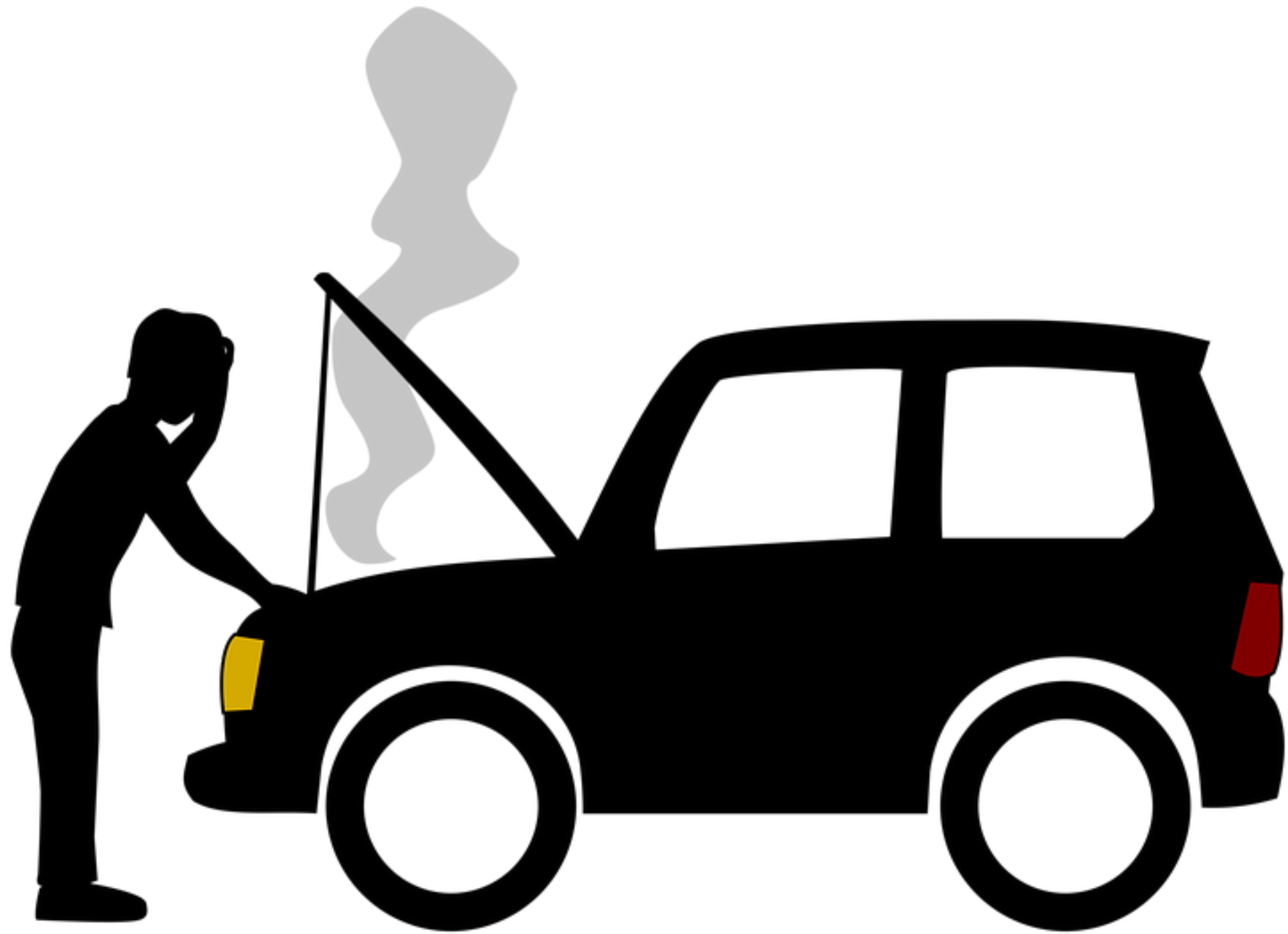





EQUIPO DIRECTIVO

CLAUSTRO



INFORMACIÓN

- Suficiente?
- Relevante?
- Adaptada á idade do alumnado?

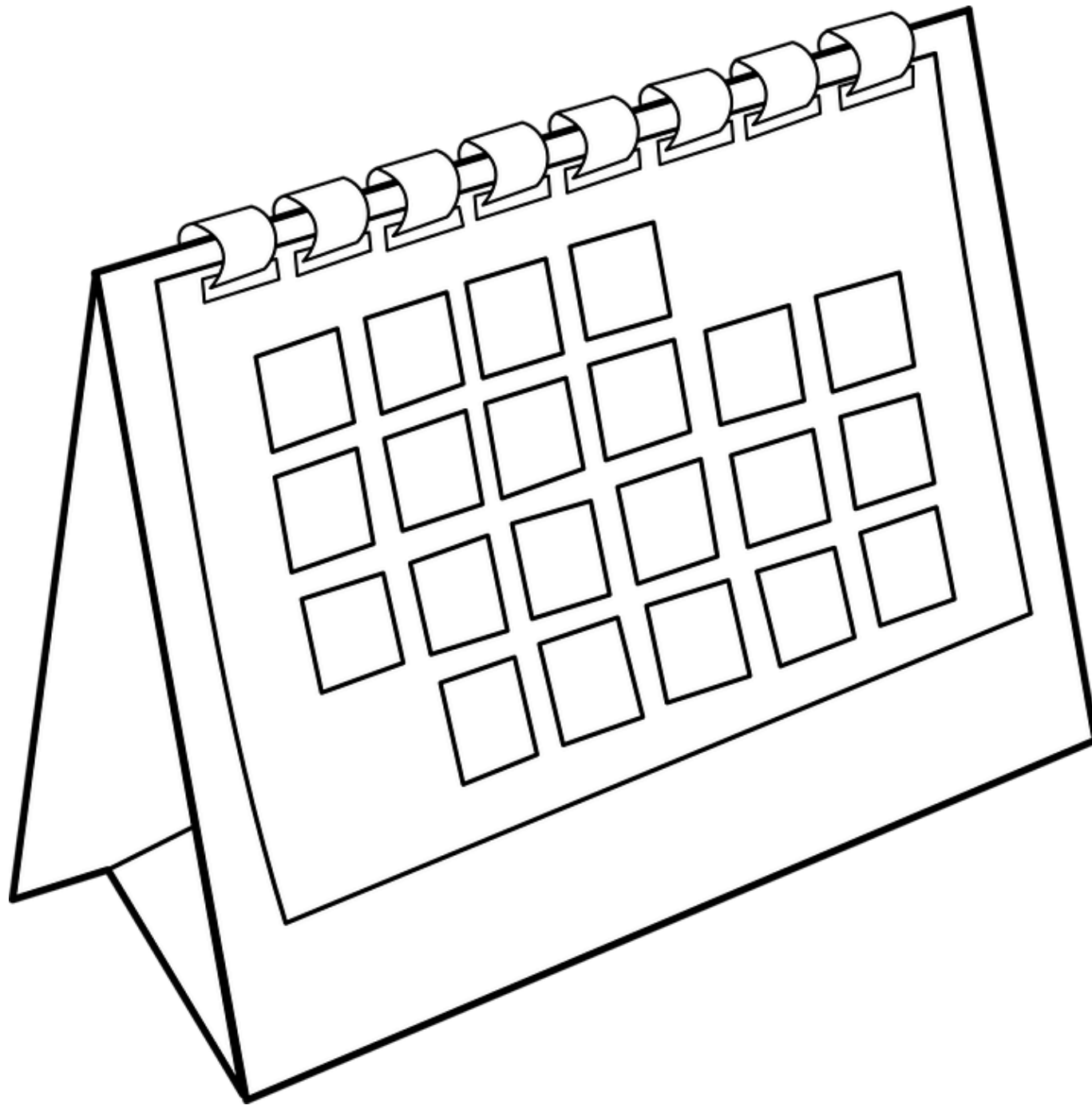

ESTABLECER UN CRONOGRAMA



IDEAS CLARAS



IDEAS CLARAS

1. O importante é traballar coa **INFORMACIÓN**



IDEAS CLARAS

1. O importante é traballar coa **INFORMACIÓN**
2. Desenvolver o máximo de competencias



IDEAS CLARAS

1. O importante é traballar coa **INFORMACIÓN**
2. Desenvolver o máximo de competencias
3. Que o alumnado teña que realizar un produto significativo



IDEAS CLARAS

1. O importante é traballar coa **INFORMACIÓN**
2. Desenvolver o máximo de competencias
3. Que o alumnado teña que realizar un produto significativo
4. O importante é o **PROCESO**



IDEAS CLARAS

1. O importante é traballar coa **INFORMACIÓN**
2. Desenvolver o máximo de competencias
3. Que o alumnado teña que realizar un produto significativo
4. O importante é o **PROCESO**
5. Dar **DIFUSIÓN** ó que fagamos

GR A Z A S

@AsunCarballo
@friancinho



BIBLIOGRAFÍA

CARBALLO, Asun e MUÑOZ, Mónica. *Alfabetización informacional (ALFIN) para bibliotecas escolares*. [PLATEGA].

CILP. *Definición de Alfabetización Informacional* (2018) [en línea]. [Consulta: 21 de marzo de 2023]. Disponible en: <https://revistas.um.es/analesdoc/article/view/373811/277781>

DURBAN ROCA, Gloria, CID PROLONGO, Ana e GARCÍA GUERRERO, José, 2012. *Programas para el desarrollo de la competencia informacional articulados desde la biblioteca escolar*. Sevilla: Consejería de Educación. Junta de Andalucía