

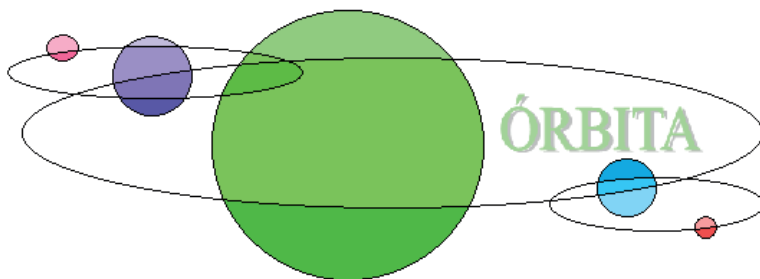

Orbita

IES Ribeira do Louro | Número XIII | Xuño de 2018

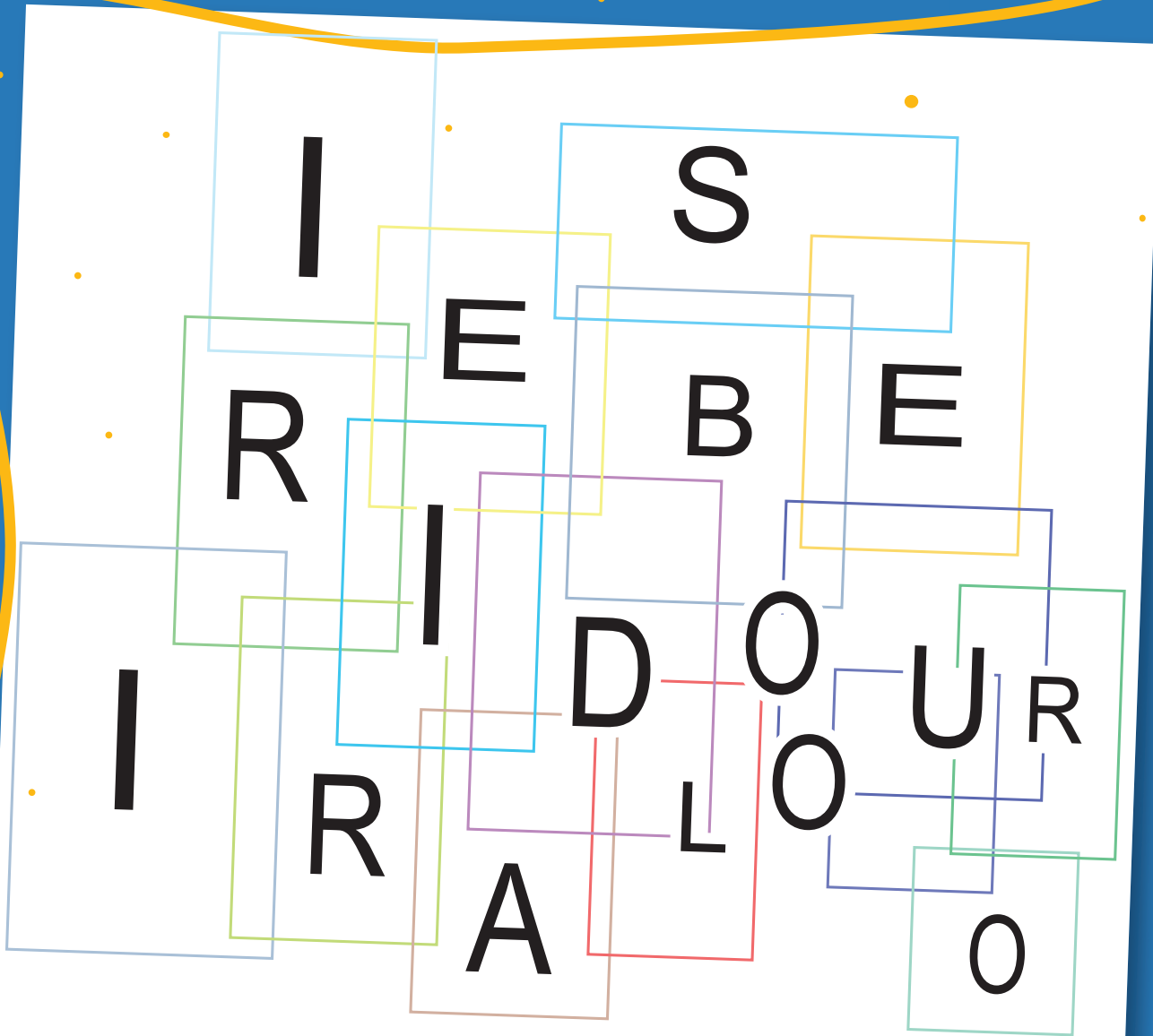

PREMIOS DO ALUMNADO

**ACTIVIDADES DO CENTRO
ENTREVISTAS**

**LETRAS GALEGAS 2018:
MARÍA VICTORIA MORENO**

VIAXES

GRADUACIÓN



Equipo de Dinamización Lingüística

SUMARIO

I Concurso de microrrelatos "Adopta unha palabra"	2
IV Concurso de microrrelatos Amnistía Internacional	4
Relato "O Paso Do Tempo"	4
Actividades do Centro	5
Entrevista ao Presidente da Real Academia Galega	19
Entrevista a Eva Martínez, Presidenta da Asociación de Afectados 1P36	24
María Victoria Moreno, Letras Galegas 2018	27
I Certame de Textos Teatrais Roberto Vidal Bolaño	28
Português	28
Novas desde a Biblioteca	30
Viaxe a Burdeos	31
Viaxe a Praga	31
Graduación de 2º de Bacharelato	32

Editorial

Outra vez máis está aquí a revista *Órbita* do Equipo de Dinamización Lingüística do IES Ribeira do Louro. Como cada curso, editase coa intención de dar a coñecer parte do traballo realizado no noso centro, aínda que o seu obxectivo principal é facer máis visible a lingua galega nun medio tan pouco habitual como é o das publicacións periódicas.

A situación do galego é cada vez peor, pérdense falantes día a día e compróbese como as institucións non fan o suficiente por reverter esta tendencia e incluso as hai que lle fan ataques innecesarios e absurdos, como sucedeu hai pouco coas recomendacións da RAE en relación á toponimia galega. Pero a culpa non é só desas institucións que nos representan, a sociedade galega tamén ten moita responsabilidade porque só ela é quen de decidir que lingua quere transmitir aos seus fillos, que lingua é digna de conservar ou de tirar ao caldeiro do lixo. Non resulta increíble que nun mundo no que cada vez se valora máis a aprendizaxe das linguas non sexamos capaces de ver a importancia de coñecer o idioma propio? Non nos decatamos de que cando unha lingua se perde tamén se perde unha cultura, unha forma de entender o mundo, un patrimonio ...?

Esperemos que a mocidade saiba facer o que ata agora non fixemos os adultos e leven con orgullo a lingua a onde queira que os dirixa a súa vida.

Sofía Davila,
Coordinadora do
Equipo de Dinamización Lingüística
O Porriño, Xuño de 2018



Algúns números da revista Órbita

(en liña: <http://www.edu.xunta.es/centros/iesribeiralouro/node/890>)

I concurso de Microrrelatos "Adopta unha Palabra"

EDL puxo en marcha este concurso seguindo a idea orixinal da profesora Raquel Castro. Con el preténdese dar un pasiño máis na protección de palabras galegas que, se deixamos de usalas, corren o risco de desaparecer, e con elas moitas emocións, experiencias, etc. A continuación reproducimos os textos gañadores.

A BELEZA DO AUGAMAR

Ás veces non temos tempo suficiente, pero os recordos valen a pena.

Tarde dun 23 de Xullo, esperando a súa chamada, esperando un sinal de que todo sigue ben, esperando volver sorrir, pero o móbil segue alí, enriba da cama, eu desesperándome en cada segundo que pasa, cos sentimentos aínda a flor de pel, con ganas de chorar, con ganas de desaparecer do mundo por un bo tempo.

- Xiana vai cear, anda.

- Mamá, vou saír, sobre as once estou aquí.

Collo a bicicleta, o móbil, o mp3, e o colar que me regalou Hugo, polo noso primeiro aniversario, un augamar de cor azul violáceo. E pensar que levabamos catro anos e sete meses xuntos... ata onte.

Chego ao cemiterio, alí está :

- "Hugo González Piñedos, 22 de Xullo ,2018,

Boto a chorar, e deixo na súa campá a carta que máis me feriu escribir na miña vida...

“Grazas por todo, por facerme rir, por facerme chorar, por ser ti, especial, e sempre co teu sorriso na cara. Perdón por todo, por non ter estado alí, e a ti perdóchoe por ter saído co coche ás doce da noite, por facer horas extras un maldito vinte dous de Xullo aos teus dezaioito anos, por facerme ir ao teu funeral, por facerme poñer aquel horrible vestido negro que xurei non poñer nunca, por romper a nosa promesa de morrer cando fósemos velliños, tomados da man. Por deixarme soa neste mundo estraño que sen ti parece baleiro.

Recorda : Ti fuches o mellor que me pasou na vida, grazas por ser o meu amor fugaz, quedándote así co que queda de min, que agora só é un baleiro inencheble co que terei que acostumar a vivir.”

Nese instante miro o colar e recordo entre bágoas:

-Toma, é un augamar sei que che encantan.

- É precioso!

-É que son as pequenas cousas as máis bonitas, como nós, a nosa aínda é unha pequena historia, que acabará por ser a máis bonita do mundo enteiro, mentres sigamos xuntos, facendo fronte a todas as dificultades no camiño

Tiñas razón, Hugo,son as pequenas cousas as máis bonitas,como a nosa historia.

Daniela Orge López, 2º ESO B

MÍA

Érase unha vez unha bolboreta chamada Mía, vivía nun bosque que estaba ás aforas dunha gran cidade. Unha mañá espertou de súpeto, presa dun pesadelo moi inquietante. Ergueu moi nerviosa e coa súa boca seca, dirixiuse cara ao espello, tiña un aspecto espantoso entre unhas cousas e outras durmira ben pouco.

Remexía na súa testa tratando de compoñer como un quebracabezas o soño que tivera pola noite. Deuse conta que estaba no bosque entre a follaxe das árbores co seu verde de primavera, todo era unha explosión de cores, flores tan fermosas como o arco de vella. Respiraba unha airexa fresca que se lle introducía en todo o seu fráxil corpiño, pensaba que estaba no paraíso sucando un ceo tan azul como o mar. De súpeto empeza a escoitar un ruído xordo e estraño ao lonxe, non sabía o que era, cada vez achegábase máis e máis, pouco a pouco o pracenteiro paseo quebrouse ao decatarse como se achegaba un exército de avespas que ían directas a Mía. Ela non sabía onde meterse nin tiña onde esconderse, estaba en perigo a súas ás estremecéronse e tremíalle todo o seu corpiño, as avespas eran moi temidas xa que arrasaban con todo o que atopaban polo bosque.

Apuntábanlle todas elas co seu aguillón picudo como se fosen espadas, nese intre só quería esvaerse e desaparecer, entón cerrou os seus ollíños, e notou como alguén colleu a súa man, era o seu salvador! Empurrouna e comezaron os dous a voar tan rápido que o aire batía na súa fermosa cariña moi forte, aquela man salvadora guiábaa cara un lugar seguro, só sabía que as avespas os perseguían furiosas, pouco a pouco sacáronlle vantaxe e viron unha especie de cova nunha rocha, metéronse alí logrando despistar o exército.

O corazónciño de Mía latexaba moi forte, estaba sen alento, non podía artellar palabra, cando mirou cara o seu salvador era o cabaliño do demo máis fermoso que vira en toda a súa vida, alto e esvelto cunhas impresionantes ás. Mía non sabía como agradecerlle a súa heroicidade, o cabaliño sorrindo dirixiuse a Mía, “ Non tes que me dicir nada bela Mía eu son o teu admirador que te ama desde hai tempo en secreto, e por fin chegou o día de demostrarche o moito que te quero, non sei que faría se che pasase algo” Mía non podía crer o que escoitaba, sempre soñou con alguén forte e valente que coidase dela e por fin o tiña diante, agora o seu corpiño tremía, pero non era de medo senón de amor. O cabaliño do demo achegouse para darlle un bico á fermosa Mía e, de súpeto, Mía espertou.

Estela Vázquez, 2º ESO A

SAUDADE

Teño saudades de ti, sentimento tan profundo coma unha ondada que me afasta da beira do mar. É a presenza da ausencia, o encontro da tristeza e a felicidade.

É sentir nostalgia da nostalgia, é perderse no tempo, sentir que no presente falta un pouco do noso pasado.

A saudade non ten brazos, mais cómo doe cando ela aperta, a mesma que fai un día parecer unha semana, a mesma que significa sentir a vida con cada poro da nosa pel e aprender a valorar todo o que nos rodea.

Como a definiu Manuel Melo, ben que se padece e mal que se goza.

Eu tan só pido pausa e ti fas escuma a auga do mar. Ti qué saberás se non vives dentro desta gaiola. Só pido unha soce mentira, ti esixes saber toda a verdade. Ti qué saberás se nunca nadaches nas miñas entrañas.

Sobe a febre deste músculo impaciente.

E como ben dixo Frida Kahlo, moitas veces encóntranse na dor os praceres máis profundos, as verdades máis complexas, a felicidade máis certa, e eu creo atopalos todos hoxe.

Que todas as cores se convirtan en sorrisos.

María Domínguez Romero, 4º ESO A

- ÚLTIMA HORA -

O IES. Ribeiro do Louro obtivo o primeiro premio na Terceira Edición do Concurso Scratch Aprendo Programando, celebrado no ámbito da Comunidade Autónoma de Galicia, dentro da categoría de ESO. Os alumnos gañadores son Paula González Alonso e Samuel Lemos López de 2º B de ESO que realizaron este traballo na asignatura de Programación.

Nosos parabéns para eles e para a súa profesora Raquel Santaolalla Bejarano.

Premios do alumnado

IV Concurso de Microrrelatos Amnistía Internacional 2018

Dúas alumnas do noso instituto, Noelia (2º de Bacharelato) e Sara Ortiz (3º de ESO) resultaron gañadora e finalista, respectivamente no IV Concurso de Microrrelatos Xuvenil organizado pola Rede de Escolas de Amnistía Internacional..

O pasado mes de abril no local da ONCE en Vigo tivo lugar a entrega de premios do IV Concurso de Microrrelato Xuvenil. A temática deste ano xirou en torno aos desafuzamentos baixo o lema *Detrás dunha porta hai unha historia*.

Entre as finalistas atopábanse dúas das alumnas do IES Ribeira do Louro: Noelia Fernández (de 2º de Bacharelato B), quen participou na categoría de “maiores de 16 anos” e foi gañadora co relato *“Un futuro incerto”* e Sara Ortiz Lorenzo (de 3º de ESO C), concursante na categoría de “16 anos ou menores” co texto titulado *“Peter o Bárbaro”*.

Dende aquí felicitamos ás alumnas e deixámosvos os textos para que os poidades ler:

Equipo da Biblioteca do IES Ribeira do Louro

PETER O BÁRBARO

Mamá e papá están sentados na mesa, con cara de que algo lles preocupa. Eu saín da miña gorida, “onde gardo o tesouro” ata o barco pirata. Eu, Peter o Bárbaro, temido por todo aquel que me coñece e tan só co medo a unha cousa, asomeime a porta da cociña porque notei a pena cerca.

Con oito anos todos pensan que non me decato de nada, pero o meu peor pesadelo, o que facía que os meus pais tiveran a cara triste e non lles apetecera ser piratas o meu lado, xa había enviado dúas cartas dicindo que a miña casa, para min, o meu barco xa non sería meu. Pregúntome que farán co meu tesouro, se mo deixarán levar, se o gardarán eles, se será o seu tesouro ou, simplemente, o esquecerán; espero que mo deixen levar, xa que me custou anos facelo tan valioso.

Ao final tivemos que irnos. O meu tesouro quedou alí, non porque non puidera collelo senón que, quería deixar parte de min naquel tan especial barco pirata.

Sara Ortiz

UN FUTURO INCERTO

Outra noite máis sen poder durmir, outra noite máis na que a incerteza do descoñecido corrómpeme por dentro, a derradeira noite... Esta será a derradeira noite na que as penas farán que non deixe de dar voltas na miña cama, na miña casa, a que con tanto esforzo convertín no meu fogar. Mañá será o día que con tanto temín ao ver o calendario, o día do meu desafuzamento,

o día no que os meus nenos e mais eu, sere-mo expulsados do noso lar. E, a que se debe este castigo? Cal é o porqué desta situación de desamparo, que me fai tremer polo futuro dos meus fillos? A resposta é moi



Sara Ortiz e Noelia Fernández logo de recibiren cadanseu premio

sinxela: a pobreza. Eu nunca cheguei, tan sequera, a imaxinar que podería chegar a atoparme nesta situación. Porén, os camiños da vida son sorprendentes, e en ocasións, mesmo crueis. Xa é de día, dentro dunhas horas comezará un futuro incerto para nós, e antes terei que ocultar as miñas emocións no fondo do meu corazón, pór o mellor dos meus sorrisos e maquillarlles a verdade aos meus pequechos, dicíndolle que estamos a punto de embarcarnos nunha gran aventura que nos obrigará a estar fóra da casa. Están a chamar á porta, o momento chegou, o pánico apodérase de min, pero de momento sinto barullo na rúa, achégome á porta e miro unha concentración de xente protestando pola miña situación e loitando por min e polos meus fillos. Haberá aínda esperanza para nós?

Noelia Fernández

O PASO DO TEMPO

Vaia momentos estamos vivindo! Vaia época, e vaia experiencia! O outro día estabamos comezando 1º de primaria e agora... agora xa estamos na ESO! Paréceme increíble.

“Como pasa o tempo!”, dicían os meus pais cando era pequena. Neses momentos non os comprendía, pois pensaba que andaban “tolos” e non se daban de conta de que cada día tiña 1.440 minutos. Pero, agora, sei de que andaban a falar. Porque pode que un día sexa longo, e unha semana tamén, pero cando te paras a pensalo, percátaste de que o mes xa acabou.

O mesmo pasa cos anos. Estás en 4º de primaria dexesando chegar a 6º para ser o “maior do cole” e, de súpeto, caes na conta de que xa non es o maior do cole, senón o menor do instituto.

“Insti”..., que curiosa é esa palabra, verdade? Podes buscar o seu significado en millóns de dicionarios, pero todos estarán equivocados. Todos recollerán acepcións como ‘centro destinado ao ensino’ ou ‘organismo oficial que se ocupa dun servizo concreto’. Pero, en realidade, o seu significado é: **“Explosión de emocións, novidades e amizades”**.

Son todo retos que ameazan con saír á luz e poñernos a proba.

Rocío Fernández Álvarez Primeiro de ESO C

ACTIVIDADES DO CENTRO

A xeoloxía do Baixo Miño

Alba Barreiro, Isabel Claro, Paula Comesaña, Santi González (2º bacharelato), Alba Carrera e Miriam Rodríguez (1º bacharelato). Coordinación de Anxo Fdez-Arroyo (profesor de bioloxía).

O pasado 5 de abril, os alumnos/as de 1º e 2º de bacharelato que escollemos as materias do departamento de Bioloxía/Xeoloxía, participamos nunha actividade de campo polo baixo Miño. Fomos acompañados dos profes Inmaculada López (Macu), Marta Freijeiro, Anxo Fdez-Arroyo e o xeólogo Fran Canosa, que ía ser o noso guía.

Sáimos do instituto ás 8:45 da mañá cara ao noso primeiro destino, o miradoiro Niño do Corvo da Serra de Argallo, no concello de Tomiño. Dende alí, estivemos vendo unha fermosa panorámica do baixo Miño, co val do Rosal (situado nunha falla), o monte Santa Tegra e o esteiro do río Miño, por onde desemboca no Atlántico. Fran explicounos o proceso de metamorfismo e o tipo de rochas e minerais que se atopan na zona.



1 Fran explicando a orixe xeolóxica da zona no alto do Niño do Corvo

Despois camiñamos outro lugar, nas ladeiras do monte, con varias e vistosas formacións rochosas: xistos con intrusións graníticas e filóns de cuarzo con andalucita (un mineral que se atopa en zonas de metamorfismo). Fran comentou que a mica ten un comportamento moi plástico cando intrúe no seixo, este defórtese e fai que se estire ata que non soporta máis a deformación (proceso de boudinage).

Tras coller de novo o autobús dirixímonos á costa da Guarda, onde os alumnos tomaron o seu almorzo. Fran ensinounos que na costa atopábanse rochas magmáticas (graníticas), que contiñan pegmatita con cristais de mica moi grandes en forma de boudinage e rochas metamórficas cunha gran cantidade de xistos, situadas máis abaixo das primeiras, debido a que o material é máis brando (erosión diferencial)

Parte deses xistos tiñan incrustados metaconglomerados. Un metaconglomerado é un conglomerado composto por cantos, xeralmente de cuarzo e lousa (pizarra), unidos por un material arxilo-areoso. Os



2 Observando a erosión diferencial do mar no litoral da Guarda

conglomerados estaban moi deformados pola erosión do mar, pois tiñan forma de lente.



3 Terraza fluvial do río Miño no Rosal

A continuación fomos ao Rosal, onde vimos a terraza fluvial con maior altura que foi provocada polo río Miño (40 metros sobre o nivel do mar). Alí observamos unha gran parede formada por area e conglomerados. Fran sinalou que a erosión mariña orixina cantos rodados caracterizados

pola súa forma de lente causada polos movementos das ondas, de adiante cara atrás. Diferenciándoos dos cantos rodados do río, que son redondos polo continuo movemento cara adiante ao ser arrastrados pola forza do caudal. Os cantos rodados estaban unidos por óxidos de ferro.

E para finalizar a saída, a última e máis breve parada foi no litoral do Rosal, onde os estudantes tivemos que descender por un complicado camiño. Neste zona vimos unha parede de estratos con carbón de algo máis que 40 millóns de anos de antigüidade.



4 Estratos carboníferos na costa do Rosal

Finalmente, collemos o bus e dirixímonos ao instituto. Nesta excursión matutina, os alumnos adquirimos numerosos coñecementos e puidemos levar á práctica todo



5 Algúns dos alumnado participantes na actividade xeolóxica polo Baixo Miño

o aprendido anteriormente nas aulas. Grazas aos nosos profesores por organizar esa saída e moi especialmente a Fran por acompañarnos.

Mulleres Sobranceiras da Historia

Un ano máis a comunidade educativa do IES Ribeira do Louro tivemos a oportunidade de coñecer mulleres sobranceiras da historia, grazas ao traballo dalgunhas alumnas do centro e ao da súa profesora Virxinia. Este ano contamos ademais coa participación dun grupo de alumnos do CEIP da Ribeira, que fixeron tamén unha magnífica representación. Moitas grazas a todas!



Preparamos un biscoito na clase de física e química

6

No curso 2017-18 os alumnos de 2º da ESO da materia de Física e Química prepararon un biscoito. Tratábase de que aprendesen máis das reaccións químicas, e que practicasen conceptos elementais de matemáticas como as proporcións e as porcentaxes. A actividade ademais permitiu introducir un concepto fundamental en Química e Bioquímica: a idea de reactivo limitante.

En primeiro lugar tratábase de divertirse, traballar correctamente en equipo e dunha forma coordinada, eliminar determinadas actitudes de desigualdade de xéneros (ao final os mozos fregaron o material, e os que “non sabían”, aprenderon).

En segundo lugar, o obxectivo proposto era introducir o tema de reaccións químicas na ESO, identificar os cambios químicos que ocorren durante a elaboración dun biscoito, así como identificar fórmulas de ingredientes.

A receita que empregamos foi a seguinte:

MATERIAL (REACTIVOS QUÍMICOS)

1 logur

Coa medida do mesmo vaso de logur:

3 vasos de fariña

2 vasos de azucre

1 vaso de aceite

3 ovos

1 sobre de lévedo químico

Material de vidro de laboratorio

MATERIAL DE COCIÑA

Estufa de laboratorio

Neveira de laboratorio

PROCEDEMENTO

Bater 3 ovos co azucre ata que branquee

Engadir o logur. Bater

Engadir o aceite. Bater

Engadir a fariña máis o sobre de lévedo. Mesturar

Botar nun molde engraxado

Cocer no forno (25 minutos, 180°C)

En todo momento contaron coa supervisión do profesor

A continuación as cuestións expostas polo profesor foron: Cres que fixeches unha reacción química? Por que? Hai reactivos? Hai produtos? Achegaches enerxía para que leve a cabo a reacción? Cres que se eliminan algún dos reactivos (ingredientes) obterías o mesmo resultado? E se cambias as proporcións?

Establecemos un debate no laboratorio sobre estes temas, utilizando unha metodoloxía activa, deixando que o alumnado fixese o traballo do profesor. Ao final escribiron as súas conclusións no caderno de laboratorio, acompañando de debuxos e propostas de mellora da receita (limón, chocolate,...)

Os cambios químicos que acordamos entre todos foron:

A masa de biscoito sobe pola liberación de dióxido de carbono (CO₂), que se obtén pola reacción química entre o bicarbonato de sodio co pirofosfato acedo de



sodio presente no lévedo químico.

A fariña establece a estrutura do pastel. O glute, un tipo de proteína na fariña, vólvese elástico e espeso cando se expón á auga

Entre outras cousas, os ovos actúan como un axente de unión. No seu estado natural, os ovos conteñen filamentos de proteínas que están dobradas sobre si mesmas. Cando se expoñen á calor, estas proteínas

desenróscanse e empezan a unirse a outras proteínas próximas, creando unha rede de proteínas vinculadas e axudando a enlazar o pastel.

O azucre tamén actúa como un axente de dourado na reacción de Maillard. A reacción de Maillard é activada por calor e prodúcese cando o azucre entra en contacto cos aminoácidos (compoñentes estruturais das proteínas do ovo), producindo un efecto caramelizado.

Charla - Obradoiro de Espeleoloxía

7

Nicolás Álvarez Lorenzo, 1º BAC A

O martes día 17 de abril acudiu ao noso centro Maruxa Barros, directora da Escola Galega de Espeleoloxía (EGE) que leva máis de 25 anos dedicada a esta especialidade, competindo a nivel nacional e europeo e acadando numerosos premios.

Este evento transcorreu durante as dúas horas da tarde nas que a deportista falou, primeiramente, sobre o que é a espeleoloxía, para continuar explicando a formación das covas e o equipamento básico de exploración. Nesta primeira parte da exposición amosou ao alumnado de Bacharelato todos os aspectos desta ciencia-deporte.

Durante a segunda parte da charla, transcorrida a primeira hora da tarde, o alumnado participou na parte práctica que se realizou no ximnasio do centro, que por uns intreos se transformou nunha cova con túneles, pozos, pasos estreitos... para vivir e superar as dificultades que se poden atopar na realidade.

Esta última parte estaba enfocada para o grupo de alumnado que os vindeiros días 29 e 30 de maio farán

unha saída didáctica á Serra o Courel, onde practicarán a espeleoloxía na cova de Arcoia da man da EGE dirixida por Maruxa Barros, ademais doutras actividades xeolóxicas. O alumnado participante é o que neste curso está matriculado nas materias de Xeoloxía e Ciencias da Terra de 2º de Bacharelato e o que participou este ano na IX Olimpíada de Xeoloxía.



IX Olimpíada de Xeoloxía

Laura Soliño, 2º BAC A

O 7 de febreiro de 2018 os 9 alumnas e alumnos de 4º da ESO (Laura M., Iria G., Samuel e Clara), 1º BAC (Alba C., Ramón, Nicolás e Jéssica) e 2º de BAC (Laura S.), participamos na IX Olimpíada de Xeoloxía, que tivo lugar na Universidade de Vigo. Algúns de nós xa participáramos o ano anterior, pero para outros foi unha experiencia nova.

Pola mañá fixemos o exame por grupos, do cal saímos moi contentos. Despois de xantar e tomar o sol no xardín do Campus tivemos a segunda parte do exame, esta vez individual. Nerviosos e con ganas de saber os resultados, asistimos a tres obradoiros nos que nos ensinaron como funcionan os explosivos que se utilizan en xeoloxía ou as novas tecnoloxías e as súas utilidades neste campo. A directora da Escola de Enxeñería de Minas, Natalia Caparrini, ensinounos tamén como funciona a Escola, os graos que se imparten e as súas saídas profesionais. Finalmente, tras o que para nós foi unha longa espera, chegou a hora dos premios, pero este ano non tivemos tanta sorte coma o anterior, no cal uns compañeiros que este ano non puideron participar (Sergio, Daniel e Cristian) e mais eu gañamos o premio ao mellor grupo.

Aínda que este foi para min o último ano, animo a todos os meus compañeiros e compañeiras a que sigan parti-

cipando, non só porque confío nos seus coñecementos xeolóxicos, senón tamén porque creo que durante os dous anos que levamos participando formamos un grupo de amigos e gustaríame que se siga mantendo e que se continúen compartindo tantas risas e bromas (e cafés).

Animo tamén a Marta, a profesora de Bioloxía e xeoloxía que nos preparou para a Olimpíada, a que siga traballando neste proxecto coas mesmas ganas, porque sen ela nada sería posible.

¡Moitas grazas a todos!



Alumnado participante na IX Olimpíada de Xeoloxía

8

Roteiro ambiental polo CUVI

Rocío F. A., 1º ESO C

O 23 de marzo deste ano parte dos alumnos de 3º de ESO, os alumnos de Climántica (1º ESO) e as profesoras Marta e Cristina fixemos unha saída didáctica ao CUVI.

Alí unhas “guías” da Concellería de Medio Ambiente leváronnos polos distintos hábitats representados neste espazo (matogueira, piñeirral, bosque mixto, lagoa, hábitat urbano, bosque mediterráneo, carballeira, bosque de ribeira, prado); explicáronnos moitas cousas e aprendemos moito, dende as distintas especies de árbores ata algúns tipos de pegadas e tamén distinguimos as mordidas nas piñas de diferentes animais coma esquíos e paxaros carpinteiros.

Algo que poderíamos destacar son as mámoas (que, tristemente, estaban saqueadas), ou tamén unha curiosa planta chamada “cola de cabalo”, que aínda que agora non supera o medio metro, na prehistoria (segue existindo dende aquela!) podía chegar aos 18 metros.

Logo dun pequeno descanso na cafetería da Facultade de Bioloxía fixemos un pequeno percorrido polos corredores do edificio, onde se atopaban vitrinas con distintas mostras moi interesantes

coma animais disecados, diferentes sementes, reproducións de cranios das evolucións do ser humano, algunha flor, minerais e rochas, invertebrados, etc.

Na segunda parte fixemos outro percorrido onde vimos un pequeno terreo que estaba pechado que, segundo nos dixeron, foi unha especie de almacén da época neolítica, tamén un pequeno sobreiral. Por esta ruta pasamos por unha zona dende a que se divisaba o Monte Galiñeiro, entre outras cousas.

A saída ocupounos case unha mañá, gustounos tanto que o tempo pasou moi rápido. Estou segura de que todos cando chegamos ás nosas casas apreciamos mellor toda a información que nos deron, de feito agora paréceme increíble todo o que aprendemos nunhas horas.



Congreso internacional CLMNTK17 – EduCO2cean – Erasmus+

O pasado mes de setembro as alumnas de 4º ESO, no curso 2016-1017, Alba Castro, Andrea Calvo e mais eu, Alba Carrera, participamos no **Congreso Internacional CLMNTK17** dentro do marco da **alianza estratéxica EDUCO₂cean – ERASMUS+** do que o noso instituto é socio colaborador. Este tivo lugar en Aveiro (Portugal) e puidemos ir grazas á selección nun congreso virtual dos nosos proxectos: *A nosa estrela, a nosa enerxía e Humanos vs Océanos*.

Este **campus xuvenil internacional e seminario docente de Investigación-Acción EduCO₂cean-Erasmus+** realizouse, na súa fase de produción, na localidade lusa de Aveiro do 2 ao 6 de setembro e, na súa fase de difusión, do 6 ao 9 de setembro na localidade galega de Noia. Participou alumnado e profesorado de varias comunidades autónomas (Galicia, Castela, Murcia, Andalucía, Canarias, Madrid....) e tamén de Portugal e México.

Unha vez chegadas a Aveiro puidemos gozar da cidade, así como aprender máis sobre a conservación do noso planeta mediante a realización de diferentes tipos de actividades nas que participamos: unha obra de teatro musical sobre o cambio climático, un taller para coñecer as diferentes especies en perigo de extinción dos fondos mariños e algunhas máis de arte ou música



sempre ligadas á protección ou preservación do planeta. Estas actividades alongáronse durante catro días, posteriormente viaxamos ata Noia onde continuamos a nosa aprendizaxe e puidemos ensinarlle a outros compañeiros do noso instituto que se desprazaron ata alí o aprendido e as actividades realizadas o último día de estadia en Noia.

Queriamos agradecer ao profesorado do Departamento e Bioloxía e Xeoloxía e aos compañeiros o apoio recibido. Moitas grazas !!!!.

Descubriendo as rochas que pisamos

Estela Cambra Estévez e Andrea Fernández Lorenzo 4º ESO A



Fran Canosa dando a clase práctica

De seguido imos falar dunha charla-obradoiro moi interesante que tivemos o día 24 de xaneiro, impartida polo xeólogo Fran Canosa, na cal a parte teórica que nos explicou no Salón de actos completouse cunha parte práctica no laboratorio.

Falounos de temas capaces de chamar a atención dos oíntes, sobre todo o que máis nos chamou a atención

foron os procesos xeolóxicos ocorridos en Galicia e a paleontoloxía. De feito, amosounos diferentes datos de zonas da nosa propia terra que non coñeciamos e contounos, detalladamente, como chegou Galicia dende a súa formación ata a actualidade.

Explicounos que na formación xeolóxica de Galicia tiveron lugar tres fases: primeiro unha fase de oroxénese, que deu lugar á maior parte das rochas; logo houbo unha fase de arrasamento, na cal se produciu a erosión dos materiais formados; e, finalmente, a fase de reactivación, na que se podería dicir que aínda nos atopamos.

O obradoiro no laboratorio foi o que máis nos gustou de todo, onde nos explicou como saber diferenciar os tipos de rochas seguindo unha serie de pasos.

E sen esquecermos do máis importante, que son os instrumentos que utilizan os xeólogos para poder estudar as diferentes rochas que se poden atopar no campo.

Este obradoiro foi moi útil para todos, pois grazas á charla puidemos saber que non existe o “Granito” Rosa Porriño como tal e outros datos que moitos non coñecemos.

As gándaras de Budiño e o sapoconcho europeo

Arantxa Fernández Gonçalves, 1º ESO B

O 15 de xaneiro tivemos unha charla e unha serie de actividades que forman parte das accións do *Plan de recuperación e conservación do sapoconcho europeo (Emysorbicularis)*, que é a especie réptil máis ameazada en Galicia.

O sapoconcho europeo está incluído na categoría “en perigo de extinción” do catálogo galego de especies ameazadas dende o ano 2007 e a súa supervivencia é pouco probable se os factores causantes da súa actual situación persisten.

Esta especie vive, preferentemente, en augas estancadas ou de pouca corrente e onde haxa vexetación. Actualmente as súas poboacións naturais están restrinxidas a tres zonas concretas de Galicia, unha delas é o río Louro e as charcas das Gándaras de Budiño; as outras son os ríos Avia e Arnoia e o Parque Natural Complexo Dunar de Corrubedo e lagoas de Carregal e Vixán.

As principais ameazas para o sapoconcho europeo son a destrución do hábitat, a captura como mascota e as



especies invasoras. Estas especies invasoras son uns dos perigos máis importantes aos que se enfrontan os sapoconchos autóctonos. A solta de tartarugas exóticas que se mantiveron como mascotas un tempo é un gran problema, xa que quitan o alimento e as zonas de insulación e, tamén, poden chegar a transmitir enfermidades e parasitos mortais aos sapoconchos autóctonos.

Por iso, é moi importante informar e concienciar á xente para evitar condutas que poidan danar estas poboacións de sapoconcho europeo.

10

ReciclaXe no concello do Porriño

Estela Cambra Estévez, 4ªA

O alumnado de 4º da ESO de Cultura Científica realizamos un traballo de investigación sobre a reciclaxe e o medio ambiente, onde recollemos datos facendo unha enquisa a un total de 245 veciños do Concello do Porriño distribuídos en varias zonas: Torneiros, Pontellas, Budiño, centro da poboación e Mosende.

Interesábanos indagar, de primeira man, o coñecemento ca xente ten sobre a regra dos tres erres: “Reducir, reutilizar e reciclar”.

Moitas persoas descoñecen esta regra, pero cando a explicamos recoñecen que diariamente intentan aplicar estas tres accións.

Atopamos como principal problema a falta dos diferentes contedores: azul (papel e cartón); amarelo (plásticos, latas e briks); verde (vidro) e o das pilas nalgunas zonas do concello do Porriño, ben sexa porque non hai ou porque se atopan lonxe. A maioría da poboación enquisada di que reciclaría máis si os houbese, polo que isto sería unha moi boa medida para reducir a contaminación do medio ambiente e tamén os danos que poda xerar na nosa saúde.

Con isto queremos concienciar a xente e a nós mesmos de que o que debemos facer é cumprir esta regra, para así minimizar os danos producidos polo lixo urbano.

Se seguimos así o único que se vai producir ao longo dos anos son problemas moi diversos que causarán anos irreversible...

O resultado da enquisa amósase nos seguintes gráficos (realizáronse catro preguntas a cada veciño):

- **Cuestión 1:** Coñece vostede a regra dos tres erres?
- **Cuestión 2:** Procura vostede reducir a cantidade de lixo que produce?
- **Cuestión 3:** Reutiliza algún material antes de desfacerse deles?
- **Cuestión 4:** Firmaría para que lle colocaran contedores preto?

Resultados da enquisa sobre reciclaxe no Concello do Porriño

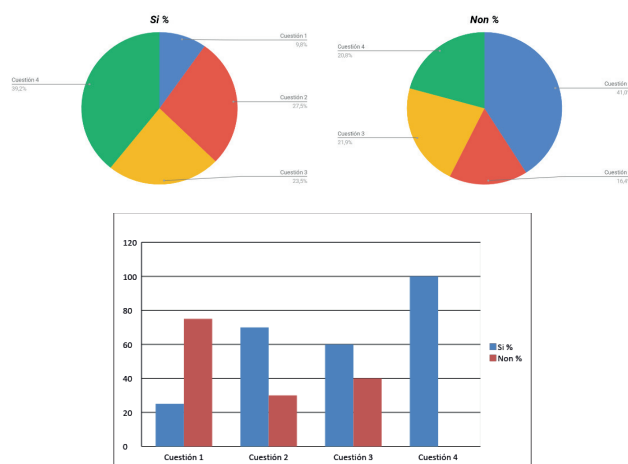

Espeleoloxía na serra do Courel

Nicolás Álvarez Lorenzo, 1º BAC A

Volvendo á casa sucios, rebentados pero, malia iso, felices, un empeza a facer memoria do transcorrido nesas poucas horas que pasamos todos xuntos. Empezou todo a iso das 4:30 da mañá dun martes, cando soou o despertador que indicaba que antes das 6:00am había que estar no instituto. Total que alí estábamos todos ás 5:50 da mañá dentro dun autobús camiño da Serra do Courel, para ser concretos da primeira parada da nosa breve excursión ao Courel: Seoane do Courel.



Como ben

dicía, chegamos ao lugar onde nos esperaban os espeleólogos da EGE. Nese bar no que paramos recordáronnos brevemente as normas de seguridade e demais temas formais. Puxémonos en marcha e guiáronnos montaña arriba ata a cova de Arcoia. O camiño, digamos que non era do mellor e algúns chegaron xa mareados polas curvas da estreita estrada de montaña. Alí chegamos, e todos tivemos que poñer unhas fundas de traballo para subir pola ladeira dunha montaña que máis ben parecía unha parede pola súa inclinación; ah!, si, esquecíame mencionar que estivo chovendo durante toda a viaxe así que nos sitios con lama puxémonos perdidos. Levounos algo máis de media hora chegar á entrada da cova. Unha vez alí dividímonos en dous grupos. Así, pois, entrou o primeiro grupo na cavidade, mentres o resto permanecía fóra esperando a que rematasen a ruta polo interior da cova.

Pasada a hora e media que tardaron, era a nosa quenda; puxemos os cascos con luz e as luvas e para dentro, xunto co equipo de espeleólogos que nos acompañaron durante esa mañá. Xa alí, a humidade e escuridade do lugar fixéronse presentes, posto que, na sala máis grande de toda a cova, deixáronnos apagar durante un instante as luces dos cascos que levabamos para evitar golpes (a todo isto, é necesario dicir que en máis dunha ocasión salvaron a máis dun dalgún que outro croque). Esas luces eran o noso sol alí dentro.

Persoalmente, gustárame dicir que foi algo único e que verdadeiramente merece a pena probar, dado que ves o que a natureza, logo de tantos millóns de anos, é capaz de facer, e consegue asombrar a calquera persoa con eses condutos estreitos, túneles verticais, grandes cantidades de estalactitas, estalagmitas, columnas... Espectacular.

Unha vez rematada a visita espeleolóxica, tocou unha das

partes máis complicadas da excursión: regresar ao punto de inicio. A inclinación da pendente que antes subimos facíase máis pronunciada vista dende o alto, e pola que máis de un acabou co cu no chan. Cando chegamos, estábamos cansos e viñamos de barro ata as orellas, era tempo de cambiarse e deixar todos os monos cheos de lama en bolsas para poder ir ao Museo Xeolóxico de Quiroga. Aquí a explicación do guía do devandito museo durou ao redor dunha hora; nela fíxonos un percorrido pola historia xeolóxica desta Serra do Courel: a formación, os procesos xeolóxicos que sufriu, os fósiles atopados nela, os tipos de rochas máis abundantes... Ao rematar no museo, xa tocou ir para a casa rural onde por fin tomamos unha ducha quente que sentou fenomenal. A noite continuou cunha cea que estaba, ao meu parecer, moi rica; e logo a descansar porque o día seguinte se presentaba, tamén, intenso.

Á mañá seguinte, xa almorzados e subidos no autobús, dirixímonos, co xeólogo Fran Canosa como fantástico guía, cara á zona máis montañosa: o castro da Torre. Explicounos a formación de determinados relevos presentes nesa zona, vimos rochas características e comezamos unha ruta que nos levaría toda a mañá. Como ben dicía, a primeiro parada foi este alto de montaña onde había un antigo castro que, á súa vez, na época romana, contivo unha mina. A continuación, paramos en distintos puntos ao longo dunha estrada e montañas apartadas de toda clase de civilización, onde vimos distintos materiais e estruturas, como fallas e pregamentos, que a natureza provocou e a erosión e algunhas actividades humanas deixaron ao descuberto.

Chegada a hora de xantar, paramos en Quiroga, para logo, xa cara ao final da visita á serra do Courel, facer unha última actividade no río. Esta, para min ben interesante, foi proposta polo xeólogo e consistiu en imitar os antigos romanos na procura do ouro con todo o material necesario para iso.

Finalmente, a tarde caeu e era hora de marchar, así que paramos unha última vez para ver un túnel feito na época polos romanos cuxa finalidade era cortar o caudal do río no que estiveramos cribando terra para buscar ouro. Fascinoume poder apreciar por dentro esa obra de enxeñaría romana. Logo de todas as despedidas e demais regresamos para O Porriño, onde nos agardaban as nosas familias.

Poñéndonos máis subxectivos, e se acaso sentimentais, quero dicir que estes dous días de saída mereceron a pena, non só no aspecto didáctico, senón polas experiencias e novos lugares que descubrín. Se alguén ten unha oportunidade similar, eu recoméndollo porque o pasas moi ben e ves in situ cousas que aprendes na clase. Deste xeito, levas esa lembranza de que o aprendido é realmente útil, aínda que moitas veces pareza a contrario.

Xuntanza de centros da rede climántica maio 2018

Nicolás Álvarez Lorenzo, 1º BAC A

Dende o 17 ao 20 de maio tivo lugar en Aveiro e Lisboa a xuntanza de centros da Rede Climántica (centros nos que se dá a materia de climántica en 1º ou 2º da ESO). Este ano, participaron sete institutos galegos (IES Virxe do Mar e IES Campo de San Alberto, de Noia; IES Poeta Añón, de Outes; CPI dos Dices, de Rois; IES Praia Barraña, de Boiro; IES Arcebispo Xelmírez I, de Santiago; IES Ribeira do Louro, do Porriño) e o Instituto Español Giner de los Ríos, de Lisboa.

O principal obxectivo desta xuntanza era que cada instituto presentase ante os demais o seu proxecto relacionado co medio natural, e que o alumnado convivise en harmonía e amizade durante os catro días que duraba a viaxe.

En representación do noso instituto, fomos unha alumna e dous alumnos de 1º ESO C: Rocío Fernández Álvarez, Pablo Lago Ramírez e Alejandro Pereiro López, ademais de nos acompañar a profesora Ana Mª Fernández, no lugar da profesora de climántica, Marta Freijedo, que non puido ir connosco nesta ocasión. O proxecto que presentamos para a **Rede Climántica** foi un vídeo gravado na Zona de Especial Prot

A verdade é que a viaxe foi tan intensa e interesante que nin tivemos tempo de nos aburrir. O itinerario foi o seguinte:

O primeiro día visitamos Porto, coñecemos a Torre dos Clérigos e a catedral. Máis tarde, comemos nos arredores da Praia da Barra e visitamos o sistema dunar de Costa Nova e o resto do lugar. Pola tarde, viaxamos ata Aveiro onde estivemos na Fábrica Centro de Ciência Viva. Alí experimentamos con obradoiros grupais e, no vestíbulo da Fábrica, assistimos ao concerto do coro **Has de cantar** do IES Virxe do Mar de Noia que interpretou varias cancións para celebrar o Día das Letras Galegas. Deseguida, tivemos a oportunidade de navegar polos canais da ría de Aveiro a bordo dos barcos moliceiros. Pola noite, para rematar a xornada, xa nos instalamos na Pousada de Juventude de Aveiro.

O segundo día estivemos no Instituto Español Giner de los Ríos de Lisboa, onde algún alumnado dos centros galegos realizaron unha serie de experimentos que amosaban de forma máis comprensible os efectos do cambio climático. Máis tarde, comemos no parque do Campo dos Mártires da Pátria, para logo ir ao Centro Galego e expoñer alí os proxectos finais de todos os centros da rede. Á tarde, visitamos o centro de Lisboa por primeira vez e á noite instalámonos na Pousada de Juventude de Oeiras.



O terceiro día volvemos ao centro de Lisboa para percorrer devagar as súas rúas e mercar agasallos e recordos. Despois, fomos xantar ao lado do planetario e pola tarde vimos o desfile de Máscaras Ibéricas.

O cuarto e último día estivemos na Praia de Oeiras ata as 12:30 h, regresamos á Pousada para recoller as nosas cousas e viaxamos ata Óbidos, onde gozamos desta cidade amurallada, comemos, paseamos e mercamos máis agasallos e recordos. Finalmente, a experiencia chegaba á súa fin e emprendemos a viaxe de volta á casa.



Departamento de educación física

O Departamento de Educación Física fixo ao longo do curso actividades deportivas interesantísimas e moi variadas. Mostramos a seguir unha soa, pero que o di todo.



Concerto Didáctico

Alumnado de 4ºESO



Alumnado que participou no concerto didáctico

O pasado día 24 de xaneiro de 2018, os alumnos de 4ºESO e 1º Bacharelato, fixemos una saída a Santiago de Compostela para asistir a un concerto didáctico chamado “As Lollipopps”.

Collemos o autobús a primeira hora e cando chegamos a Santiago paramos no Museo Pedagóxico de Galicia (MUPEGA). Neste museo móstranse aulas de diferentes época da nosa recente historia, dende a República ata os

anos 80. Deste xeito, puidemos apreciar as grandes diferenzas no mobiliario, materiais escolares, xogos, etc. coas nosas aulas actuais.

Deseguido, desprazámonos ao Auditorio de Galicia para asistir ao concerto de “AsLollipopps”. Lollipop (piruleta en inglés) é unha famosa canción do grupo vocal americano dos anos 50 chamado “Thechordettes”. Neste caso era un grupo de tres cantantes galegas que cantaban a tres voces (soprano, mezzosoprano e contralto) e acompañadas por un pianista que facía ás veces de presentador do espectáculo. Antes

de cantar, dramatizaban con algo de humor o que ían interpretar, explicando conceptos como “a capella”, os estilos “doowop”, “blues” e “gospel”.

O concerto acabou cunha multitudinaria interpretación a dúas voces por parte de todo o auditorio (uns 600 alumnos e alumnas de toda Galicia) do coñecidísimo spiritual “Oh, happyday!”

II Ruada Rosaliana



saímos polas rúas de Torneiros a levarlles aos veciños os poemas de Rosalía de Castro cantados a ritmo de muiñeiras, xotas e pasodobres.

A primeira actuación fixémola no noso instituto, logo seguimos ata o Centro de Día, ACEESCA, CPI Ribeira e rematamos no Froiz, onde se nos agasallou co almorzo.

Con motivo da celebración do Día de Rosalía de Castro, o 24 de febreiro, un grupo de alumnos e alumnas, logo de ensaiar intensivamente quitándolle tempo ao recreo, fixemos a II Ruada Rosaliana. Coa axuda de David, o profesor de música, e acompañados de Raquel Castro, de lingua galega,



14

Visita ao museo do mar e á illa de San Simón

Treides comig' a lo mar de Vigo...

Nicolás Álvarez Lorenzo e Miriam Rodríguez Díaz (1º de Bacharelato A)

O alumnado de 1º de Bacharelato e 3º de ESO do IES Ribeira do Louro visitou o Pergamiño Vindel no Museo do Mar e coñeceu a Illa de San Simón

Aproveitando a primeira visita do Pergamiño Vindel a Galicia, unha parte do alumnado do noso instituto fomos coñecer o dito pergamiño o día 2 de marzo nunha excursión organizada polos departamentos de Lingua galega e Música.

A mañá comezou coa saída do instituto en dous autobuses distintos, no primeiro, os alumnos e alumnas de 3º de ESO e no segundo, os de 1º de Bacharelato, acompañados de catro profesores.

Logo de montar no autobús, o condutor puxo rumbo a Samil, concretamente ao Museo do Mar, en que as súas cores agrisadas acompañaban o día de invernia. Unha vez alí dividímonos en dous grupos: por unha parte, os máis pequenos e pola outra, os maiores que participamos primeiro nun obradoiro sobre a confección de pergamiños, no cal fomos testemuñas do duro que era a creación deste tipo de documentos na Idade Media. A continuación, desprazámonos ao edificio contiguo do propio museo a través dunha pasarela cuberta de cristais, dende a cal se albiscaba o embravecido mar que rebotaba contra a pequena praia e a costa a carón

do museo.

Unha vez chegados á sala esperamos ata que veu unha guía e nos levou a unha planta soterrada da galería viguesa onde a través dunha breve explicación e posta en contexto se expuña o pergamiño da autoría de Martín Codax, custodiado por unha garda de seguridade debido ao seu importante valor. Despois, saímos ao exterior do museo á espera do barco, que máis tarde, nos levaría ás misteriosas illas de San Simón e Santo





Antón, pero entre tanto, seguimos ás voltas no museo vigués e coñecemos o acuario co que conta e as súas exposicións permanentes.

Por fin, logo dun tempo, o barco chegou ao espigón do museo e, coa axuda da tripulación, montamos nel. O motor comezou a facer ruído e iniciamos a nosa viaxe polo mar de Vigo, ben coñecido por Martín Codax e por Meendiño. Durante a travesía, unha guía contounos a historia que envolveu e envolve a ría de Vigo e Redondela.

Chegamos ás illas. Dende fóra víase fermosa, chea de árbores e con algúns edificios abandonados, que nos fixo sentir coma nunha película de terror. Por sorte, parte deste medo esvaeu logo de acceder polas portas metálicas. Entramos na illa coa guía que nos acompañou ao longo da tarde.

Despois do xantar e de intercambiarmos expresións, comezamos a nosa visita pola illa de San Simón. A

primeira parada foi a capela, onde algúns alumnos de Música interpretaron a cantiga nº 5 de Martín Codax, seguindo un arranxo do profesor David Barros. Nese mesmo lugar recitamos algunhas das cantigas máis representativas do xograr galego. A visita guiada continuou e percorremos a illa coas nosas guías, que nos explican a utilidade dalgúns dos edificios da zona. Entre elas, algunhas achegas históricas coma a dun paredón de fusilamento, a das mozas da zona de Cesantes e a interesante anécdota da Batalla de Rande.

O tempo non estivo moi bo, pero finalmente, emprendemos a volta cara a Santandrán (Vilaboa) e dende alí subimos ao autobús que nos trouxo de volta ao centro.

A verdade é que foi unha saída chea de emocións e aprendizaxe, na ca disfrutamos da natureza, a historia e o tempo cos nosos amigos e profesores.



8 de abril, día do pobo xitano

Alumnado de 4ºESO

O 8 de abril celebramos o día do pobo xitano no centro coas seguintes actividades: Alumnos e alumnas de 1º de ESO fixeron unha dramatización do Romancero xitano de Federico García Lorca.

Fíxose lectura de poemas do libro Os fillos do ventos, contos tradicionais xitanos por parte de Lourdes Toribio e Noelia Machado de 2º de ESO.

Rematamos com festa!!! Alumnos de varios cursos, cantaron e interpretaron temas flamencos com moito ritmo, animando a bailar a todo o salón de actos.



Plan Proxecta

(Aprendo programando)

Dende o curso 2015-2016 o noso instituto vén participando no Plan Proxecta con “Aprendo Programando”. É un proxecto interdisciplinar no que están implicados varios departamentos. Nesta ocasión contouse con profesorado dos departamentos de Tecnoloxía (Raquel Santaolalla), Música (David Barros), Inglés (María Villar e Inés Montenegro), Galego (Raquel Rodríguez) e Xeografía e Historia (Víctor García). O principal obxectivo é que os rapaces aprendan a programar empregando unha ferramenta educativa de programación desenvolvida polo M.I.T. (*Instituto Tecnolóxico de Massachusetts*).

No curso pasado, o alumnado de 2º da ESO participou elaborando uns videoxogos relacionados coa *igualdade*.

Este ano desde a materia de libre configuración “Programación” de 2º da ESO participamos no proxecto cos rapaces matriculados nela. O traballo realízase en parellas mixtas. En total 12 rapazes e 12 rapaces que estiveron a traballar moito para acadar o seu obxectivo final. Esperamos ter tanta sorte (ou máis) do que tivemos nas edicións anteriores.

A maior parte dos proxectos que se desenvolveron son plurilingües (o xogador pode escoller unha das tres linguas seguintes (galego, castelán e inglés). A temática do concurso é “O patrimonio cultural europeo”. Os xogos presentan preguntas e hai que escoller unha das respostas que se propoñen.

Na figura seguinte amósase a pantalla de inicio do videoxogo de Lucía Rodríguez e Marcos Estévez.

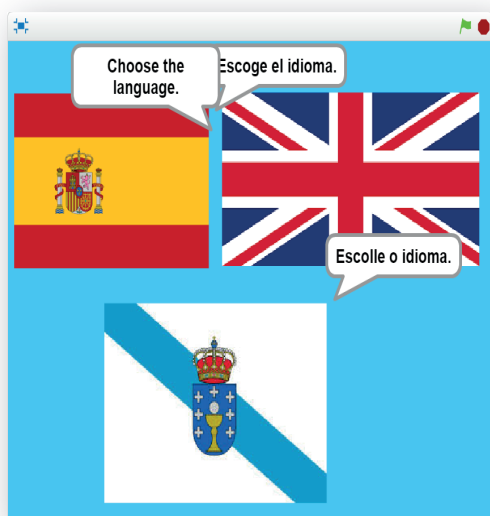

Na figura seguinte vemos unha das preguntas do xogo de Paula González e Samuel Lemos:

Por último amosamos o deseño dun personaxe realizado polos alumnos Noemí López e David Esperón para un traballo relacionado co cine europeo. Tiveron que deseñar dous debuxos do mesmo personaxe para poder dar sensación de animación no videoxogo ao iren alternándoos no tempo.

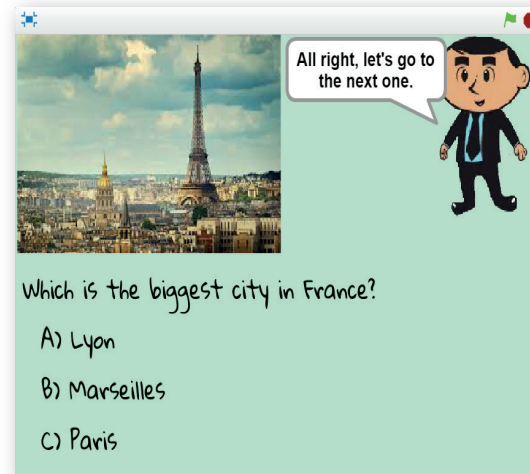

Traballouse tanto en grupo como de xeito individual e finalmente obtivéronse uns xogos cos que se participou no concurso organizado polo Cpetig (*Colexio Profesional de Enxeñaría Técnica en Informática de Galicia*)

Os xogos elixidos para participar no concurso foron:

- “Patrimonio europeo” de Paula González e Samuel Lemos.
- “Lugares europeos” de Lucía Rodríguez e Marcos Estévez.
- “Linguas europeas” de Eliana Castro e Yair Fernández

A día de hoxe aínda non sabemos se os nosos participantes gañarán o concurso.

Moita sorte!

Estes e máis xogos feitos polo resto do alumnado enlazaránse dende a web do noso instituto e ides poder velos e xogar con eles. Poñeremos un anuncio na web cando estean dispoñibles.

Aquí vos deixamos os enlaces (Premede no nome de cada videoxogo da lista que queirades probar). Lembra de ter activado o son.

<https://scratch.mit.edu/projects/222287136/>

<https://scratch.mit.edu/projects/222287381/>

<https://scratch.mit.edu/projects/222286018/>

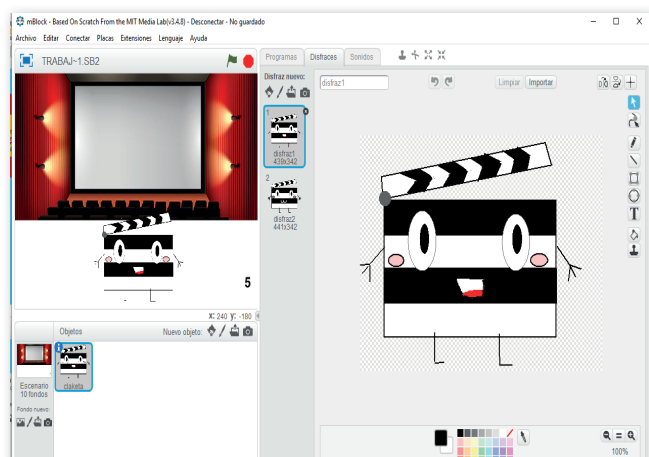

Impresión 3D

Este curso por primeira vez os alumnos de 2º de bacharelato de Tecnoloxía Industrial II traballaron coa impresora 3D fabricando os seus propios obxectos. O material empregado na impresión é **PLA** (poliácido láctico) é creado a partir de recursos renovables, tales como almidón de millo, raíces de tapioca ou a cana de azucre. A gran vantaxe deste material é que é biodegradable e non emite gases nocivos. Por este motivo é un material idóneo para traballar con na aula. Na fotografía obsérvanse todos os obxectos



fabricados este ano.

Citamos a continuación os alumnos deseñadores:

Coitelo en miniatura: Roberto Martínez.

Roda dentada: Daniel Represas.

Llanta: Hugo Vilariño

Iphone: Sergio Lorenzo

Batman: Christian Martínez

Shuriken: Pablo Alonso

Taza: Alexander Álvarez

Obxecto decorativo flash: Alejandro Alonso

Estes alumnos fixeron deseños co programa Sketchup Make. Posteriormente depuraron e traballaron nos ficheiros obtidos con outros programas tales como Nefab e o Reperier Host guiados pola profesora Raquel Santaolalla. Foi un proceso longo no que houbo que abandonar algúns proxectos dada a dificultade dos mesmos. Por exemplo, a cámara de fotos deseñada por Sergio Lorenzo que vemos na imaxe non puido materializarse por falta de tempo.

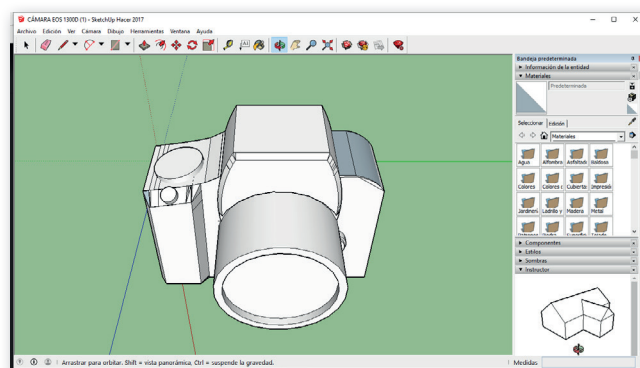

Para ser o primeiro ano que se está a traballar coa impresora 3D tivemos uns resultados bastantes bos. Aprendemos moito e tivemos moitos problemas que finalmente arraxamos con paciencia e botando moitas horas (por exemplo, os atascos do filamento plástico na impresora foron habituais, pero aprendemos a desmontala e volver a montala con bastante rapidez).

Departamento de matemáticas

O Departamento de Matemáticas recibiu o alumnado de sexto de primaria o día 6 de xuño. Realizaron actividades lúdicas coas matemáticas



Departamento de plástica

O Departamento de Educación Plástica e Visual alegrou o vestíbulo do centro, como cada fin de curso, coa exposición dos traballos realizados polo alumnado ao longo do ano.



Proxectos técnicos

Este curso os alumnos de 3º da ESO fixeron proxectos técnicos con cemento como vén sendo habitual nos últimos anos. O traballo realizouse por parellas e grupos de tres, e foi guiado polos profesores de Tecnoloxía Arturo e Raquel. Foi un proceso longo que ocupou case dous trimestres e os resultados foron moi bos na maior parte dos casos e en moitas ocasións a calidade dos mesmos foi notable. Este proceso dividiuse en varias etapas moi diferenciadas (Choiva de ideas, deseño de bocexos, elaboración dos planos, busca de materiais, construción dos moldes, mestura de compoñentes, desmoldado, ultimar toques estéticos, redactar a documentación técnica e facer unha presentación dixital).

Na medida do posible empregamos materiais reciclados. (Os arames de libretas vellas para facer a armadura interna dos obxectos, botellas e pratos de plástico a modo de moldes, anacos de moquetas para o céspede artificial, madeira sobrante de proxectos de anos anteriores para o encofrado, as luvas usadas de coller a froita no super, envases de iogur, etc.).

Aquí amosamos s unha parte dos obxectos e dos planos feitos co programa Sketchup Make . Resultou difícil ter que seleccionar uns poucos, xa que había moitos moi bos.

Esperamos que vos gusten.

Canastro: Matías Delicado e Andrés Alves

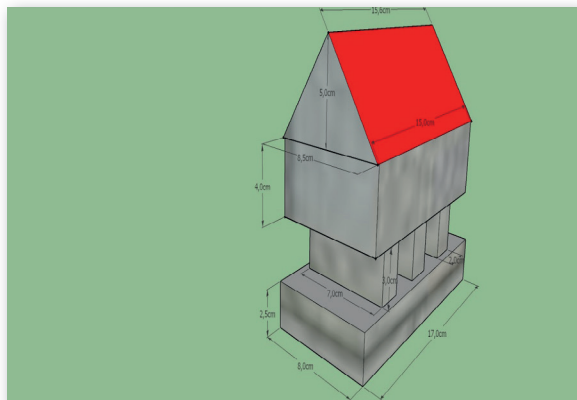

Portería: Sara Ortiz, Aarón González e Óscar Fernández

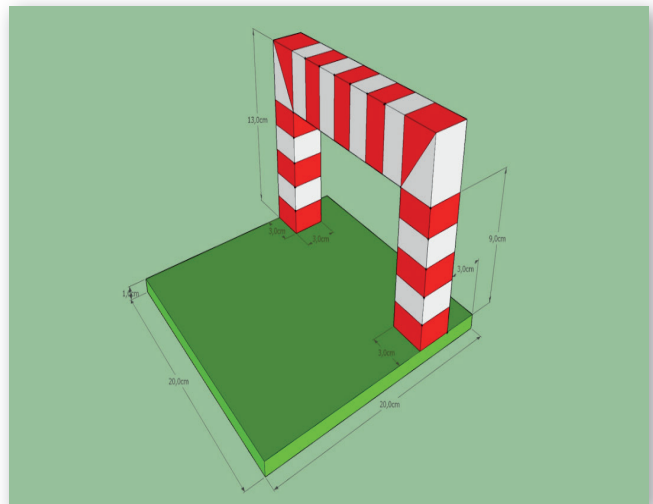

Piscina: Verónica Fernández e Silvia Bastos

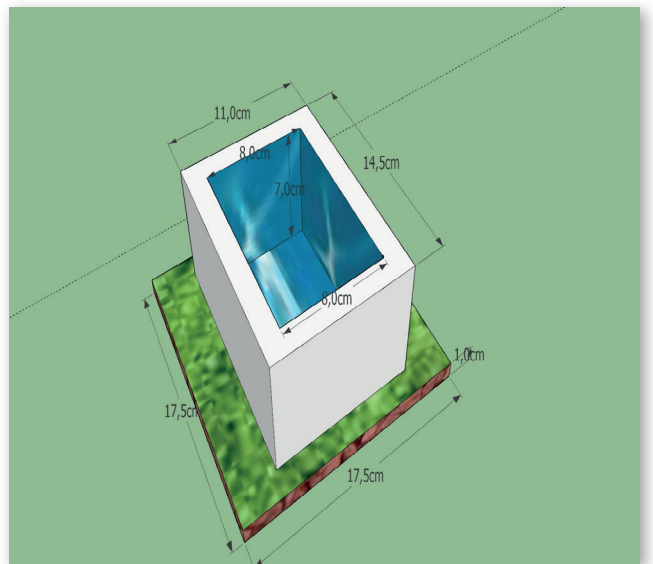

ENTREVISTAS

Entrevista a Víctor F. Freixanes

Entrevistamos ao Presidente da Real Academia Galega

Sergio Lorenzo Ares / Gisella Cabaco Martínez (2º Bacharelato -A)

“ A LINGUA
GALEGA É A
VOSA MARCA DE
IDENTIDADE ”

O presidente da Real Academia Galega, Víctor Fernández Freixanes, visitou en decembro o noso instituto e mantivo un encontro co alumnado de 2º BACH para falar do seu libro de entrevistas *Unha ducia de galegos*, unha obra imprescindible que acaba de reeditarse. Grazas a este libro podemos coñecer, directamente e sen intermediarios, a opinión sobre múltiples cuestións dalgúns persoeiros clave da literatura e cultura de Galiza do século XX: Otero Pedrayo, Celso Emilio Ferreiro, Luís Seoane, Xosé Luís Méndez Ferrín, Xosé Manuel Beiras, Ramón Piñeiro, Carlos Casares, etc.

O diálogo de Víctor F. Freixanes co alumnado deixou unha forte impresión nos nosos estudantes e dous deles decidiron realizar semanas despois esta entrevista, que

tivo lugar a través de skype. Dende estas páxinas de Órbita agradecemos a xenerosidade do presidente da RAG e tamén a súa promesa para volver ao noso centro para nos falar de lingua galega e economía.

No libro *Unha ducia de galegos*, Otero Pedrayo cóntanos que chegou ao galeguismo da man de Lousada Diéguez e Carlos Casares dinos que para el foi fundamental coñecer a Ramón Piñeiro. No teu caso, como chegaches ao galeguismo?

Os meus mestres foron os meus compañeiros da Universidade de Santiago. Cheguei a Santiago no ano 1968, un ano moi activo política e culturalmente. Eu ía cheo de lecturas, entre outras razóns porque tiven algúns bos profesores no instituto que me introduciron no eido da literatura. para min foi moi importante o ambiente que atopei e ver como aquilo era unha poza que estaba fervendo, e na que todos nos contaxiábamos. Uns viñan de Ourense, outros de Lugo, outros das Mariñas, da Terra Cha, do Ribeiro, e cadaquén traía a súa maneira de ver o mundo e a súa lingua, e de súpeto todos compartiamos algo, o desexo de que aquilo fose distinto, e que fose noso. Fixémonos maiores, autodeterminámonos como persoas da man da lingua, da cultura e da identidade do país. Intercambiábase libros, interesábase pola situación política (a ditadura, a guerra do Vietnam...), a historia, os cantautores en galego (comezaba, por

19



exemplo, o grupo Voces Ceibes e a canción protesta en galego)...; os chamados “grises” (a policía do franquismo) viñan ás veces e zurrábanos... E nese contexto a lingua foi saíndo como unha bandeira de liberdade.

Por iso digo sempre que para incorporar a xente á cultura e á lingua galega hai que crear espazos de amizade e cariño, onde nos encontremos todos falando entre nós a través dese código que nos une e nos representa que é o idioma.

A partir de que momento comezaches a saber que querías ser escritor?

Iso foi antes. Meu pai quería que fose arquitecto porque debuxaba ben, pero a min gustábame moito a literatura cando cursaba o que sería o voso 1º de Bacharelato (que era o noso sexto). Nese período comecei a ler moito. Con poetas como Neruda ligabamos moito (risas), ou con Antonio Machado (aquele que dicía: “Se canta lo que se pierde”, ou o que non se ten, porque cando estás namorado e a outra parte te corresponde, non cantas nada, simplemente gozas do amor. É dicir, a primeira vez que escribimos é porque nos namoramos e non nos corresponden, e compomos un poema para el ou para ela coa ilusión de que algún día o lea). E despois lin á Rosalía de Castro de *Follas Novas*, un libro poderosísimo co que quedei moi impresionado. E a Valle Inclán e a Emilia Pardo Bazán. E todos estes autores fixéronme ver que podíamos contar o mundo, apoderarnos del e explicalo. Porque debo confesarvos que tiver unha adolescencia complicada, con moitos conflitos coa familia, e a min a literatura salvoume, dado que comecei a decatarme de que nos libros había tamén xente á que lle pasaba o mesmo ca min, que posuía os mesmos problemas e desacougos.

Cando lle dixen a meu pai que quería facer Filosofía e Letras levou un desgusto. Porque ademais eu era o primeiro de toda a familia que ía estudar na universidade. Díxome: “Pero esa é unha carreira de curas e de mulleres”. E eu, nunha arroutada de rapaz mozo, respondílle: “É que eu quero ser escritor”. Recordo que nese intre estaba presente tamén meu irmán (Xosé Freixanes), con obra hoxe en importantes museos do mundo, uns anos máis novo ca min, quen aproveitou para lle dicir tamén: “E eu quero ser pintor, pero artista”. Lémbrome, entón, da resposta de meu pai: “Si, ti como Picasso. Veña, os dous a traballar ao almacén!” Pero, en fin, aquí estamos, facendo o que verdadeiramente nos gusta.

E ostentando hoxe o cargo de Presidente da RAG. Como pode chegar unha persoa a ser presidente desta institución?

Ás veces é o resultado da casualidade. En realidade, o realmente importante é o feito de ser aceptado na Academia, é dicir, que os académicos consideren que es una persoa con méritos dabondo para estar dentro. Que te escollan a ti entre moitos outros que tamén poderían estar é unha honra moi importante. Éo recoñecemento do traballo dunha vida.

Para ser presidente quizais no meu caso fose importante que tivese experiencia no eido da xestión de

empresas, co obxecto de intentar unha revitalización no funcionamento da institución, ou o meu traballo no sector da comunicación e o xornalismo, para poñela máis en contacto coa sociedade. Propuxéronme e aceptei. A vida ensínanos que ás veces as cousas que menos sospeitamos aparecen de súpeto, e depende de ti aceptalas ou non.

Que actividades realiza a RAG e que proxectos che gustaría levar a cabo durante a túa presidencia?

Eu marqueime algúns obxectivos básicos. O primeiro é estabilizar economicamente a institución. A RAG, que se crea no 1905-1906, e que garda a memoria de Murguía, Rosalía, Curros, Castelao, etc., ten unha responsabilidade enorme coa lingua e a cultura galega. E para todo isto necesita recursos económicos que a estabilicen. Non pode ser que teñamos que estar anualmente xestionando axudas cos concellos, deputacións, Xunta de Galicia, Ministerio de Cultura. Traballar así é moi difícil. Hai que dotar de recursos estables aos servizos que a Academia está dando á sociedade galega: o dicionario (lembrede que só este ten 63000 consultas diarias, o que proba a demanda social arredor da lingua), a gramática, a toponimia, o coidado de todo o arquivo (que vén xa dende a Idade Media), a biblioteca, a casa museo Pardo Bazán. E aínda que os académicos non cobramos, cómpre pagarlles aos 25 técnicos que traballan na institución.

Outro obxectivo é comunicar todo isto á sociedade. A sociedade galega ten que saber que a RAG non é un adorno. Cómpre dar a coñecer que a Academia é unha institución que fornece uns servizos que teñen que ver co patrimonio histórico do país, coa cultura e coa lingua, e que iso representa unha riqueza. Por esa razón é importante comunicar ben: cómpre renovar a web, escoitar a xente nova e preguntarlle qué demanda ela da institución. Porque lembrede que estamos traballando na construción do futuro da cultura e da lingua. E ese futuro sodes vós. Se nós os maiores non somos quen de afortalar ben o edificio para que logos vós poidades entrar nel e ocupalo, adornándoo por suposto como vós queirades porque cada xeración dálle o seu xeito, non estaríamos indo na boa dirección. Ese é o desafío. Pero non estamos descontentos porque isto é lento, porque a Academia é coma un gran transatlántico na ría de Vigo, hai que movelo amodo e saber facelo para que non encalle.

Como poderíamos potenciar a lingua galega?

O primeiro paso é implicar aos sectores activos da sociedade, o mundo das empresas, os medios de comunicación e os poderes políticos, entre outros, para que asuman a lingua como unha riqueza sen complexos e que a utilicen como unha marca de identidade que define a Galicia como país, e que define os produtos galegos como de calidade e que lle dá unha presenza no mundo.

Logo é importante que as familias o entendan, que se fomeno o galego nas nosas casas, porque claro, pouco conseguiremos se os pais e nais non lles falan galego aos fillos. Cómpre transmitir ese amor á lingua de pais a fillos, e para iso é imprescindible que se use no fo-

gar. Hai que facer ese traballo de concienciación das familias, porque tampouco podemos culpabilizalas, os pais e nais son vítimas dunha historia, dunha maneira de entender a lingua que se tivo dende antigo. Temos que explicarlles que a lingua é unha riqueza, que nos permite por exemplo movernos no mundo da lusofonía (Brasil, Portugal...), e que non é tan estraña ao castelán que non nos permita convivir con el. Se a iso lle sumamos o inglés, fixédevos nas posibilidades que tedes os rapaces e rapazas agora.

Tedes a posibilidade de dispor dun idioma de identidade pola que se vos recoñece no mundo como galegos porque falades esta lingua nosa que ten unha literatura con escritores moi traducidos a outros idiomas, unha música con artistas recoñecidos internacionalmente, e un patrimonio artístico e histórico (un camiño de Santiago, un Pórtico da Gloria...). Todo iso temos que pólo en valor porque nos dá forza e permite que cando a xente nos visite o faga buscando algo distinto.

Tamén hai que conseguir que as novas xeracións teñades espazos de comunicación, de ocio, de lecer, de consumo da cultura popular onde vos poidades socializar en galego.

Que nos dirías a nós para que apostemos pola lingua galega?

A lingua galega é a vosa identidade. Se vos queredes facer maiores sendo vós mesmos, non vos pechedes a ningunha lingua nin cultura (hoxe a cultura da globalización está chea de experiencias distintas e debedes ter postas as parabólicas para absorber todo o que veña), pero se queredes ser vós, tedes que ter unha marca de identidade na que vos recoñezades, e a lingua é a nosa marca, a que herdamos dos avós, dos bisavós e que podemos transmitir aos nosos fillos. E é unha marca de calidade. Porque non só abonda con falar galego, hai que facer un bo produto, e para iso hai que traballar ben, estudar, investigar, crear produtos que sexan cotizados no mercado. Estadades xogando coa vosa identidade de futuro.

Volvendo ao teu libro *Unha ducia de galegos*. Neste libro aparecen dúas ideas contrapostas sobre a visión da emigración galega no exterior, unha negativa de Celso Emilio Ferreiro e outra positiva de Luís Seoane. Con cal das opinións te identificas máis?

En realidade as súas opinións non eran tan antagónicas como parecen, pois no fondo ambos están de acordo en moitas cousas. Quizais Celso Emilio simplifica moito a cuestión cando chega a Venezuela e vive a experiencia cos sectores máis reaccionarios da comunidade galega alí. Iso tamén pasaba en Bos Aires, pero neste caso había unha tradición moi importante dos exiliados que defenderon e prestixiaron a lingua co seu labor cultural. A emigración non é moi distinta á sociedade do país. As reaccións que había contra a lingua galega, os medos e prexuízos na época en América tamén os había aquí. Cunha diferenza: en América, moitos deles, na distancia, descubriron valor do idioma porque descubriron a súa identidade, cousa que aquí, metidos no currunchiño, ás veces non vemos. A historia demostra que a meirande

parte da conciencia galega da nosa xente se constrúe estando fóra. Se non, facede a proba: despois de cursar as vosas carreiras, marchade unha tempada fóra de Galicia. Ides ver como volvedes afirmádevos como galegos e galegas.

Sabemos que en Bos Aires existe o instituto Santiago Apóstolo. Pódesnos falar do seu labor?

É un instituto de prestixio que naceu hai vinte anos e está agora dirixido por unha persoa moi querida por nós, Carlos R. Brandeiro, que é académico correspondente. Creouse da man de Víctor Vázquez Portomeñe e da man dos galeguistas de alá, que entendían que había que defender a identidade de Galicia alí, que era unha maneira de fortalecer a marca galega nunha colectividade como Bos Aires. Pensade que aínda hoxe hai 350.000 persoas que se recoñecen como netos, fillos ou galegos de primeira xeración. Iso significa que hai máis galegos en Bos Aires ca na cidade de Vigo. Había demanda social e esta xente con conciencia galega, que non quería perder a memoria, creou este proxecto.

Os rapaces e rapazas que se matriculan alí reciben unha educación moi semellante á que podeades recibir vós nos vosos institutos, de maneira que cando saen poden ingresar nas universidades galegas e tamén nas arxentinas. Teñen o programa arxentino e mais as materias de historia de Galicia, lingua galega, etc. E aínda que posúan preferencia os estudantes descendentes de galegos, poden entrar tamén os doutras orixes. E paréceme ben. É fermoso atoparse no instituto con rapaces italianos, peruanos, nixerianos... Lembro, por exemplo, ver alí dous rapaces negros e dúas rapazas coreanas falando en galego de Rosalía de Castro e de Eduardo Blanco Amor, e sentir moita emoción.

Non cres que sería fermoso organizar una gran exposición en Galicia co mellor do patrimonio artístico e cultural da emigración galega nos distintos lugares do mundo?

Si, sería bonito. Existe en Bos Aires un pequeno pero meritorio museo, e no Consello da Cultura Galega hai un excelente arquivo da emigración, con fotografías e documentos importantes, pero coído que deberíamos ter en Galicia un gran museo da emigración, e defendería que estivese na cidade de Vigo, de onde saían os grandes barcos para América.

Acabamos de coñecer que quere venderse o Centro Galego de Bos Aires. Ti cres que a Xunta debe intervir para salvar o patrimonio cultural que atesoura?

Primeiro: todo o patrimonio dos galegos de Bos Aires, Caracas, México, Uruguai ou de calquera sitio do mundo onde hai galegos, é dos galegos que se atopan alí, porque o levantaron eles.

Segundo: eles ademais de galegos son arxentinos, por tanto, Arxentina considera que ese patrimonio tamén é seu. Arxentina (coma outros países latinoamericanos) é un produto en grande medida da emigración de fóra e non se entende sen os galegos nin sen os italianos nin sen os xudeus nin sen os galeses nin sen os mapu-



ches nin sen as tribos aborixes que había en nese país. Por darvos unha idea: o 40% da poboación arxentina é de orixe italiana (por iso se di que os arxentinos falan castelán coma se fose italiano), e dos resto que queda, o 38% son españois (o 80% dos cales son galegos, por iso alí a todos os españois lles chaman “gallegos”), e logo xa a moita distancia veñen os outros. Polo tanto eses dous compoñentes son capitais e Arxentina sábeo. Lembra que o primeiro presidente de Arxentina da historia, Bernardino Rivadavia, era galego; o presidente Raúl Alfonsín era fillo de galegos; o pai de Cristina Fernández de Kirchner era da Fonsagrada; o Manolito de Mafalda é galego e existiu realmente o personaxe; o gran teatro de San Martín ten un mural impresionante na entrada de Luís Seoane. Isto dávos unha idea do que significa para os arxentinos Galicia. E por outra banda, dende a Galicia de aquí debemos recoñecer que foi alá onde sostiveron os nosos exiliados nunha época, a da ditadura, na que non se nos permitía nada. Alá creáronse editoriais, revistas, compañías de teatro, comezaron as primeiras emisións de radio en galego, as primeiras curtas... Xa que logo, hai que escoitalos a eles. Galicia non son só as catro provincias galegas, Galicia é onde están os galegos.

Fuches durante moitos anos o director de Edicións Xerais de Galicia, do Grupo Anaya ou da Editorial Galaxia. En que consiste o traballo dun editor?

Un editor é un intermediario, unha persoa que é capaz de pór en relación os creadores (os escritores e escritoras, pero tamén os artistas plásticos, os creadores do audiovisual...) e o público. Debe crear unha ponte entre estas dúas partes, detectar a calidade da obra e póla en relación co público potencial desa obra, coñecer as demandas e necesidades da audiencia e elaborar un produto eficaz para esa comunicación: un libro, unha película, un programa de radio ou televisión, unha serie de exposicións artísticas... Todos eles son produtos que teñen que ver coa edición.

Se hoxe quixeras facer un libro como o de *Unha ducia de galegos*, a que autores elixirías?

Non sería capaz. Iso teríades que facelo vós. Teríades que preguntarvos o seguinte: na Galicia do século XXI, que doce galegos e galegas (hoxe sería inimaxinable un libro dese tipo sen telas en conta a elas) poderían representar máis esa Galicia moderna do futuro que queremos?

Como profesor de xornalismo, como ves as novas formas de comunicación: xornais dixitais, redes sociais, blogues...?

Con moito interese, xa que abren enormemente a capacidade que ten a sociedade para se expresar e comunicar, pero tamén con certa preocupación, porque ás veces esas novas formas convertémolas nunha feira na que vale todo e onde non sempre hai criterio para entender que non todo o que circula por esas canles ten a mesma calidade ou credibilidade. Por iso, é imprescindible que formemos a audiencia e que nos formemos nós, para saber que non lle podemos dar creto ao primeiro que comece a dicir parvadas nas redes sociais. E coidado, porque hai mentiras que poden pór en risco a estabilidade económica e política dun país. Por exemplo, estase falando de que pode haber países que lle están a pagar a unha serie de

técnicos para que interveñan nas redes sociais, coa finalidade de influír na opinión pública e orientar o voto nunha determinada dirección. Polo tanto, estamos a vivir unha época de transición a unha nova realidade, que vai esixir da cidadanía cultura, información e espírito crítico, os tres elementos imprescindibles para que exista democracia.

Que opinas sobre a situación política que se está a vivir en Cataluña?

Primeiro: eu respecto moito os dereitos do pobo catalán e penso que ten dereito a dicir qué quere ser, igual que o pobo galego, o vasco ou calquera outro do mundo. Segundo: coido que o pobo catalán son todos os cataláns, non uns poucos. E ollo porque ás veces tendemos a pensar que as cousas son como nós queremos que sexan. Non, as cousas son como o conxunto da sociedade democraticamente considere. E neste momento hai unha parte moi importante, quizais máis da metade, cunha opinión diferente á da dos que se consideran soberanistas. E terceiro: na democracia unha das cousas máis importantes é o respecto ás regras de xogo, neste caso á Constitución. Debemos respectar o que se chaman os estados de dereito, porque é aí onde se pode gañar a credibilidade e a forza.

Agora ben, as regras do xogo deben ser respectadas polas dúas partes, polos soberanistas cataláns e tamén polos que algúns chaman centralistas que están en Madrid, e que non ven nada máis ca a capital do Estado. Este é un debate moi importante. Se queremos estar xuntos en España, e eu defendo esa posición, temos que falar doutra España, a *Hespaña* con h á que se refería Castelao, aquela que recoñece as personalidades, as identidades, as linguas, e non só no papel, senón na práctica. Se de súpeto por falar galego ou catalán, ou por defender a lingua galega en pé de igualdade, resulta que hai alguén que cre que estamos a destruír España, o que fai é expulsarme a min ou a ti desa España. Trátase dun debate que non está pechado. Mentres creamos que o mundo todo se reduce ao que digan en Madrid os grandes medios de comunicación da capital, estarémonos enganando. Por iso considero que é moi importante fortalecer o noso discurso, a nosa identidade, a nosa lingua e cultura, para defender tamén os nosos intereses nese marco, que por outra banda xa non é só español, senón europeo, porque temos que discutir todo isto na UE.

Na túa conferencia no instituto, saíu o tema da violencia machista. Hai uns días morreu a quinta muller por esta causa neste ano 2018. Que cres que debería facer o goberno para a defensa das mulleres?

O goberno seguro que as quere defender e por suposto habería que dotar de máis recursos este capítulo para garantir esa defensa. Non teño a solución, só podería apuntar por onde teríamos que ir. Evidentemente, non podemos pór un policía na porta de cada fogar, o que debemos facer é traballar os conflitos dende a base: dende a escola e dende as familias. Cómpre vixiar, ser enérxico e implacable na persecución deses delitos, e ao mesmo tempo, formar a xente para que de ningunha maneira consinta, nin os homes nin as mulleres, faltas de respecto que atenten contra a igualdade das persoas. A

violencia de xénero é o resultado final de todo un proceso anterior. Cando por primeira vez te insultan e non actúas en consecuencia, cando che din unha grosería e ti non respondes con firmeza, cando o home non considera o traballo da muller porque di que é el que trae os cartos e ela acepta este argumento, estamos sementando a violencia de xénero que virá despois.

Nesta cuestión está a pasar algo parecido que co que acontece coa lingua galega. A ver se me explico: mentres a lingua galega foi a lingua das tabernas, das romarías, do “Ei carballeira!”, non pasaba nada, non había conflito. Pero cando a lingua galega un día dixo: “Somos a lingua do noso país, e polo tanto temos o dereito de estar na administración pública, na cátedra universitaria, nos medios de comunicación, en pé de igualdade polo menos co castelán se aceptamos a cooficialidade...”, a partir de aí é onde empeza o conflito e algúns reaccionan afirmando: “É que nos queren impor o galego”. Coa muller acontece algo semellante: mentres estivo na casa, atendendo os fillos, obediente, facendo os labores difíciles, atendendo os maiores, todo ía ben e considerábase unha santiña. Pero cando un día as rapazas novas comezaron a dicir: “É que eu quero ser arquitecta tamén, quero discutir co meu home o futuro, quero sentarme con el para decidir como podemos educar os fillos, mesmo se quero ou non ter fillos e pactalo coa miña parella”, é aí onde comeza o conflito, e un sector da sociedade reacciona, ás veces violentamente.

Eu quero pensar que estamos a vivir unha crise de crecemento e de transición. E nesta cuestión da defensa da muller, coma na da lingua, precísase unha política de discriminación positiva, porque hai desequilibrios históricos que hai que corrixir. Se a lingua galega precisa apoios é porque viviu séculos ‘machacada’. A batalla da muller é tamén a dos homes, é cousa de todos, porque estamos falando da construción dunha sociedade distinta, onde o respecto ás persoas e á igualdade sexa fundamental.

Coidas que falta no conxunto de Estado Español un maior coñecemento da cultura galega, catalá e vasca?

Efectivamente vemos que todo pasa polo que se di na Porta do Sol en Madrid, nos catro ou cinco xornais ou televisións ou parladoiros mediáticos de expertos en todo que falan e falan e nos din como é o mundo. E sabemos moi pouco do que se está facendo en Cataluña ou no País Vasco, e eles saben moi pouco de nós, e o mesmo pasa con Portugal, que está á nosa beira e é o noso país irmán. Mentres non consigamos que na escola, nos medios de comunicación e na vida social, a pluralidade sexa un feito natural, e para iso hai que potenciar sen complexos os máis febles, teremos esta materia sen aprobar. Pero eu son optimista e coido que pouco a pouco o logremos, xa veredes.

Para cando a entrada dun representante do eido do teatro na RAG, por exemplo, a dun deses xenios como Cándido Pazó, de xeito que o sector quede ben representado e se poida potenciar a dimensión oral da lingua?

Temos neste momento unha figura histórica do teatro galego como é Euloxio Ruibal; agora vai entrar Ana Romaní, que é unha muller da comunicación; contamos tamén con Margarita Ledo, que é unha muller do cinema, e polo tanto desoutras maneiras de comunicar e de crear. Pero, claro que si, Cándido Pazó ten méritos abondo para estar. Lembrade, de todos os xeitos, que hai un número limitado de académicos que non pode pasar de trinta.

No noso instituto temos un grupo de teatro. Poderíanos recomendar algunha peza teatral para representar?

Vouvos recomendar unha obra que non é galega pero da que hai tradución ao galego, *A esperar por Godot*, de Samuel Beckett. É unha das primeiras obras que vin na época universitaria da que falabamos antes. A trama é moi sinxela para representar: na obra aparecen tres homes sentados nunha beirarrúa agardando a chegada de Godot, que vai ser quen veña a resolver todos os seus problemas. Pero Godot nunca chega.

Se tiveses que escoller o título dunha obra para que lese todo o alumnado de Galicia, cal sería?

Seríame moi difícil posto que me veñen moitas á cabeza e os gustos das persoas son moi dispares. Hai xente que se emociona coas *Memorias dun neno labrego*, de Neira Vilas; outros que prefiren *A nosa cinza*, de Xavier Alcalá; e hai outros que están máis pegados á literatura máis contemporánea. A min gustoume moito no seu día as *Cousas*, de Castelao; interésanme moito os contos de Otero Pedrayo, aínda que recoñezo que son para un público xa máis minoritario. Non me atrevería a improvisar un título concreto, pero coido que *Follas Novas*, de Rosalía de Castro, orientada por un bo profesor, podería resultar un libro moi emocionante e poderoso. E estou nos clásicos porque debemos ir a eles para fortalecer a nosa memoria. Cando coñeces aos clásicos valoras moito máis os contemporáneos, porque os contemporáneos escribimos moitas veces dialogando cos clásicos.

E algunha outra obra da literatura galega que che encante?

Pois vouvos dar o título dun autor contemporáneo: *Laura no deserto*, de Antón Riveiro. Paréceme unha magnífica novela.

E fóra da literatura galega?

A min gústame moito *Sobre heroes y tumbas*, de Ernesto Sábato, un escritor arxentino; e tamén *El siglo de las luces*, do cubano Alejo Carpentier.

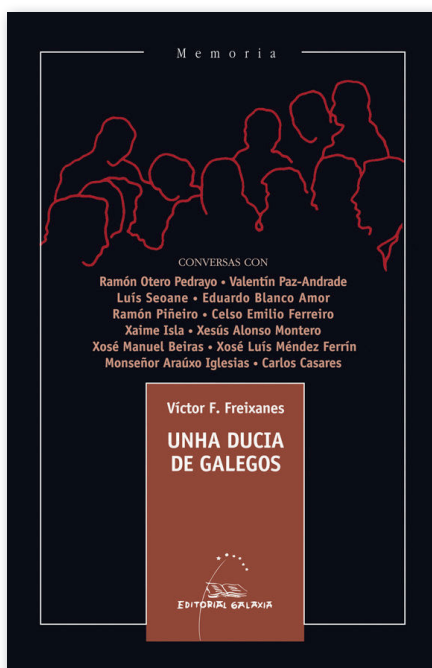

Entrevista a Eva Martínez

Entrevistamos ao presidenta da Asociación de Afectados 1p36

Nerea Fernández Diz / Bianca Martínez Lemos (2ºbach-B)

“OS NÓS
NENOS
NON ESTÁN
DISCAPACITADOS,
TEÑEN
CAPACIDADES
DISTINTAS”

estes nenos e nenas teñen a síndrome dende que son concibidos. Eles teñen uns trazos comúns na cariña, uns máis e outros menos porque, como en todo, hai graos. Miña filla é unha nena moi afectada pero hai neniños que non o están tanto. En todo caso, a maioría precisan lentes, teñen o nariz chato, os beizos moi finiños e as orellas de implantación baixa. Isto demostra que desde que son un feto xa veñen así, e non que quedasen sen respiración no parto.

É importante o diagnóstico temperán?

É importantísimo que che dean un diagnóstico o antes posible, para que saibas o que ten e que procures dende o primeiro momento unha atención en fisioterapia, logoterapia, estimulación temperá... O ideal sería que nos desen ese diagnóstico durante o embarazo.

Que tipo de terapias se poden aplicar?

Unha das máis importantes é a fisioterapia, xa que o seu ton muscular é moi baixiño e iso impídelle camiñar, falar, comer e provócalles problemas intestinais. Coa fisioterapia pouco a pouco van collendo forza. Outra das terapias é a logopedia: como teñen moitos problemas da linguaxe e algúns non chegan a falar nunca, axúdaselles cos PECS, os pictogramas, pois a través de debuxos asimilan o que teñen que pedir. Ademais é importante a estimulación temperá través de terapias sensoriais, e tamén, dependendo das garderías, a hidroterapia (piscinas), a musicoterapia, etc.

Que pensaches a primeira vez que che dixeron o que lle pasaba á túa filla?

Que iso non me podía estar pasando a min, que se todos tiñan os seus nenos “normais”, como eu non. Cando aos pais e nais nos dan a primeira noticia imos pasando por unha serie de fases, e hai que pasar unha etapa de duelo. Morre a idea do neno normal e cómpre entender que todos aqueles proxectos que tiñamos para el xa non van ser eses, van ser outros. Temos que aprender a convivir co que ten e iso aos pais lévanos un tempo.

Como é a convivencia na casa con Marta e a relación dela co seu irmán?

É complicada porque a nosa nena ten moitas necesidades. Hai que lle dar de comer por un tubo e iso ás veces non o pode facer calquera. Non é unha nena que poidas deixar doadamente cos seus avós, coma no caso do seu irmán. A súa dependencia física fai que teñas que axudala a comer, a bañar, a facerlle a maioría das cousas, pero aínda así procuramos normalizar a súa vida ao máximo. Ela baixa as escaleiras e sóbeas (aínda que con traballo), vai a un colexio, ten as súas actividades e participa nunha excursión.

Con respecto ao irmán, debo dicir que é un gran sufridor, porque separa os pais é difícil asimilar unha situación así,

No mes de xaneiro dúas alumnas de 2º de bacharelato desprazáronse a Tui para entrevistar a Eva Martínez, a presidenta da Asociación de Afectados 1p36. Ela é nai de Marta, unha nena con esta síndrome que afecta a primeiro cromosoma das persoas. Trátase dunha doenza das consideradas “raras”. A conversa con Eva, unha desas loitadoras imprescindibles para que a nosa sociedade sexa un pouco mellor, supuxo para as nosas estudantes unha gran lección de vida.

En que consiste a síndrome da delección 1p36 e como se manifesta?

Pois veredes, os neniños que están afectados coa síndrome 1p36 o que teñen é que lles falta un anaqüño do cromosoma nº1. Manifestase a través de convulsións, afeccións de corazón, cardiopatías, problemas intestinais e moitos problemas no desenvolvemento psicomotor, que vai moito máis lento que o de calquera outro neno. Ademais posúen unha discapacidade intelectual, o que fai que lles custe moito máis a linguaxe e que presenten problemas de conduta e á hora de socializar.

Cantos casos hai en Galicia e a nivel global?

En Galicia somos 4 e en España, 34. Con respecto ao mundo non vos podería dar unha cifra, pero como é unha doenza moi nova (hai 5 anos non se diagnosticaba) supomos que hai moitos casos que están sen diagnosticar. Temos coñecemento de que están aparecendo asociacións de afectados en numerosos países como en Alemaña, EEUU, México, Arxentina..., algunhas das cales se están a pór en contacto con nós.

Ata hai pouco a frecuencia de aparición da síndrome 1p36 era de 1 por cada 10.000 nenos nados; hoxe é de 1 por cada 5.000. É dicir, está baixando porque antes non se facían as probas. Na maioría destes casos dicíanlle aos pais que era sufrimento fetal, ou sexa, que quedaban sen respiración no momento do parto. Agora apúntase que

para alguén de curta idade é moito máis complicado. El é consciente de que a súa irmá ten moitas necesidades, de que hai que darlle de comer e, en troques, a el non, que o ten que facer el; que el pode quedar na casa dos avós, mentres que ela sempre ten o seu pai ou a min. Pero os dous conviven perfectamente.

Como é o día a día de Marta?

Comeza ás 08:00 da mañá. Vai a ACESCA ata as 17:00, onde ten servizos de terapia e as súas actividades extraescolares no propio colexio. O luns acode a sesión de logopedia, os martes a hidroterapia e os sábados a hipoterapia.

Consideras que se debe educar nun centro especial ou nun centro educativo ordinario, aínda con apoio de profesorado especializado?

Eu aquí vou ser un pouco crítica: considero que deben ir a un colexio normal e que deben estar integrados, o que pasa é que isto na maioría dos casos non ocorre. Hai moitos recortes e polo tanto non hai os profesores que se necesitan. Os nenos que teñen máis dependencia física si que necesitan un cole máis especializado.

Os nenos, aínda que teñan dependencia física, necesitan estar con outros nenos. Ás veces o beneficio non é só para eles, senón tamén para os seus compañeiros de aula. É importante que os demais cativos estean con eles xa que desa maneira ven que hai rapaces que non o teñen tan fácil e iso vailles axudar a ser máis fortes.

Unha vez dixeches que estes nenos teñen moito que achegar á sociedade, entre outras cousas porque outros rapaces ven as diferenzas con naturalidade. Poderías explicarnos a que te refires con iso?

Un pouco o que vos acabo de dicir. Cando dende pequeno convives no colexio con nenos que teñen necesidades especiais non os vas ver o día de mañá de maneira estraña.

Persoalmente non me gusta a palabra “discapacitados”, senón “rapaces con capacidades distintas”, é dicir, que teñan problemas non implica que non sexan quen de facer un traballo.

Como chegaches a ser presidenta da Asociación?

Cando me deron o diagnóstico de Marta, eu era a única persoa aquí en Galicia. Púxenme en contacto con FEDER, que é a Federación das enfermidades raras en toda España, e preguntei cantos nenos estaban afectados coma o meu. Naquel momento había tres casos e puxémonos as tres familias en contacto. Aínda que os pais e nais fagamos loitas independentes polos nosos fillos para buscarlles o mellor, é importante unirse e exercer unha loita conxunta para reivindicar que poidan ter os mesmos dereitos que calquera outro neno. Polo tanto eu decidín que tiña que crear esa asociación a nivel nacional con axuda das outras catrofamilias.

Que actividades realizades na asociación?

É unha asociación pequena e só ten dous anos. Como estamos espallados por distintos terras (Galicia, Andalucía, Barcelona...), é moi difícil darlle servizos a todos de maneira conxunta. O noso principal obxectivo cando nos constituímos como asociación foi dar a coñecer esta enfermidade. Cando naceu a miña filla, o médico que me atendeu non soubo dicirme o que ela tiña e deume un papel sacado de Internet, aínda que moi sinceramente me dixo que non lle fixera caso xa que Internet ás veces non é moi fiable. Eu non quería que outra familia pasase polo mesmo ca min, é dicir, que lle dean un papel sacado de Internet e que un médico non saiba o que lle está dicindo.

Hoxe en día, grazas á asociación, das 5 familias que eramos hai un tempo, agora somos 34. Do que máis orgullosos estamos é de que hai medio ano se celebrou o primeiro encontro de médicos de España para falar da enfermidade 1p36. Outra das cousas que procuramos na asociación é que se impulse a investigación sobre a enfermidade. Conforme medremos, pretendemos que haxa axudas para



Pé de foto: as nosas xornalistas con Eva e Marta



a integración, para a mellora dos estímulos e terapias, para estudar a maneira en que podemos potenciar máis a capacidade deste rapaces e rapazas...

Con que axudas contades na asociación? E os pais?

Agora mesmo, a única axuda coa que contamos na asociación (ademais das achegas económicas fixas de cada socio, que son moi cativas) é a da xente que faia súa contribución a través de festas solidarias e dun calendario solidario que quitamos. Así imos recadando diñeiro para despois utilizalo en diversas liñas de investigación.

Os pais e nais témolo complicado, aínda que podemos solicitar unha axuda de dependencia, que varía dependendo do grao e de onde vivas. Se tes un grao moi alto a axuda é de 380€ ao mes. Tamén hai axudas semestrais de 500€. Na nosa comunidade temos sorte porque a maioría dos aparatos ortopédicos son gratuítos. O médico que os vai controlando é o que di qué aparello lle vai mellor a cada neno. Pero hai outras comunidades nas cales os pais teñen que pagar os aparellos dos seus fillos e estamos a falar duns 3000€. Polo tanto, os que estamos na asociación o que intentamos facer é doar algunha cadeira a nenos máis pequenos pero tamén é verdade que os aparellos non serven para todos, xa que teñen diferentes posturas.

É importante concienciar os pais de que soliciten as axudas sempre, por pequenas que sexan, e ser esixentes coa Administración. Non pode ser a solidariedade individual das persoas a que pague as cousas. Os nosos fillos teñen dereitos. Se non son capaces de andar, teñen dereito a ter unha cadeira de rodas; se non son capaces de pórse de pé, teñen o dereito de ter un bipedestador. Se temos os nenos con nós, temos que loitar por eles.

Estades en contacto con outras asociacións de familias afectadas polas chamadas doenzas raras?

Estamos. Nós por exemplo mantemos contacto cunha asociación de Estados Unidos, con outra de Alemaña e con numerosas asociacións de persoas que sofren diversas síndromes: a síndrome de Angelman, de Williams, de miaño de gato... Ao final todos loitamos polo mesmo: que os nenos teñan unha integración correcta nos colexios, nos traballos... Esta loita ten que ser conxunta. Canto máis loitemos entre todos, maiores serán os beneficios dos nosos rapaces e rapazas.

Que lle pedides como asociación aos representantes políticos?

Que se decaten de que hai nenos que teñen discapacidades ou, como me gusta dicir, capacidades diversas, que son persoas e que debemos integralos. Eles son os que teñen que garantir eses dereitos, é a súa obriga. E estes nenos non restan, suman. Hai xente que di que estes rapaces non van poder facer un traballo nin nada. Grave erro: son persoas que teñen moitas cousas que achegar, e o que achegan son VALORES. Son seres humanos que che dan moito amor e che infunden valores, e a nosa sociedade carece diso. Ás veces un ten a sensación de que para os políticos os nosos nenos son exclusivamente custos económicos, e cando vas demandarlles algo falan de recortes.

Como podemos mellorar o resto das persoas o día a día da xente coa síndrome 1p36?

Tanto coa 1p36 como con calquera outra síndrome, vós podédeslles mellorar a vida ás persoas afectadas intentando integralas. Se, por exemplo, cando vas no autobús ves que un neno tendificultades para subir, ti podes pór unha queixa. Nun concello podedes pedir que se quiten as barreiras que hai nas rúas para que se poida andar doadamente con cadeira de rodas. Solicitar que os colexios estean adaptados e que se sexa consciente de que cómpre convivir con estes rapaces e non afastalos, nin por suposto rirse deles nin ser duros con eles. En definitiva, que non sexa necesario que teñas un accidente para que te decates, por exemplo, do difícil que é andar pola cidade cunha cadeira de rodas.

Poderías recomendarnos algún libro, páxina web ou película para entender mellor esta enfermidade?

Nós temos páxina web: www.delecion1p36.es. Con respecto ás películas hai moitas. Algunhas das máis coñecidas son Yo soy Sam ou Forrest Gump. Coido que son filmes que que ensinan moito. Outras longametraxes que podería citar son Con todas nuestras fuerzas e De óxido y hueso. E aí van tres títulos de libros que vos podo recomendar: En una noche estrellada, Una luz en la ventana e ¿A dónde vamos papá?.

Que consello lle darías a unha persoa cuxo fillo acaba de nacer con esta síndrome?

É complicado darlle un consello porque o primeiro que ten que facer é aceptar o que lle está pasando e para iso é preciso que ela mesma acepte o que lle pasa ao neno. Unha vez que acepta a enfermidade, si que a podes aconsellar. O primeiro é que loite por un diagnóstico porque moitas veces non o hai. O seguinte paso é que busque unha asociación porque así se dará conta de que a súa familia non é a única. Se non hai asociación propia da enfermidade, pode pórse en contacto con FEDER, que como vos dicía é unha federación que engloba a todas as enfermidades raras de España. E se non hai asociación, que intente creala para dar a coñecela.

Sabemos que hai pouco fixestes un almanaque con famosos. Como contactastes con eles e que opinaron sobre o tema?

A asociación contactou con eles pero máis que nada foron os pais. Ao ser unha asociación pequena, os pais e nais buscaron a famosos que coñecían. Explicámoslles en que consiste a síndrome e sen ningún problema prestáronse para posar e para que todo o recadado co calendario vaia destinado á investigación sobre a doenza.

Que podemos facer nós para dar a coñecer esta enfermidade?

Que podedes facer? O que acabades de facer xa é moi importante, vir aquí e querer aprender sobre o tema. No voso día a día, se algunha vez oídes falar das doenzas raras, acordádevos do que é o 1p36. Falade sobre ela, explicádeas, e se algún día sodes xornalistas, sacádeas á luz nos vosos medios de comunicación, porque só o que se dá a coñecer pode adquirir normalidade.

Letras Galegas 2018: María Victoria Moreno

Autora homenaxeada este ano no Día das Letras Galegas

Noa Blanco, profesora de francés e inglés no IES Ribeira do Louro.

M^a Victoria Moreno, a profesora, a persoa.

De María Victoria Moreno só poden ter boas lembranzas porque era unha profesora desas que acaban por ficar na memoria para sempre.

Tiven a sorte de coñecer a M^a Victoria cando eu estudaba 1º de BUP en Pontevedra e ela foi a miña profesora de lingua castelá. Era unha docente apaixonada e pode dicir que ese entusiasmo que mostraba pola literatura nas súas clases tivo moito que ver na miña decisión de estudar letras.

Aínda sendo profesora de castelán, M^a Victoria nunca tivo problema en que falásemos galego na súa clase, sempre e cando fôsemos educados e correctos. Iso demostraba a súa implicación coa lingua galega, lingua que adoptou como propia mesmo sendo ela estremeña. De feito M^a Victoria sentíase galega, excepto por unha cousa que contaba na clase con graza. Ela sempre dicía que nunca podería ser galega 100% xa que para os galegos a empanada era un entrante ou un petisco cando para ela, un prato tan contundente era un prato principal, e remataba cunha gargallada.

Das súas clases tamén lembro a paixón da que falei ó principio. Moitas veces traía xornais á clase para que nos fixásemos na escrita e nos désemos conta de certos erros que adoitan pasar desapercibidos e que ela nos comentaba con moita graza. Aquela forma de traballar cos xornais era moi novidosa para nós e fixo que moitos nos interesásemos por ler prensa buscando eses erros dos que ela nos falaba.

Ademais das lembranzas da M^a Victoria profesora, non me podo esquecer da persoa. Recordo con moito cariño aquelas tardes no seu piso da avenida de Vigo, xa que

Alumnos e alumnas de 2º e 3º de ESO logo de ler a obra de María Victoria Moreno *Leonardo e os fontaneiros* fomos ver a obra de teatro que sobre a mesma preparou a compañía UBÚ TEATRO en colaboración coa Editorial Galaxia.

Na foto vemos os alumnos de 2º de ESO Alén González, Gabriel Conde, Marcos Conde e Samuel Lemos xunto á actriz Ana Carreira, de UBÚ Teatro, mais o protagonista da historia, o can Leonardo.



ela sempre tivo a porta aberta para os seus alumnos e alumnas. Eramos moitos os que pasabamos algunha tarde arredor daquela mesa redonda falando de todo un pouco cunha M^a Victoria aberta a escoitarnos e comprendernos, fumando continuamente e coa súa cadeliña Alma no colo.

Foi unha muller moi xenerosa, sempre disposta a escoitar e a dar algún consello se se lle pedía. Unha muller “rara” dicían os que non a coñecían. Ben é certo que o seu aspecto saía do convencional xa que ela era unha persoa moi libre, sen ningún tipo de prexuízo. Era habitual vela con chapeus e roupa de moitas cores. Recordo que a primeira vez que a vin chamaron a miña atención os seus zapatos violetas con flores amarelas pintadas.

O certo é que lembro moitas cousas dela e todas me fan sorrir porque dende logo M^a Victoria foi unha escritora excelente, unha profesora comprometida e aberta pero, sobre todo, unha muller única e especial.



I CERTAME DE TEXTOS TEATRAIS ROBERTO VIDAL BOLAÑO 2018



Reunido nas oficinas da sede da Editorial Galaxia en Vigo esta mesma tarde, un xurado composto polos dramaturgos Sther F. Carrodegua, Roi Vidal, Paula Carballeira e Manuel Núñez Singala, polo profesor Delio García Represas, e coa tamén dramaturga Raquel Castro como secretaria con voz, pero sen voto, decidiu declarar gañadora do I Certame de Textos Teatrais Roberto Vidal Bolaño a obra *A derradeira bala* de Fernando Castro Paredes, que se impuxo aos 22 orixinais presentados.

O xurado destacou da obra gañadora a habilidade coa que o autor trata temas como o amor e a guerra dunha maneira lúdica e sinxela. Levando a cabo un tratamento do absurdo dos conflitos bélicos dende o propio absurdo. A obra amosa as voltas que dá a vida e a estupidez de moitas das escollas ás que nos aferramos con fervor, poñendo de relevo a necesidade de enfrontarmos conflitos morais e tomar decisións complexas. En canto á linguaxe destacan a ironía e o humor así como o coidado da dimensión poética.

O Certame de Textos Teatrais Roberto Vidal Bolaño, nacido neste mesmo ano, está convocado pola Editorial Galaxia e o Equipo de Dinamización Lingüística do IES Ribeira do Louro, ten como finalidade animar á escrita de pezas teatrais dirixidas ao público mozo, é dicir, ao alumnado da ESO e Bacharelato. O premio consiste na publicación da obra por parte de Galaxia na súa coleccións Costa Oeste nunha aposta decidida pola dramaturxia na nosa lingua.

O acto de entrega do galardón terá lugar no bar Liceum, no Porriño, o vindeiro 30 de xuño ás 19:00h.



28

Português: por que não?

Sara Mencía, profesora de portugués

Este é o primeiro curso en que se deron clases de portugués no noso instituto. Creo que a experiencia foi moi positiva e paga a pena que se continúe. Sen embargo, moita xente pensa que non é unha boa opción como segunda lingua estranxeira. A pregunta que ás veces se fai é: "Para que vas estudar portugués? Co castelán ou co galego chega para entenderse". Ou: "O portugués é unha lingua menor, secundaria; non ten importancia a nivel internacional". Son prexuízos que cómpre aclarar e que ben seguro coa aprendizaxe do idioma irán desaparecendo.

Para empezar, o portugués é un idioma oficial da Unión Europea e está entre os máis falados do mundo: é o 5º máis usado en internet e o 6º con máis falantes nativos

(o 3º dos idiomas de países occidentais, despois do inglés e do español) O Brasil, con case 200 millóns de habitantes, é a primeira economía da América Latina e en conxunto os países do ámbito lusófono (de fala portuguesa) representan o 6º mercado na economía mundial (ou 7º, segundo as fontes)

A proximidade xeográfica con Portugal é o primeiro motivo que fai pensar que a lingua portuguesa debería ser aprendida nos centros de ensino galegos, en especial nos do sur. A afinidade social, cultural e lingüística co mundo da lusofonía é evidente para calquera, pero esta mesma afinidade creou durante anos unha confusión respecto do idioma galego como substituto do portugués, sendo crenza común que falando galego non fai falta

aprender portugués. Se ben é evidente que o galego é un idioma moi parecido e con raíces comúns, o dominio do galego non supón o dominio do portugués, sobre todo en certos niveis e contextos.

O feito de ser unha lingua relativamente fácil de aprender para os galego-falantes e a posibilidade de poñela en práctica en contextos reais, debido á proximidade xeográfica, é unha grande vantaxe. Esta proximidade tamén leva aparelada a apertura a unha cultura, unhas persoas e unha forma de vida próximas pero ás veces descoñecidas.

O coñecemento do portugués permite acceder a culturas exóticas nos cinco continentes e afondar no legado histórico e cultural, en especial a música e a literatura, con moita relación con Galicia.

A riqueza fonética do portugués axuda a aprender e reforzar a pronunciación doutras linguas estranxeiras. Este é sen dúbida un dos factores que fan que os portugueses acaden niveis de dominio do inglés relativamente altos

O uso do portugués en contextos laborais ou de atención ao público para dirixirnos no noso país a visitantes portugueses mellora a nosa imaxe como comunidade, empresa, asociación, etc. Un nivel de coñecemento intermedio dá a posibilidade de continuar estudos universitarios ou profesionais en Portugal. Tamén facilita e amplía as posibilidades de atopar traballo e facer negocios fora das nosas fronteiras

A proximidade xeográfica favorece a posibilidade de contar con recursos de calidade: profesorado nativo, actividades culturais e recursos educativos orixinais, intercambios e viaxes culturais, etc.

O estudo do portugués no ensino secundario permite ao alumno acadar un nivel de competencia nunha lingua estranxeira superior a outras. Cos mesmos anos de estudo, un estudante galego vai obter mellores resultados en portugués que noutras linguas estranxeiras.

Então, portugués por que não? Parabéns, alunos e alunas que empezastes este curso a dar aulas de portugués. Com certeza nos seguintes cursos gustareis cada vez mais desta bonita língua.

TESTEMUÑOS DO ALUMNADO

Gosto das aulas de portugués. Escolhi este idioma porque tenho familiares no Brasil e Portugal está muito perto de nós. Fomos numa excursão a Portugal e gostei de falar com as pessoas quando ia às lojas e comprava alguma coisa.

(Alejandro Pereiro López)

Uma coisa que gosto muito de fazer é ir a uma loja em Portugal e pedir as coisas em português.

(Pablo Lago Ramírez)

Quando fui a Portugal não sabia falar português, mas agora que já sei falar um bocadinho sinto-me mais cómoda. Se calhar estudaria português toda a ESO

(Érika Álvarez Oliveira)

Escolhi português para aprender o idioma do nosso país vizinho; acho que é uma língua muito bonita e é fácil de aprender porque é parecida com o galego.

(Katia Alén Pérez)

Escolhi português porque creio que é muito útil; agora estou feliz porque penso que estava no certo. Quando fui a Portugal não foi difícil comunicar-me graças a estas aulas.

(Rocío Fernández Álvarez)

O português é muito interessante. Adoro português! Quando for mais velha gostaria de falar português como se fosse um deles. Gostei das pessoas que conheci em Portugal, são muito amáveis. Gostaria muito de voltar a Lisboa de férias.

(Uxía Otero Cameselle)

Gosto da pronúncia do português; parece uma língua muito interessante para aprender. Também gosto da cultura e da música portuguesa.

(Jessica)

Alguns colegas diziam-me: “Já os compreendemos, para quê aprendelo?” Mas eu pensava: “Não é a mesma coisa entendelo que fala-lo” (Eva Valcárcel Otero)

Graças a ter escolhido português fiz umas amigas maravilhosas.

(Amanda Conde Iago)

Adoro as aulas de português. É uma língua que me chamava a atenção e nunca a falara.

(Yovanna González Pérez)

Assim posso aprender um bocadinho de português e comunicar-me com uns colegas que tenho em Portugal.

(Eduardo Rodríguez García)

Novas desde a biblioteca

O EQUIPO:

Sendo este o primeiro ano para os novos coordinadores do Equipo de Biblioteca e do Club de Lectura, queremos agradecer publicamente, agora que o curso está a piques de rematar, o traballo e a ilusión dos membros do Equipo e do Club de Lectura que fixeron posible que o proxecto deste curso saíse adiante. Tamén queremos agradecer a colaboración de todos os que dunha maneira ou doutra, sen pertencer ao Equipo, puxestes da vosa parte para a mellor realización posible de todas as actividades propostas. Con maior ou menor acerto, tentamos sempre dar o máximo, cumprir co noso traballo e seguir as directrices marcadas na programación anual de actividades.

Quero empezar recoñecendo e agradecendo o traballo dos membros do equipo que se encargaron do labor máis “invisible” pero indispensable para o bo funcionamento da biblioteca: a Olga, encargada das publicacións nos blogs da Biblioteca e do Club de Lectura e aos encargados do rexistro, catalogación, expurgo, inventario e control de préstamos: Elena M., Bea G., Laureano e Raquel R.; grazas tamén a Lucila polas ideas aportadas para a mellora das *mochilas viaxeiras*, a Arturo, o “sandador” de libros; a Virxinia pola organización das celebracións a Rubén polos seus consellos e colaboracións. Non me esquezo dos que outros anos participastes e seguides dispostos a botar unha man, pero que este curso, por problemas de horario, non puidestes ter tempo específico nos vosos horarios (David, Ana Castro, Raquel Castro, Raquel Santaolalla, Isabel e Marcelino)

Neste punto quero agradecer especialmente o traballo e dedicación de Laureano, un compañeiro que desde hai tantos anos traballou incansablemente pola Biblioteca. Para moitos, entre os que me conto, un modelo de profesionalidade: un bo compañeiro, traballador e discreto, buscando sempre o ben común e as cousas ben feitas. Despois da marcha (aínda que provisional) de Paz e das xubilacións de Julio e Xosé Manuel en anos pasados, a xubilación de Laureano a finais deste curso supón a fin dunha xeración de profesores comprometidos co labor da biblioteca. Tentaremos seguir a liña que entre todos eles marcaron.

O CLUB DE LECTURA:

O Club de Lectura, coordinado pola profesora Ana Luz Aguilar, celebrou sete sesións ao longo do curso. Este ano conseguimos organizar un total de 10 grupos, dos que se encargaron Ana Perdiguero, Ana Lago, Ana Castro, Elena López, Rocío, Raquel Rodríguez, Rubén, os “eméritos” Sara Costa e Julio e a propia Ana Luz. Como novidade, este ano botou a andar unha nova sección de lectura fácil, da que se encargou Olga. Contamos tamén cun grupo de lectores adultos, formado por varias nais que mes a mes gozaron con entusiasmo das lecturas escollidas. Os membros do Club de lectura fixeron unha interesante saída á cidade da Coruña, visitando a Real Academia Galega, a casa-museo da escritora Emilia Pardo Bazán e o Arquivo do Reino de Galicia. Tamén fixeron outra interesante visi-

ta a Vigo: á biblioteca da Fundación Penzol e á sede da Editorial Galaxia. Tamén contamos coa visita do escritor Héctor Cajaville para falar dun dos libros lidos este curso.

AS ACTIVIDADES:

Ao longo de todo o curso celebramos semanalmente a Hora de Ler, unha das actividades para fomentar o hábito de lectura. Tamén celebramos as datas máis importantes marcadas no noso calendario (o Día das Bibliotecas, o Día contra a violencia de xénero, o Día da Poesía, o Día da Paz, o Día de Rosalía, o día da Muller...) procurando a participación do alumnado, a súa creatividade e o traballo na formación en valores. Procuramos promover a creación propia do noso alumnado, tanto para as lecturas nas distintas celebracións como para a participación en eventos e concursos de fóra do Instituto. Destacamos aquí os premios conseguidos polas alumnas Noelia Pérez e Sara Ortiz no certame de microrrelatos organizado por Amnistía Internacional. Agradecemos e felicitamos tamén a todo o alumnado participante nas actividades e nos distintos xogos e concursos (Pista a pista, Adopta unha palabra, Ruada rosaliana, lecturas do Día da Poesía, da Paz e contra a violencia de xénero, e ás alumnas de *Mulleres na Historia*)

ABRIL E MAIO:

Os meses de abril e maio son sempre dous meses de moita actividade no centro, tamén desde a Biblioteca. O traballo de alumnado e profesorado ao longo do curso ten por fin os seus resultados e despois de moita dedicación e esforzo vense os froitos en distintas formas. Tamén no mes de abril celebramos a Semana do Libro cunha xornada de lectura continuada, unha exposición de portadas de libros, o apadriñamento lector con alumnado do CEIP Antonio Palacios, o tradicional xogo Pista a pista (grazas, Xosé Manuel) e a representación teatral da obra “Shakespeare para ignorantes” coordinada por Delio.

A seguir da semana do libro convocouse, en colaboración co departamento de Galego, o concurso de microrrelatos “Adopta unha palabra” coa vista posta na celebración da semana das Letras Galegas, en que se representaron outras dúas obras teatrais: unha delas, “Un cruceiro de pracer”, coordinada polo profesor Delio García, e a outra, “Estes zocos non son para min”, pola profesora Raquel Castro, autora precisamente da obra. Estas obras contaron coa colaboración dos profesores Miguel e Clara nos decorados, Víctor García na coreografía, Virxinia no vestuario e David coa música en directo. Só eles saben (e os actores e actrices, por suposto tamén) todo o traballo que hai detrás de cada representación. Parabéns ao alumnado participante e a todo o equipo.

Finalmente, grazas tamén a Sofía polo seu traballo para que esta revista saia adiante.

Estamos desexando que chegue o verán para coller novos folgos e empezar con máis ilusión aínda o próximo curso. Vémonos en setembro.

Viaxe a Burdeos

Antonio García, Selena Fernández, Mara Martínez, Kevin Fernández e Ana Rodríguez

No día de partir a Burdeos todos estabamos moi entusiasmados e algúns incluso tristes por abandonar as súas familias, pero a verdade é que mereceu a pena. Despois dunha longa viaxe, cando chegamos recibíronnos cunha calorosa benvinda.

Á noite organizáronnos unha gran festa e despois da longa celebración fomos durmir ás casas dos nosos respectivos franceses.

Durante toda a semana visitamos diversos monumentos, como a *La dune du Pilat*, *La Citatelle de Blaye* y *Saint Emillion*, e moitos outros lugares e monumentos de interese artístico e cultural. Outros días xuntabámonos para cear, facer deporte ou dar paseos.

A xente de alí foi moi agradable, tratábonos con moito cariño e como se fóssemos da súa familia, pero ás veces resultábanos difícil comunicarnos porque nós non dominabamos o francés e moitas das familias non coñecían a nosa lingua.

Ao final, todos quedamos moi apesados por ter que abandonar as nosas "novas familias" para volver aos nosos verdadeiros fogares, pero sempre lembraremos esta viaxe.



Viaxe a Praga

María Fernández Álvarez e David Rodríguez Martín, 4º B

O alumnado de 4º de ESO viaxou á capital da República Checa para realizar a súa viaxe de fin de etapa.

O día 3 de abril, xusto á volta das vacacións de Semana Santa, tivemos que ir ao instituto para coller o autobús que nos ía levar ao aeroporto portugués do Porto, alí subimos a un avión que nos levou ata Frankfurt e dende ese lugar tomamos outro que nos trasladou ao noso destino definitivo, Praga. Por causa dos pequenos retrasos dos voos, chegamos ao hotel arredor das dúas da mañá e pasamos a primeira noite.

Durante os diferentes días que durou esta viaxe, dedicamos as mañás a visitar lugares de gran interese histórico e cultural, como castelos, igrexas, museos, pontes ou sinagogas. Todos estes lugares cóntannos a historia da capital checa, un dos destinos máis recomendados de Europa.

Praga é unha cidade con costumes diferentes aos españois, alí

é moi normal levantarse ás seis da mañá e cear arredor das oito da tarde, algo ao que tivemos que afacernos. O nivel social e económico é máis alto ca o noso, e teñen unha educación diferente á de aquí.

En xeral foi unha viaxe enriquecedora e moi agradable.





Graduación de 2º de Bacharelato

Un ano máis chegou a hora de despedir o alumnado de 2º de Bacharelato. O EDL e toda a comunidade educativa do IES Ribeira do Louro deséxavos unha feliz travesía nesta nova etapa que emprendedes.

Parabéns e moita sorte!



Equipos de
Dinamización
da Lingua Galega

Revista Escolar Órbita | Número XII | Maio de 2017
IES Ribeira do Louro, O Porriño
Equipo de Dinamización Lingüística