

INSTRUMENTOS MUSICALES

Ficha para
conocer los
instrumentos

Clasificación Tradicional



"La Música
7 notas
mágicas"

Hay tres Familias

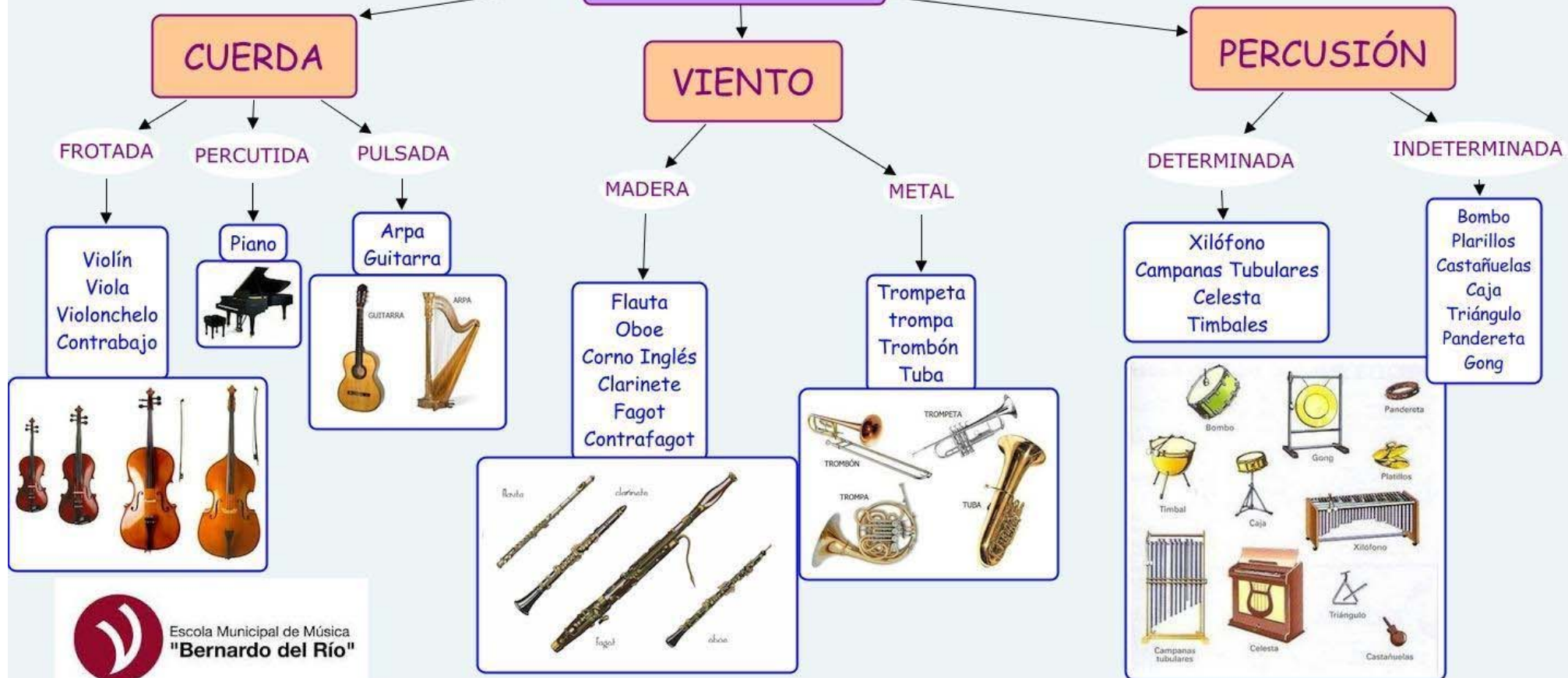

Realiza as seguintes sopas de letras

Instrumentos de Corda

Fretada, percutida e pulsada



VIOLÍN

PIANO

VIOLONCHELO

VIOLA

GUITARRA

CONTRABAIXO

Instrumentos de Percusión



TIMBAL

PLATILLOS

BOMBO

XILÓFONO

TAMBOR

BATERÍA

Realiza as seguintes sopas de letras

Instrumentos de Corda

Fretada, percutida e pulsada



VIOLÍN

PIANO

VIOLONCHELO

VIOLA

GUITARRA

CONTRABAIXO

Instrumentos de Percusión



TIMBAL

PLATILLOS

BOMBO

XILÓFONO

TAMBOR

BATERÍA

Familias de instrumentos

Instrumentos de Corda Percutida

Os instrumentos de Corda Percutida, son os instrumentos de tecla que teñen un mecanismo de martillos.

O interprete pulsa unha tecla coa xema do dedo e dentro da caixa de resonancia un martillo golpea a corda correspondente, producíndose o son.

Pertence a esta familia: O Piano

E un dos instrumentos máis importantes na historia da música, case todos os compositores o tocan, e un dos máis completos que se ten construído.



Instrumentos de Corda Fretada

O son nestes instrumentos prodúcese ao fretar o arco contra as cordas.

Pertencen a esta familia: O Violín, a Viola, o Violonchelo e o Contrabaixo.

Os instrumentos de corda fretada teñen especial importancia nas orquestras sinfónicas porque normalmente forman a base da melodía.

Todos teñen catro cordas e canto máis grande e o instrumento, o seu son e máis grave.



O Violín



A Viola



O Violonchelo



O Contrabaixo

Instrumentos de Corda Pulsada

Os instrumentos de corda pulsada son os que producen o son ao pulsar ou puntear as cordas coas xemas dos dedos ou coas uñas do interprete.

Pertence a esta familia: A Guitarra

Nesta familia atópanse instrumentos de gran tradición, que teñen o seu orixe en épocas remotas, como por exemplo o laud árabe ou a vihuela renacentista.



Guitarra Clásica e Eléctrica

Instrumentos de vento-madeira

Son os instrumentos de vento que están fabricados en madeira.

Inda que tamén inclúense nesta familia algúns instrumentos que están fabricados en metal, como por exemplo a frauta traveseira, porque no seu orixe construíanse de madeira.

Os instrumentos que pertencen a esta familia son: A frauta traveseira, o clarinete e o saxofón.

Os instrumentos de vento madeira teñen un son suave, melodioso e profundo.

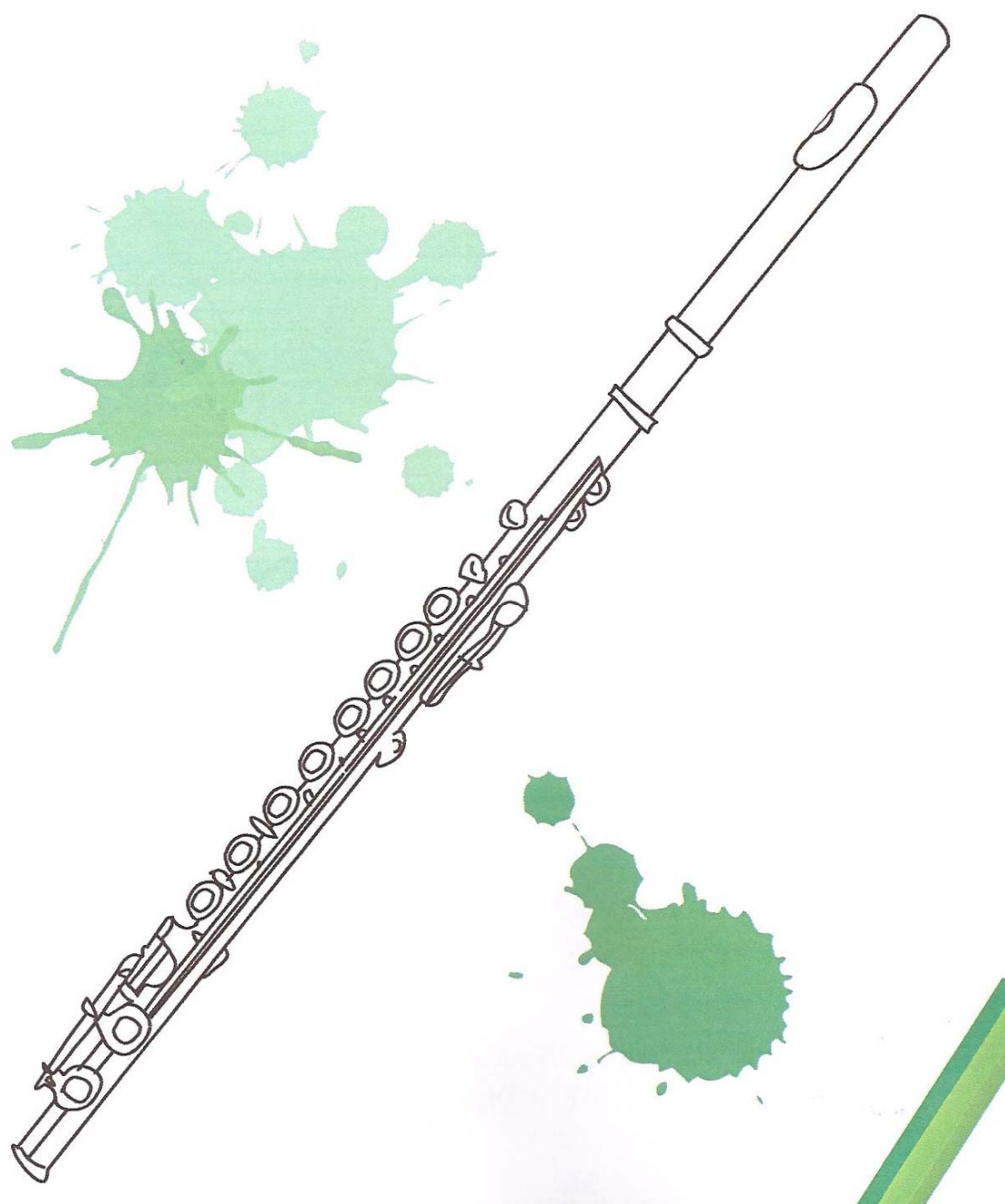

A Fruta Traveseira



O Clarinete

Instrumentos de vento-metal

Son os instrumentos de vento que están fabricados en metal.

Colócanse na parte de atrás da orquesta sinfónica debido a que son os que máis sonoridade teñen.

Os instrumentos que pertencen a esta familia son: A trompeta, a trompa, o trombón e a tuba.

Os instrumentos de vento-metal teñen un son forte, brillante e metálico.



A Trompeta

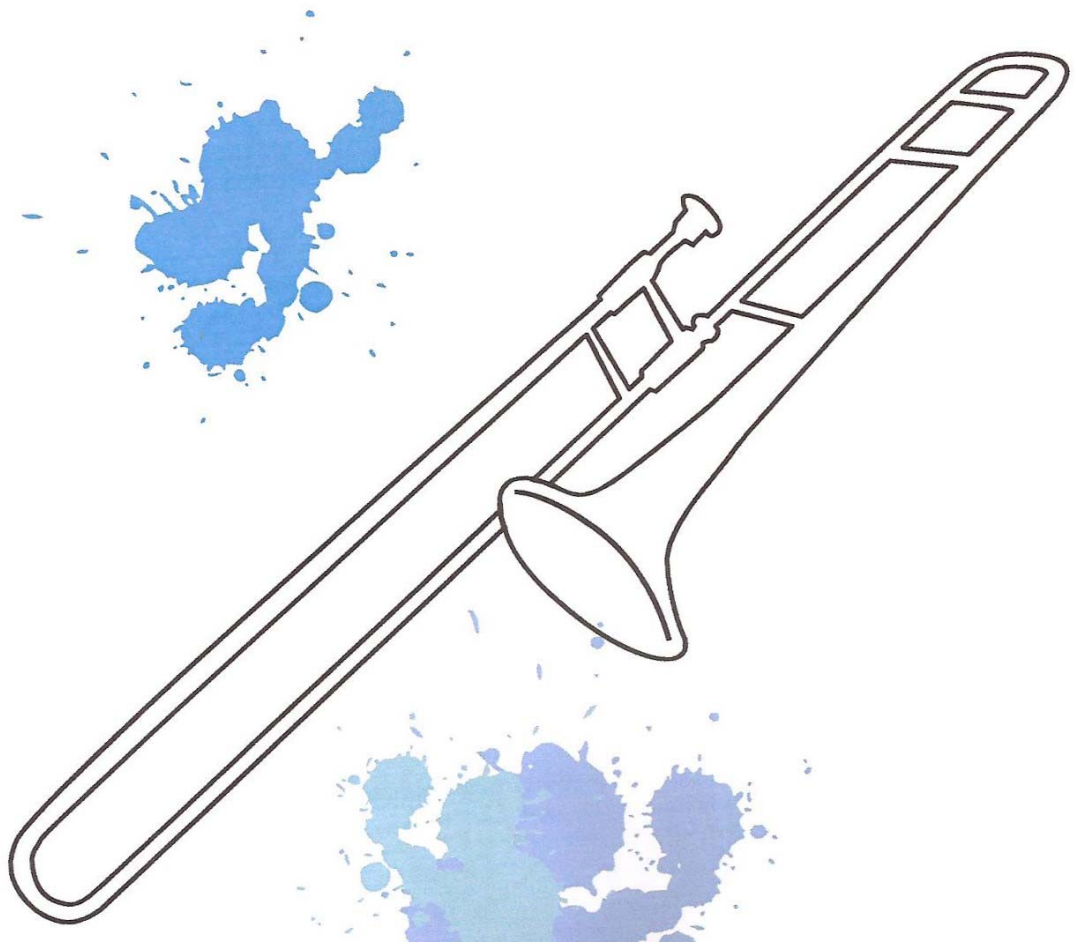

O Trombón

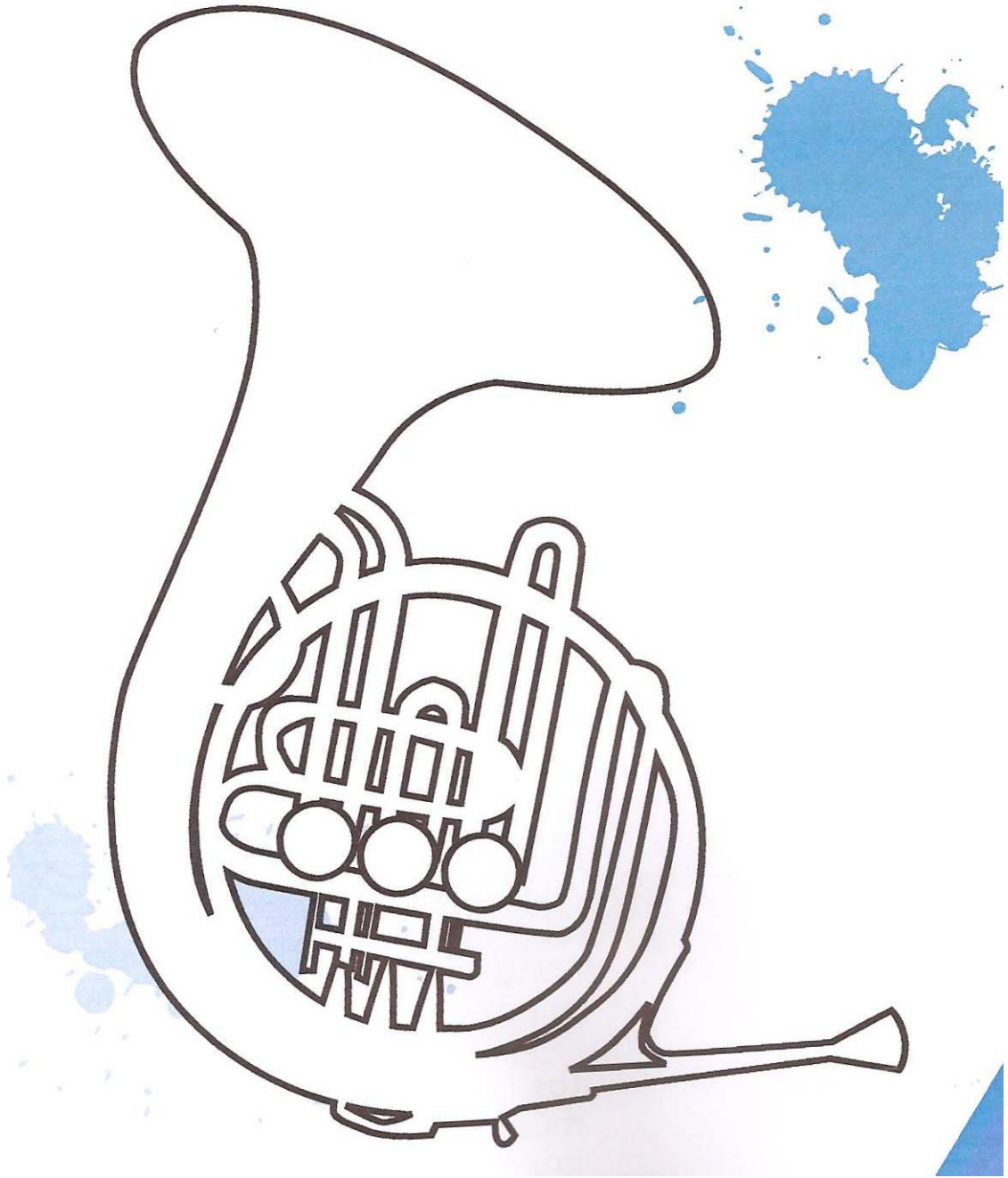

A Trompa

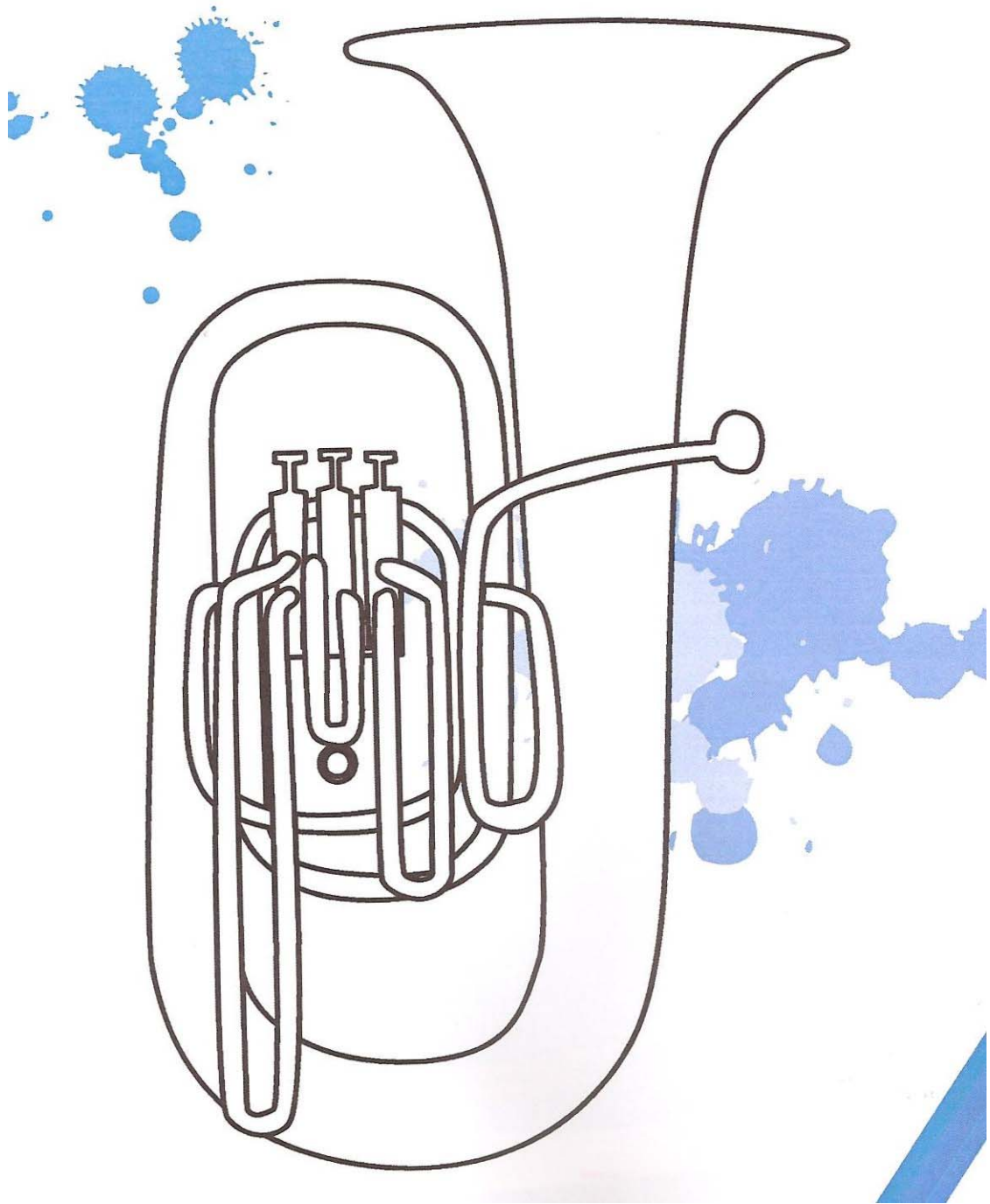

A Tuba

Instrumentos de Percusión

Os instrumentos de percusión son aqueles que producen o son cando son golpeados.

A súa principal función é manter o ritmo da melodía acompañando a outros instrumentos, aínda que tamén producen notas como é o caso dos xilófonos.

Os instrumentos que pertencen a esta familia son: O Bombo, a caixa, os timbais, os platillos, o xilófono e a batería.

Pódese dicir que son instrumentos máis antigos pois xa eran utilizados por os homes prehistóricos para transmitir sinais ou cazar.

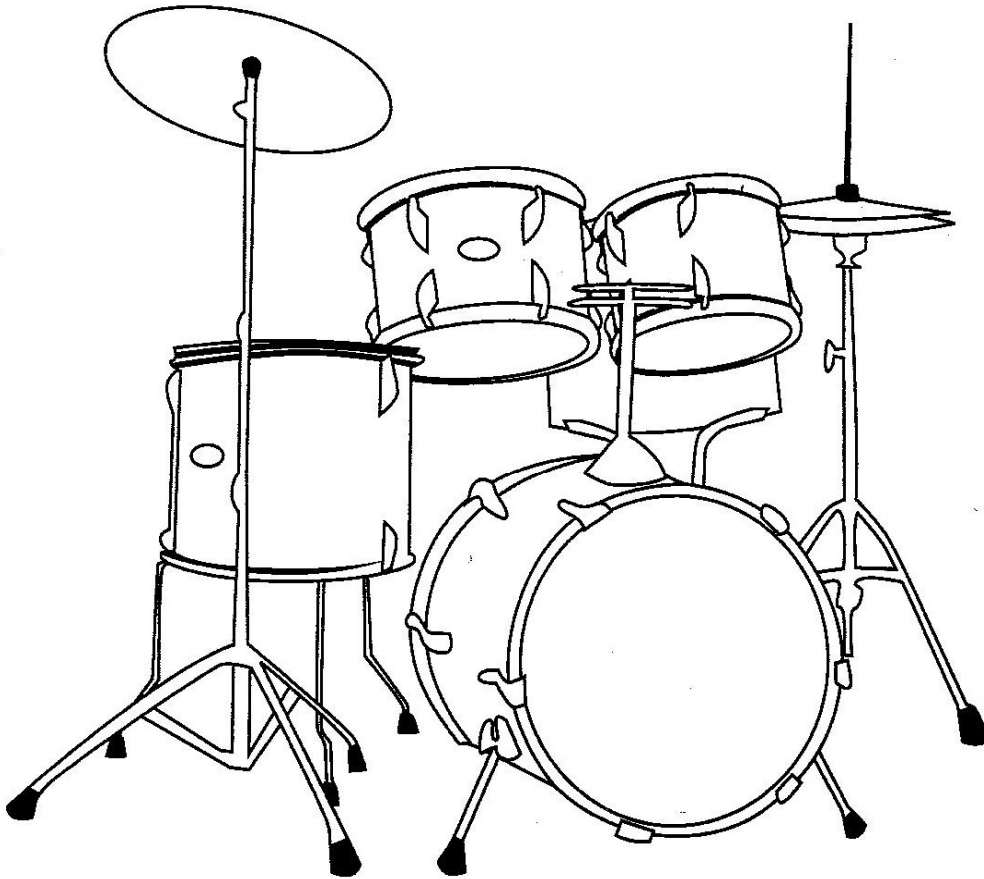

A Batería



Os Timbais

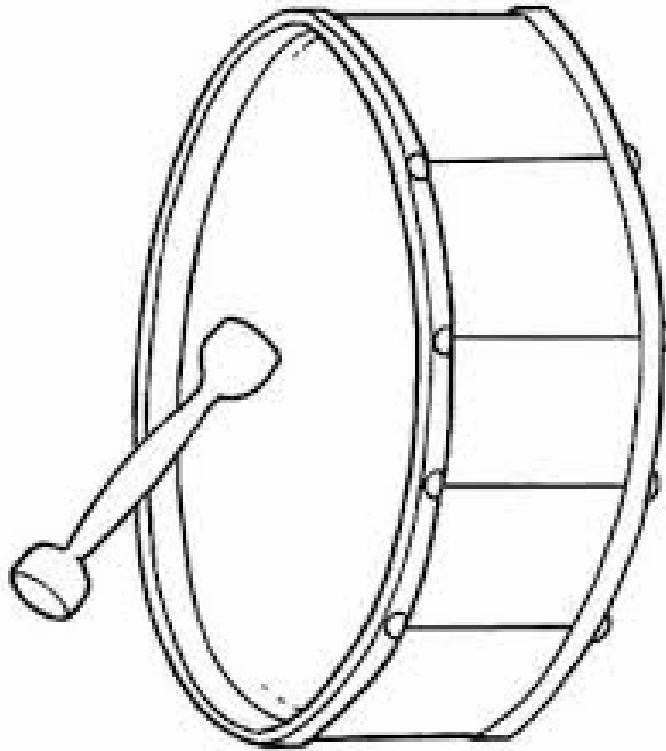

O BOMBO



O TAMBOR

INSTRUMENTOS

Escribe os nomes dos instrumentos que ves

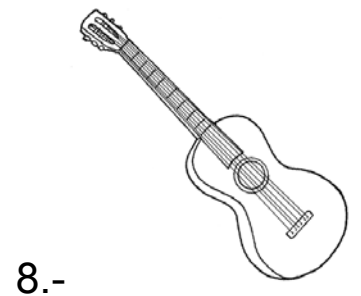
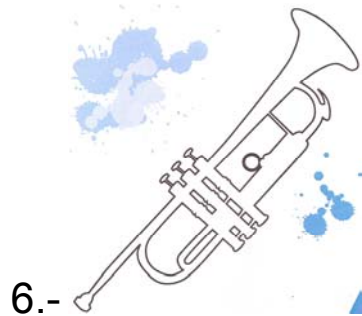
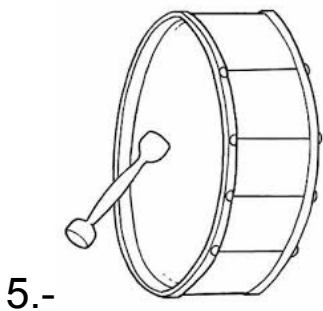
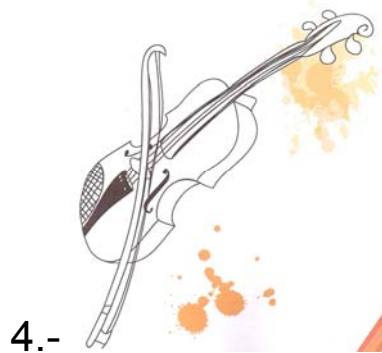
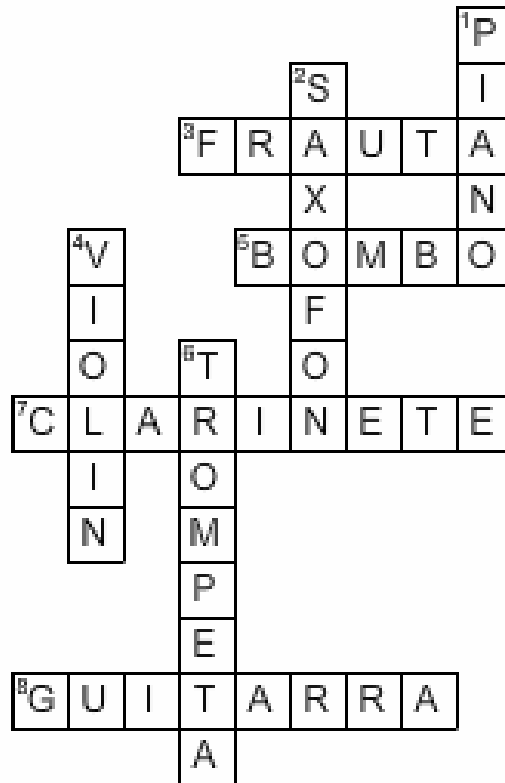

INSTRUMENTOS

Escribe os nomes dos instrumentos que ves

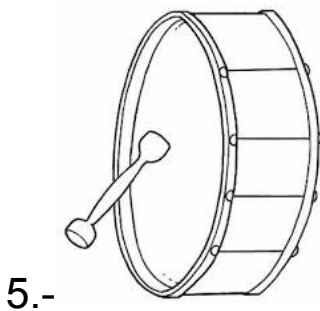
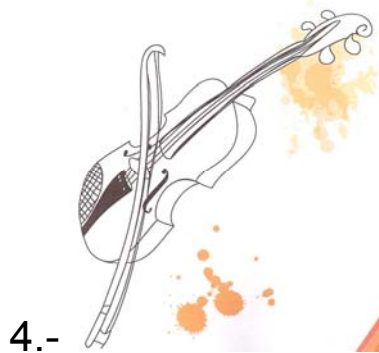
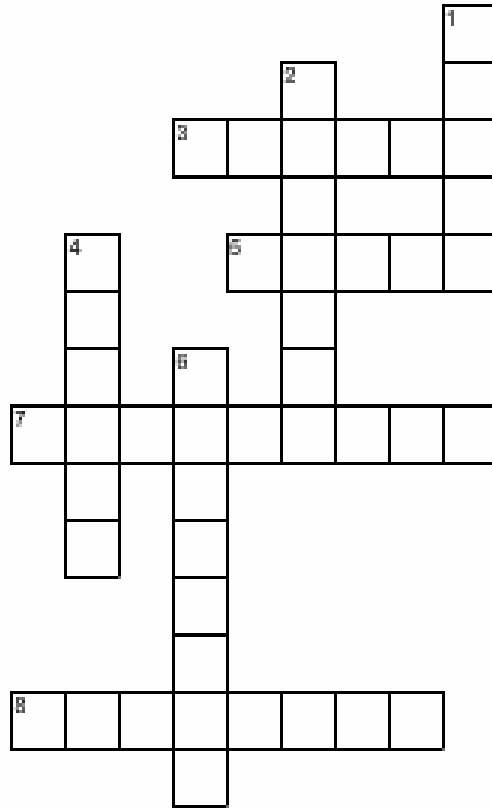

Colorea os instrumentos da familia de Vento-Metal

