



Recursos para el profesorado

Dificultades en Lectoescritura

1.^{er} ciclo PRIMARIA

El programa **Aprendizaje eficaz** para el 1.^{er} ciclo de PRIMARIA es una obra colectiva concebida, diseñada y creada en el departamento de Ediciones Educativas de Santillana Educación, S. L., dirigido por **Enrique Juan Redal**.

AUTOR

Antonio Vallés Arándiga

ILUSTRACIÓN

Jordi Baeza Albalate

EDICIÓN Y DIRECCIÓN DEL PROYECTO

Teresa Grence Ruiz



Índice

Conciencia fonológica: orden oral

| | |
|---------------|----|
| Ficha 1 | 4 |
| Ficha 2 | 5 |
| Ficha 3 | 6 |
| Ficha 4 | 7 |
| Ficha 5 | 8 |
| Ficha 6 | 9 |
| Ficha 7 | 10 |
| Ficha 8 | 11 |

Conciencia fonológica: escritura

| | |
|----------------|----|
| Ficha 9 | 12 |
| Ficha 10 | 13 |
| Ficha 11 | 14 |
| Ficha 12 | 15 |
| Ficha 13 | 16 |
| Ficha 14 | 17 |

Calidad gráfica: trazos, motricidad

| | |
|----------------|----|
| Ficha 15 | 18 |
| Ficha 16 | 19 |
| Ficha 17 | 20 |
| Ficha 18 | 21 |
| Ficha 19 | 22 |
| Ficha 20 | 23 |

Calidad gráfica: linealidad

| | |
|----------------|----|
| Ficha 21 | 24 |
| Ficha 22 | 25 |

Calidad gráfica: separación entre letras

| | |
|----------------|----|
| Ficha 23 | 26 |
| Ficha 24 | 27 |

Calidad gráfica: separación entre palabras

| | |
|----------------|----|
| Ficha 25 | 28 |
| Ficha 26 | 29 |

Calidad gráfica: regularidad del tamaño

| | |
|----------------|----|
| Ficha 27 | 30 |
| Ficha 28 | 31 |

Calidad gráfica: linealidad (todas las letras)

| | |
|----------------|----|
| Ficha 29 | 32 |
| Ficha 30 | 33 |

Calidad gráfica: separación entre letras (todas las letras)

| | |
|----------------|----|
| Ficha 31 | 34 |
| Ficha 32 | 35 |

Calidad gráfica: separación entre palabras (todas las letras)

| | |
|----------------|----|
| Ficha 33 | 36 |
| Ficha 34 | 37 |

Calidad gráfica: regularidad del tamaño (todas las letras)

| | |
|----------------|----|
| Ficha 35 | 38 |
| Ficha 36 | 39 |

Omisión: *l, s, n*

| | |
|----------------|----|
| Ficha 37 | 40 |
|----------------|----|

Inversión *la-al*

| | |
|----------------|----|
| Ficha 38 | 41 |
|----------------|----|

Sustitución *l, r*

| | |
|----------------|----|
| Ficha 39 | 42 |
|----------------|----|

Inversión *sa-as*

| | |
|----------------|----|
| Ficha 40 | 43 |
|----------------|----|

Omisión *n, r*

| | |
|----------------|----|
| Ficha 41 | 44 |
|----------------|----|

Inversión *na-an*

| | |
|----------------|----|
| Ficha 42 | 45 |
|----------------|----|

Sustitución y rotación *b, d*

| | |
|----------------|----|
| Ficha 43 | 46 |
|----------------|----|

Sustitución y rotación *p, q*

| | |
|----------------|----|
| Ficha 44 | 47 |
|----------------|----|

Inversión *la-al*

| | |
|----------------|----|
| Ficha 45 | 48 |
|----------------|----|

Inversión *lo-ol*

| | |
|----------------|----|
| Ficha 46 | 49 |
|----------------|----|

Omisión *l*

| | |
|----------------|----|
| Ficha 47 | 50 |
|----------------|----|

| | |
|---------------------------------|----|
| Omisión <i>n</i> | |
| Ficha 48 | 51 |
| Sustitución <i>b, p</i> | |
| Ficha 49 | 52 |
| Sustitución <i>m, n</i> | |
| Ficha 50 | 53 |
| Rotación <i>d, b</i> | |
| Ficha 51 | 54 |
| Inversión <i>par-pra</i> | |
| Ficha 52 | 55 |
| Inversión <i>pal-pla</i> | |
| Ficha 53 | 56 |
| Inversión <i>bar-bra</i> | |
| Ficha 54 | 57 |
| Inversión <i>bal-bla</i> | |
| Ficha 55 | 58 |
| Inversión <i>car-cra</i> | |
| Ficha 56 | 59 |
| Inversión <i>cal-cla</i> | |
| Ficha 57 | 60 |
| Inversión <i>gar-gra</i> | |
| Ficha 58 | 61 |
| Inversión <i>gal-gla</i> | |
| Ficha 59 | 62 |
| Inversión <i>far-fra</i> | |
| Ficha 60 | 63 |
| Inversión <i>fal-fla</i> | |
| Ficha 61 | 64 |
| Inversión <i>tar-tra</i> | |
| Ficha 62 | 65 |
| Inversión <i>dar-dra</i> | |
| Ficha 63 | 66 |

| | |
|--|----|
| Inversión: todas las letras | |
| Ficha 64 | 67 |
| Ficha 65 | 68 |
| Ficha 66 | 69 |
| Omisión: todas las letras | |
| Ficha 67 | 70 |
| Ficha 68 | 71 |
| Sustitución: todas las letras | |
| Ficha 69 | 72 |
| Ficha 70 | 73 |
| Rotación: todas las letras | |
| Ficha 71 | 74 |
| Adición de fonemas, sílabas, palabras | |
| Ficha 72 | 75 |
| Ficha 73 | 76 |
| Adivinación | |
| Ficha 74 | 77 |
| Ficha 75 | 78 |
| Separación y unión indebida de palabras | |
| Ficha 76 | 79 |
| Ficha 77 | 80 |
| Puntuación: coma y punto | |
| Ficha 78 | 81 |
| Puntuación: signos de interrogación | |
| Ficha 79 | 82 |
| Puntuación: signos de admiración | |
| Ficha 80 | 83 |
| Regresión | |
| Ficha 81 | 84 |
| Calidad gráfica | |
| Ficha 82 | 86 |
| Ficha 83 | 87 |

¿El principio de cada palabra suena igual? Pida a los alumnos que contesten sí o no.

joya

goya

Pronuncie enfáticamente el sonido /j/. Después, pregunte a los alumnos: ¿Qué sonido habéis escuchado?

i

ga

ce

Pregunte a los alumnos: ¿En qué palabras se escucha el sonido /j/?

guisante

espárrago

Jaime

José

gorro

guitarra

jirafa

jefe

genio

jueves

gato

goma

hoja

berenjena

espiga

¿El principio de cada palabra suena igual? Pida a los alumnos que contesten sí o no.

tarde

dardo

Pronuncie enfáticamente el sonido /t/. Después, pregunte a los alumnos: ¿Qué sonido habéis escuchado?

t

d

b

Pregunte a los alumnos: ¿En qué palabras se escucha el sonido /t/?

tela

toldo

dado

dedo

traje

diente

miedo

lata

lado

lodo

tía

día

tema

Mateo

Darío

**Pregunte a los alumnos: ¿Qué sonido se oye en *sala* que no está en *ala*?
Pronunciadlo.**

**Pregunte a los alumnos: ¿Qué sonido se oye en *mala* que no está en *ala*?
Pronunciadlo.**

**Pregunte a los alumnos: ¿Qué sonido se oye en *pala* que no está en *ala*?
Pronunciadlo.**

Actividad 1.



Actividad 2.

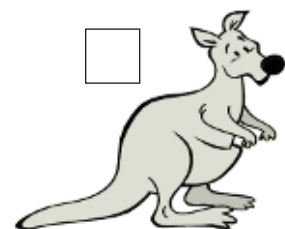
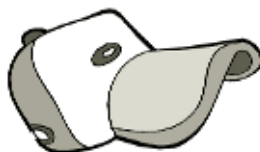
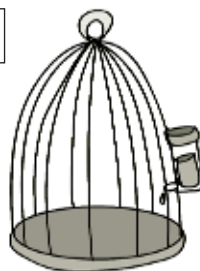
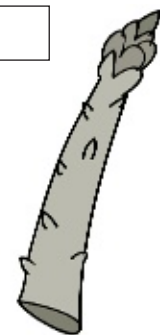

Actividad 1. ¿Qué palabras tienen el sonido /j/? Escuchad y rodead.

Actividad 2. ¿Qué palabras tienen los sonidos /ga/, /gue/, /gui/, /go/, /gu/? Marcad.

Actividad 1.

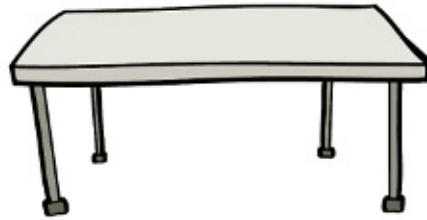

Actividad 2.

| |
|--|
| |
| |
| |

| |
|--|
| |
| |
| |

| |
|--|
| |
| |
| |

Actividad 3.











Actividad 1. ¿Qué sonido se oye en *mesa* que no está en *esa*? Pronunciadlo.

Actividad 2. Escribid tres palabras con *m*.

Actividad 3. Marcad con una X las palabras que tienen *m*.

Actividad 1.



Actividad 2.

| |
|--|
| |
| |
| |

| |
|--|
| |
| |
| |

| |
|--|
| |
| |
| |

Actividad 3.







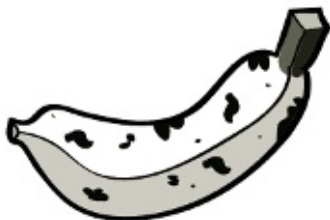



Actividad 1. ¿Qué sonido se oye en *pala* que no está en *ala*? Pronunciadlo.

Actividad 2. Escribid tres palabras con *p*.

Actividad 3. Marcad con una X las palabras que tienen *p*.

Actividad 1.



| |
|--|
| |
| |
| |

Actividad 2.

| |
|--|
| |
| |
| |

| |
|--|
| |
| |
| |

| |
|--|
| |
| |
| |

Actividad 3.









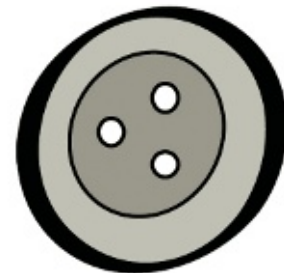

Actividad 1. ¿Qué sonido se oye en *bola* que no está en *ola*? Escríbelo.

Actividad 2. Escribid tres palabras con *b*.

Actividad 3. Marcad con una X las palabras que tienen *b*.

Actividad 1.



| |
|--|
| |
| |
| |

Actividad 2.

| |
|--|
| |
| |
| |

| |
|--|
| |
| |
| |

| |
|--|
| |
| |
| |

Actividad 3.





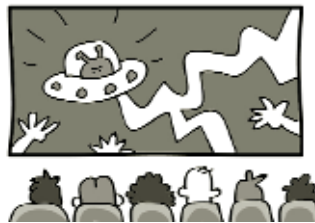







Actividad 1. ¿Qué sonido se oye en *sala* que no está en *ala*? Escríbidlo.

Actividad 2. Escribid tres palabras con *s*.

Actividad 3. Marcad con una X las palabras que tienen *s*.

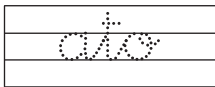
- 1 Quita la letra *p* a cada una de estas palabras y escribe la palabra que queda.

pato ► 

pesa ► 

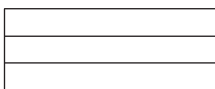
pera ► 

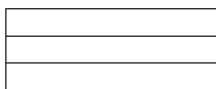
pala ► 

peso ► 

pata ► 

- 2 Añade la letra *p* al principio de cada palabra y escribela.

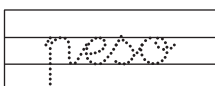
eso ► 

ata ► 

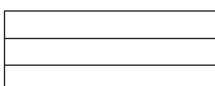
ato ► 

esa ► 

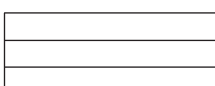
era ► 

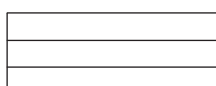
ala ► 

- 1 ¿Qué palabra no empiece por el mismo sonido que las demás? Escríbela.

Pepe papá bota Pepa

| |
|--|
| |
| |
| |

pupa pito tele puma

| |
|--|
| |
| |
| |

- 2 Copia la palabra sala, letra a letra, empezando por el final. Después, escríbela.

sala ▶ aías ▶

| |
|--|
| |
| |
| |

- 3 Añade la letra t a la palabra oro. Después, escribe la palabra que resulte.

oro ▶ toro ▶

| |
|--|
| |
| |
| |

1 Junta los sonidos y escribe una palabra en cada caso.

/p/ /a/ /p/ /a/

| |
|--|
| |
| |
| |

/P/ /e/ /p/ /a/

| |
|--|
| |
| |
| |

/p/ /i/ /p/ /a/

| |
|--|
| |
| |
| |

/p/ /u/ /p/ /a/

| |
|--|
| |
| |
| |

2 Tacha una letra p en cada caso y repasa la palabra que resulta.

pupa



púa



| |
|--|
| |
|--|

letras

pipío



pío



| |
|--|
| |
|--|

letras

• Ahora, lee en voz alta esas palabras y escribe cuántas letras tiene cada una de ellas.

1 Cambia una letra por otra y escribe la palabra que resulta.

gata l



tata



col g





polo b





pupa l





2 Escribe la letra que se ha eliminado en cada caso y, luego, pronúnciala.

beso



eso



b

caro



aro



cara



ara



pesa



esa



1 Rodea las palabras que terminan igual en cada lista. Después, dílas en voz alta y escribelas.

caracol

gol cal col ajo

gol y

parasol

gol sal col los

2 ¿Qué palabras empiezan por co? Lee en voz alta.



colegio

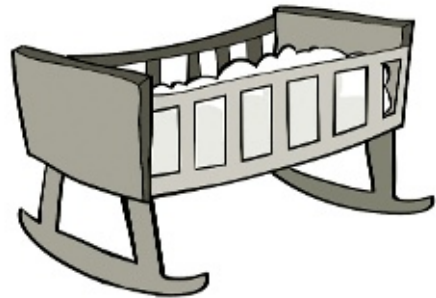

cuna



goma



copa



gol

- 1 En cada caso, escribe tres palabras que empiecen por los siguientes sonidos.

Palabras que empiecen por ma

| |
|--|
| |
| |
| |

| |
|--|
| |
| |
| |

| |
|--|
| |
| |
| |

Palabras que empiecen por to

| |
|--|
| |
| |
| |

| |
|--|
| |
| |
| |

| |
|--|
| |
| |
| |

Palabras que empiecen por so

| |
|--|
| |
| |
| |

| |
|--|
| |
| |
| |

| |
|--|
| |
| |
| |

- 1 Traza el camino que tiene que seguir el ratón hasta llegar al queso.

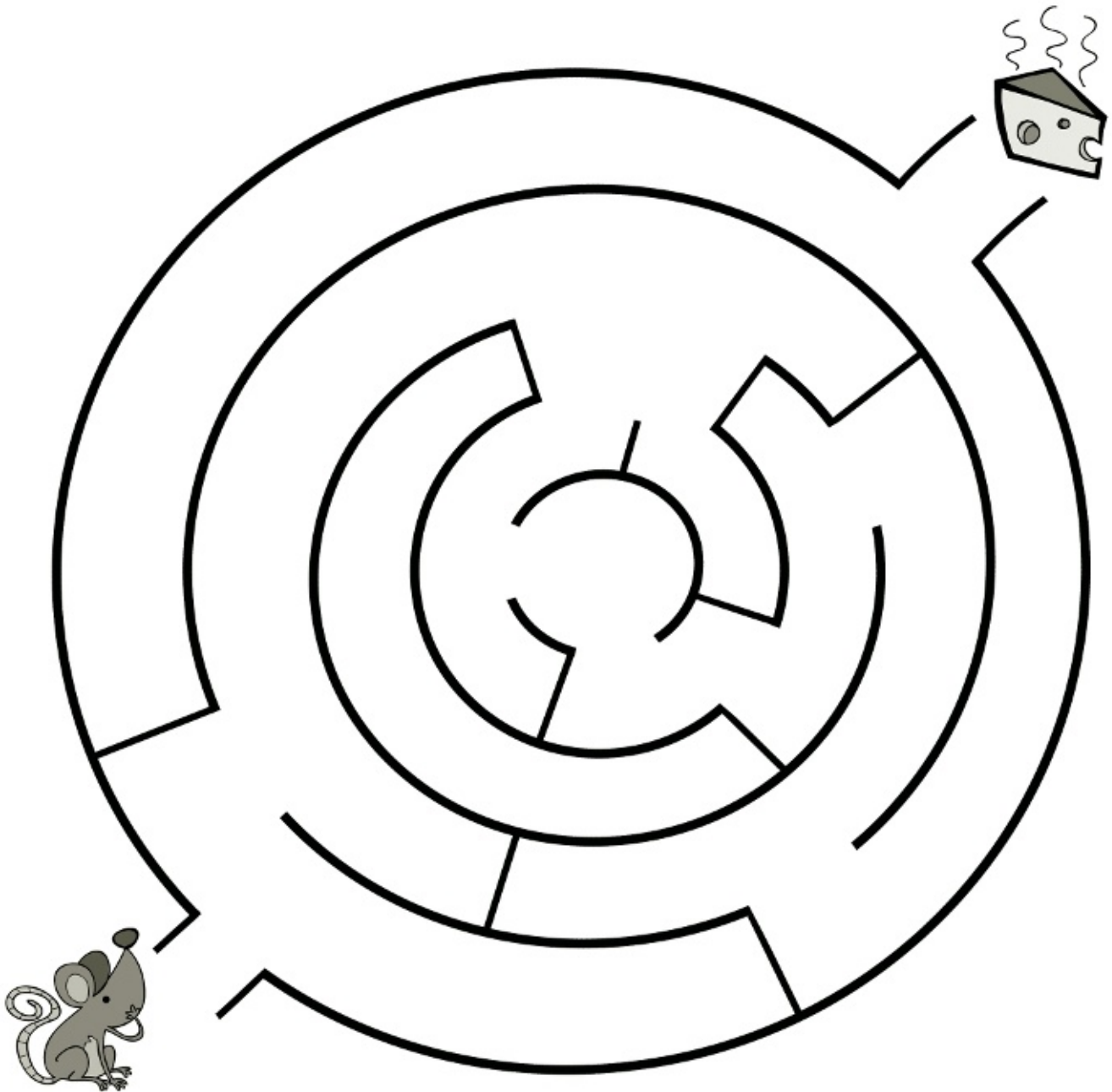

- 2 Repasa.



- 1 Traza el camino que tiene que seguir el coche hasta llegar a la meta.

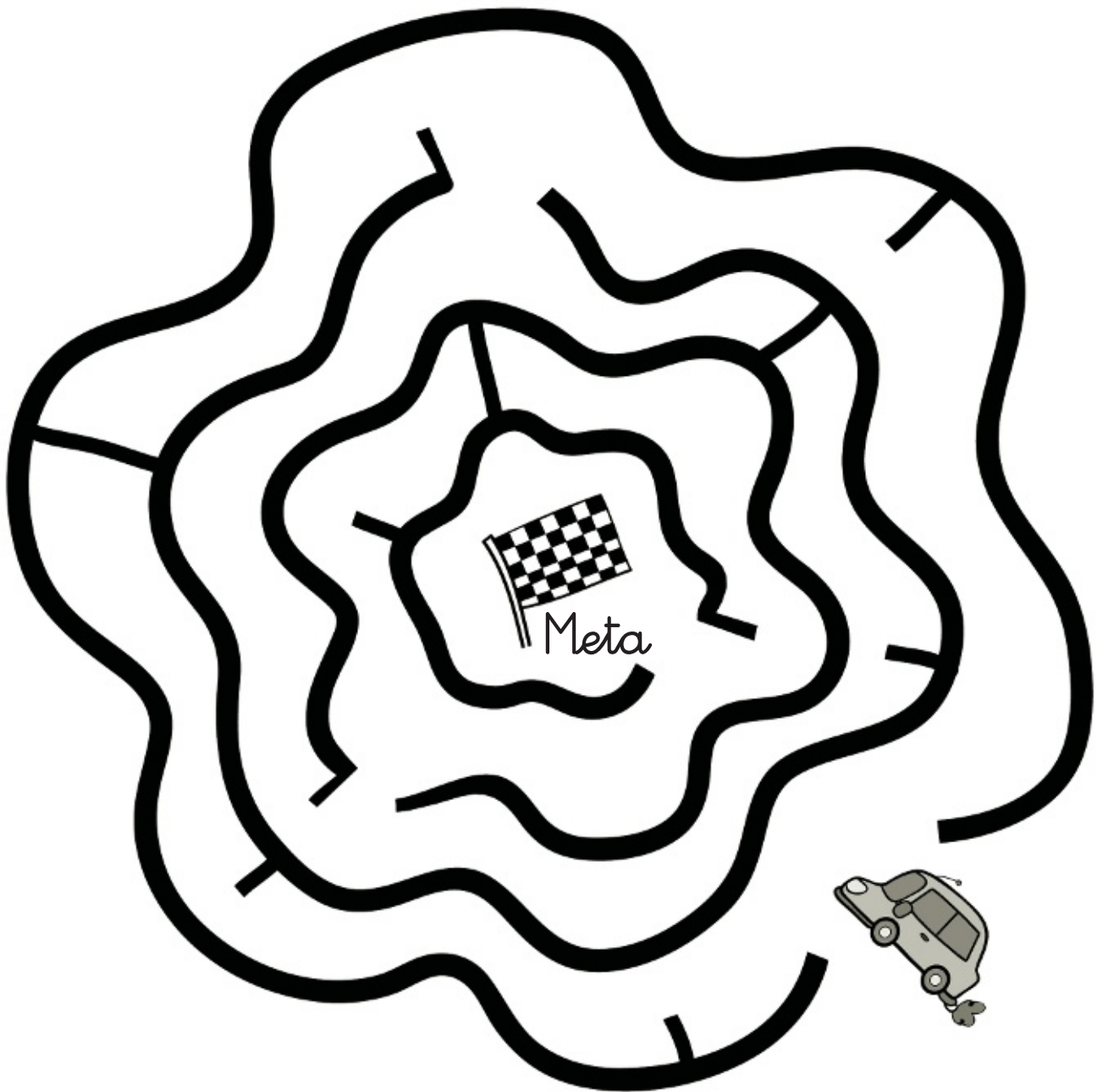

- 2 Repasa.



1 Traza el camino que sigue la serpiente.

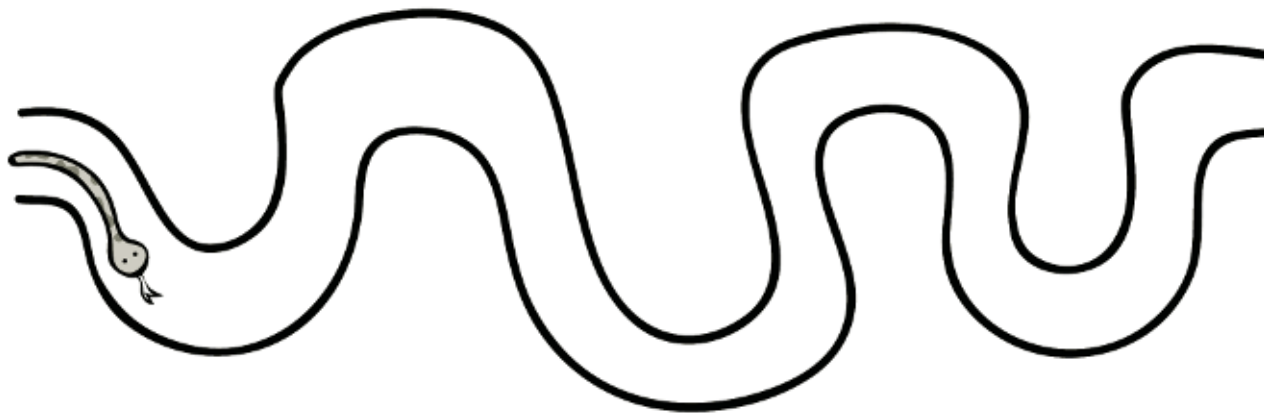
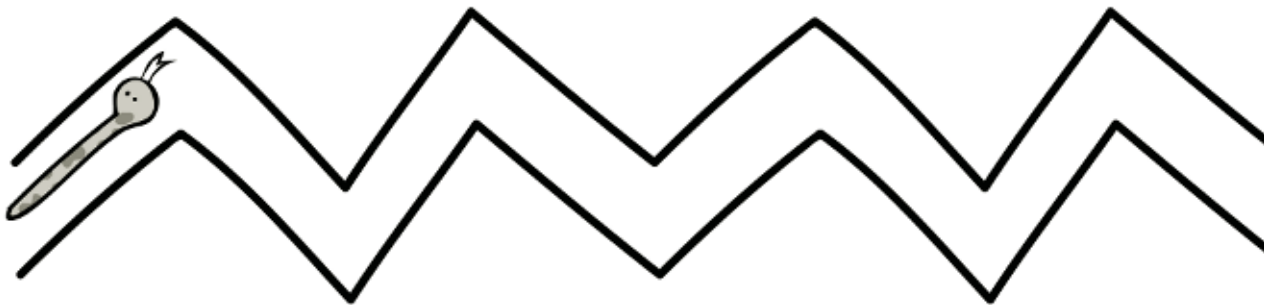
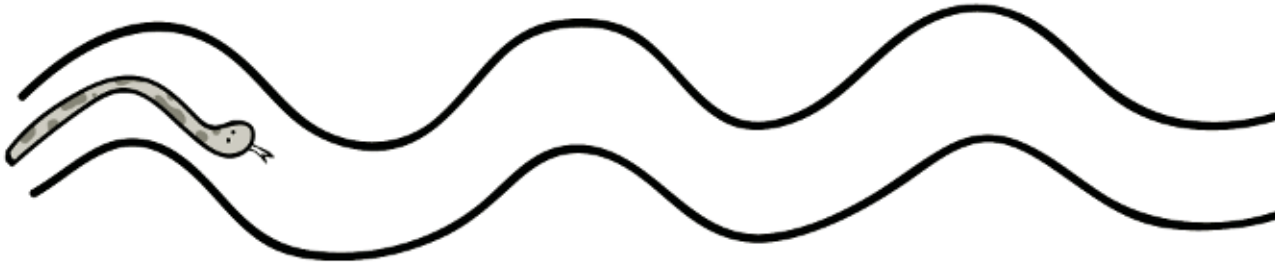

2 Copia.

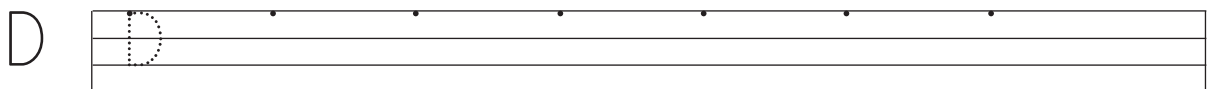
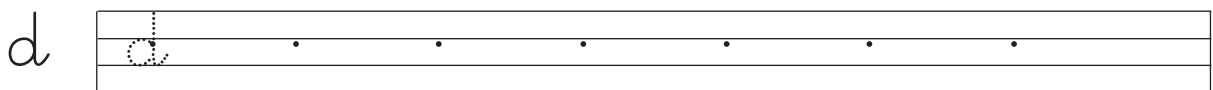

1 Traza el camino que sigue el caracol.

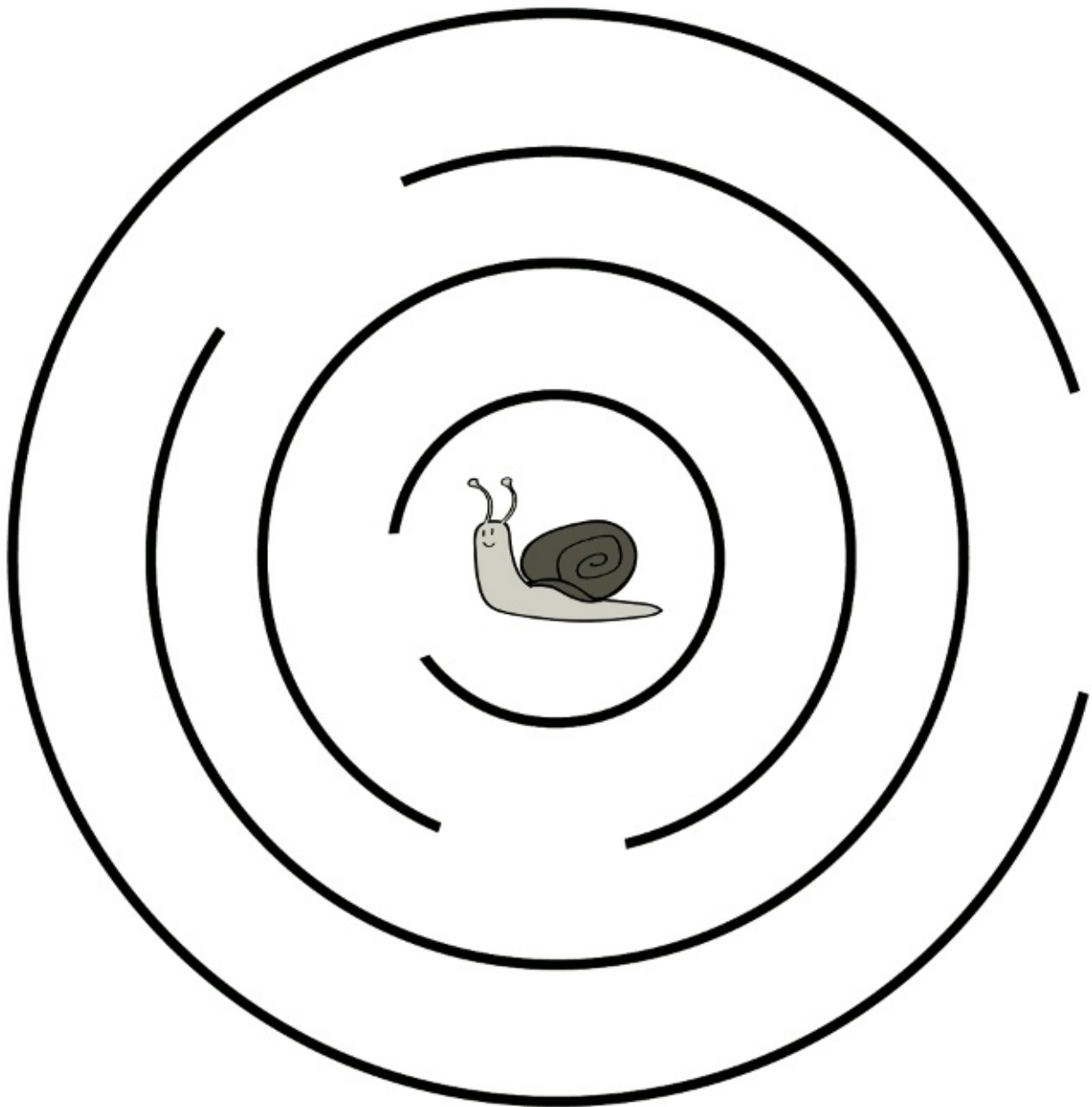

2 Copia.

t

| |
|--|
| |
| |
| |

T

| |
|--|
| |
| |
| |

1 Repasa.

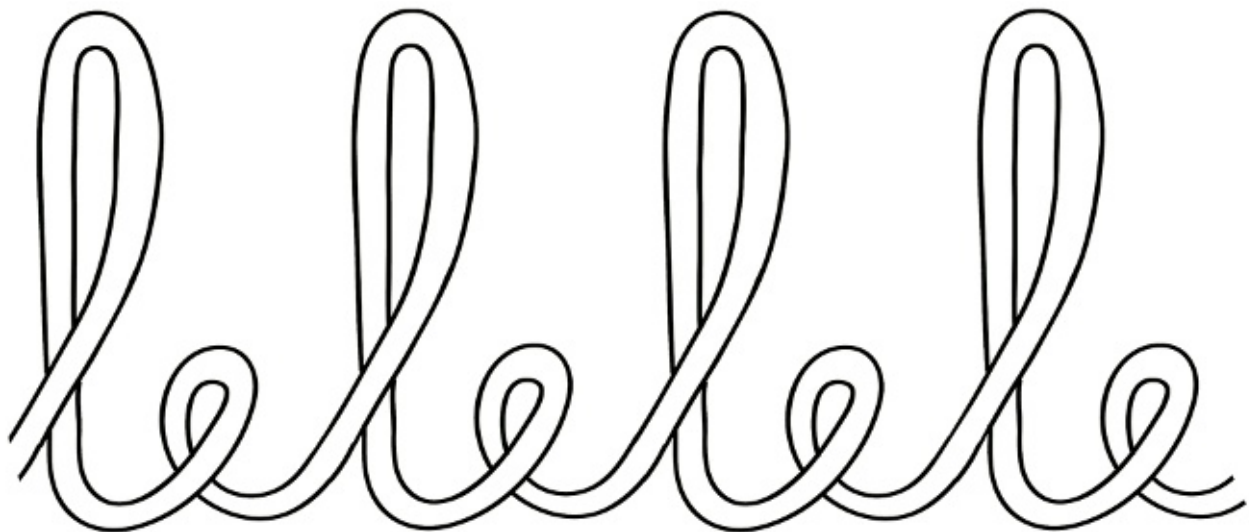
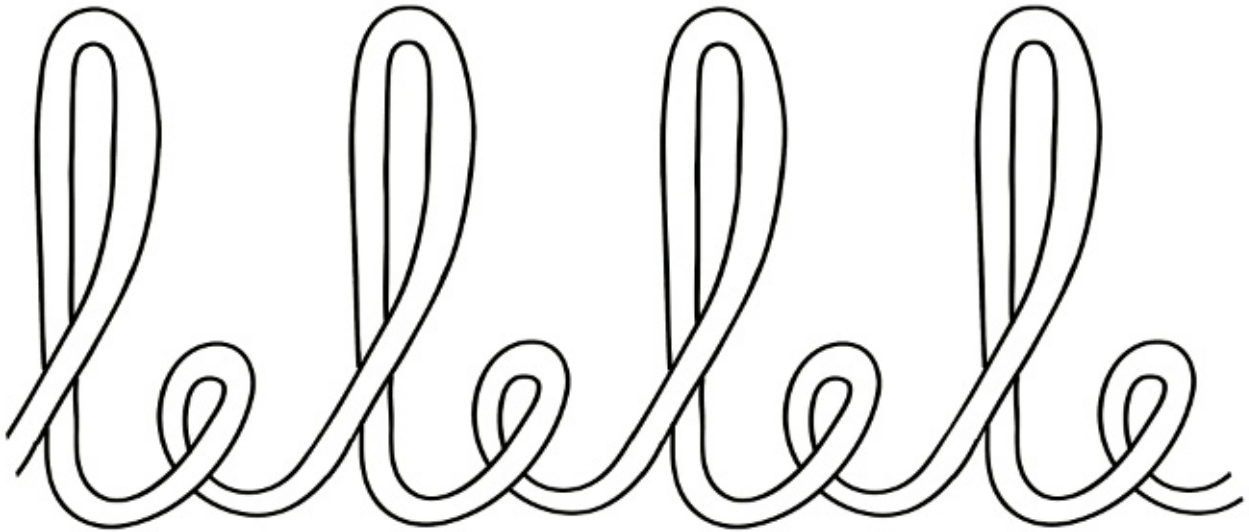

2 Copia.

l

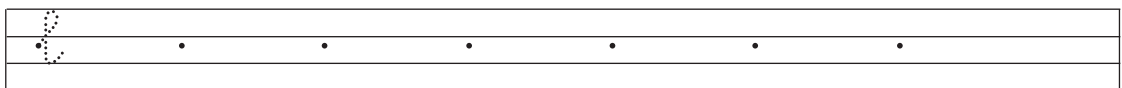

L

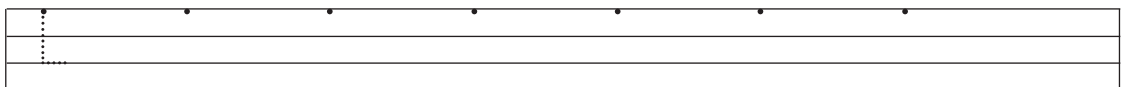

1 Repasa.

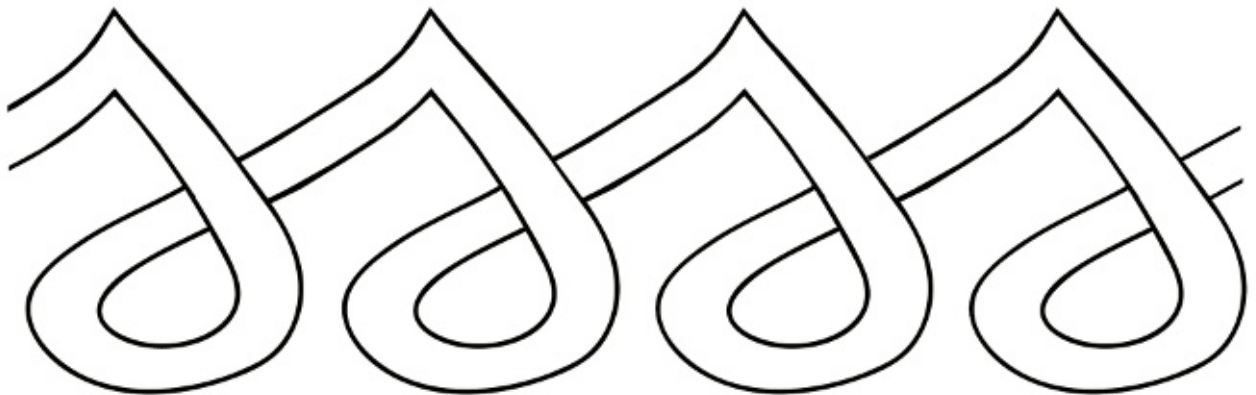
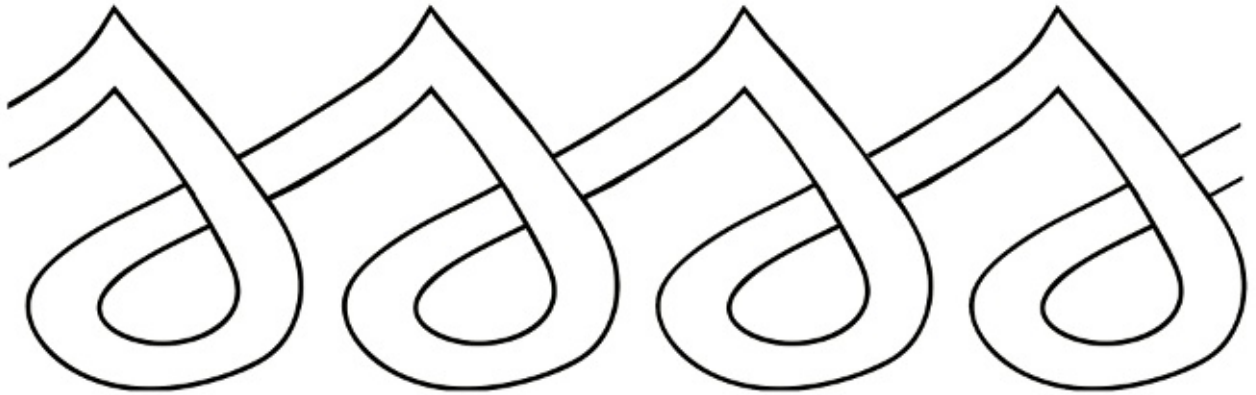

2 Copia.

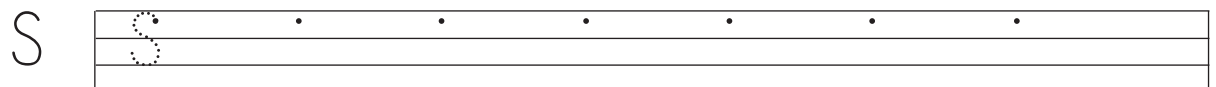
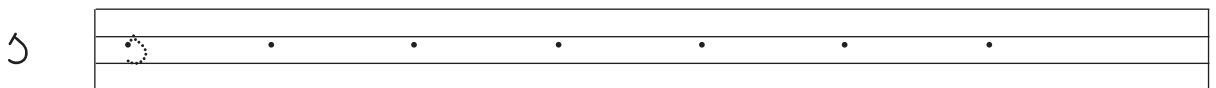

1 Copia sin salirte de la pauta.



papá



mamá

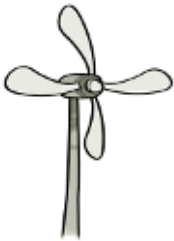

molino



duende

2 Copia sin salirte de la pauta.



Daniel está patinando.



Felipe tomó sopa de fideos.

1 Copia sin salirte de la pauta.



fantasma



perritos



raqueta



espaguetis

2 Copia sin salirte de la pauta.



El fantasma se asusta.



El esquimal toma café caliente.

1 Marca la frase que está bien escrita.

Manuel pinta un duende.

Manu el pi nta un duen de.

2 Ahora, cópiala tú juntando correctamente las letras de cada palabra.

3 Marca la frase que está bien escrita.

El per ro dálmata es bo nito.

El perro dálmata es bonito.

4 Ahora, cópiala tú juntando correctamente las letras de cada palabra.

1 Marca la frase que está bien escrita.

Tito a sa las pat atas.

Tito asa las patatas.

2 Ahora, cópiala tú juntando correctamente las letras de cada palabra.

| |
|--|
| |
| |
| |

3 Marca la frase que está bien escrita.

Matías metió las maletas.

Matí as meti ó las male tas.

4 Ahora, cópiala tú juntando correctamente las letras de cada palabra.

| |
|--|
| |
| |
| |

1 Marca la frase que está bien escrita.

Matías metió la pelota.

Matías metió la pelota.

2 Ahora, cópiala tú juntando correctamente las palabras.

| |
|--|
| |
| |
| |

3 Marca la frase que está bien escrita.

A Salomé le duele el dedo.

A Salomé le duele el dedo.

4 Ahora, cópiala tú juntando correctamente las palabras.

| |
|--|
| |
| |
| |

1 Marca la frase que está bien escrita.

Delia pidió dos deseos.

Delia pidió dos deseos.

2 Ahora, cópiala tú juntando correctamente las palabras.

3 Marca la frase que está bien escrita.

Manuel pinta un león.

Manuel pinta un león.

4 Ahora, cópiala tú juntando correctamente las palabras.

1 Marca la frase que está bien escrita.

Esteban está en una fiesta.

Esteban está en una fiesta.

2 Ahora, cópiala tú escribiendo correctamente las letras de cada palabra.

| |
|--|
| |
| |
| |

3 Marca la frase que está bien escrita.

Felipe se tomó un filete.

Felipe se tomó un filete.

4 Ahora, cópiala tú escribiendo correctamente las letras de cada palabra.

| |
|--|
| |
| |
| |

1 Marca la frase que está bien escrita.

El ratón roe el pan.

El ratón roe el pan.

2 Ahora, cópiala tú escribiendo correctamente las letras de cada palabra.

3 Marca la frase que está bien escrita.

Hipo es un hipopótamo.

Hipo es un hipopótamo.

4 Ahora, cópiala tú escribiendo correctamente las letras de cada palabra.

1 Copia sin salirte de la pauta.



caramelo



mandarina



mariposa



lavabo

2 Copia sin salirte de la pauta.



El avión vuela muy rápido.



En este corral hay un gallo.

1 Copia sin salirte de la pauta.



nanagayo



salchicha



saxofón



impermeable

2 Copia sin salirte de la pauta.



El albañil lleva la pala.

Clemente y Clara tocan la trompeta.

1 Marca la frase que está bien escrita.

La cabra tiene hambre.

La cab ra tie ne ham bre.

2 Ahora, cópiala tú juntando correctamente las letras de cada palabra.

3 Marca la frase que está bien escrita.

La cas a de Blas es blan ca.

La casa de Blas es blanca.

4 Ahora, cópiala tú juntando correctamente las letras de cada palabra.

1 Marca la frase que está bien escrita.

El la subió al cráte r d el volcá n.

Ella subió al cráter del volcán.

2 Ahora, cópiala tú juntando correctamente las letras de cada palabra.

| |
|--|
| |
| |
| |

3 Marca la frase que está bien escrita.

La tor tuga v a des pacio.

La tortuga va despacio.

4 Ahora, cópiala tú juntando correctamente las letras de cada palabra.

| |
|--|
| |
| |
| |

1 Marca la frase que está bien escrita.

El cangrejo es muy gracioso.

El cangrejo es muy gracioso.

2 Ahora, cópiala tú juntando correctamente las palabras.

3 Marca la frase que está bien escrita.

El esquimal arregla su iglú.

El esquimal arregla su iglú.

4 Ahora, cópiala tú juntando correctamente las palabras.

1 Marca la frase que está bien escrita.

El petro travieso está en la puerta.

El petro travieso está en la puerta.

2 Ahora, cópiala tú juntando correctamente las palabras.

| |
|--|
| |
| |
| |

3 Marca la frase que está bien escrita.

Pedro pone el despertador nuevo.

Pedro pone el despertador nuevo.

4 Ahora, cópiala tú juntando correctamente las palabras.

| |
|--|
| |
| |
| |

1 Marca la frase que está bien escrita.

El muro es de piedra.

El muro es de piedra.

2 Ahora, cópiala tú escribiendo correctamente las letras de cada palabra.

| |
|--|
| |
| |
| |

3 Marca la frase que está bien escrita.

Es la hora de entrar a clase.

Es la hora de entrar a clase.

4 Ahora, cópiala tú escribiendo correctamente las letras de cada palabra.

| |
|--|
| |
| |
| |

1 Marca la frase que está bien escrita.

Sara y Lucas recogen lechugas.

Sara y Lucas recogen lechugas.

2 Ahora, cópiala tú escribiendo correctamente las letras de cada palabra.

| |
|--|
| |
| |
| |

3 Marca la frase que está bien escrita.

El barrendero limpia el parque.

El barrendero limpia el parque.

4 Ahora, cópiala tú escribiendo correctamente las letras de cada palabra.

| |
|--|
| |
| |
| |

1 Lee en voz alta. Alarga el sonido de la letra subrayada.

Por ejemplo, postal ► ppostal.



pastel



tostada

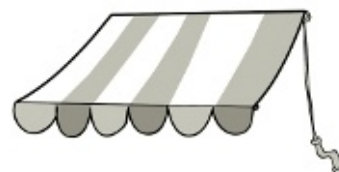

toldo



cantar



sonríe



puente

2 Completa y lee.



_____ tel



_____ tada

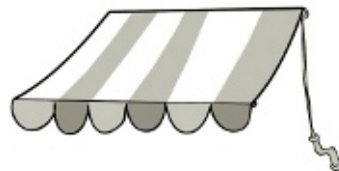

_____ tdo

1 Lee.

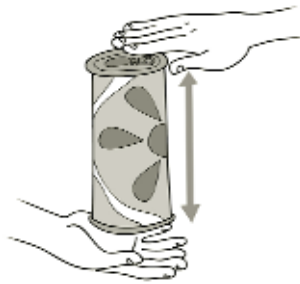

lata



alta

2 Rodea.



3 Escribe y lee en voz alta.



| |
|--|
| |
| |
| |



| |
|--|
| |
| |
| |

4 Lee y copia.

Una lata alta.

| |
|--|
| |
| |

1 Lee despacio y en voz alta.

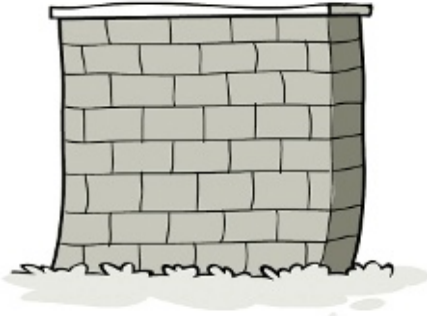

muro

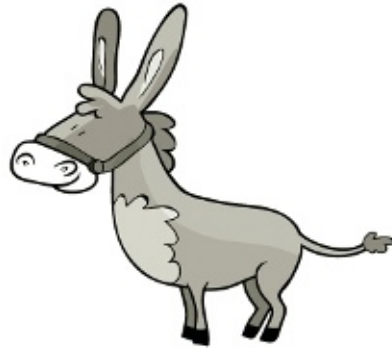

mulo

2 Rodea.

mulo

mulo muro mulo mulo muro

muro

muro mulo mulo muro muro

3 Escribe y lee en voz alta.

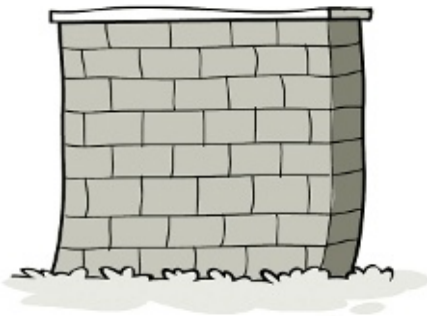

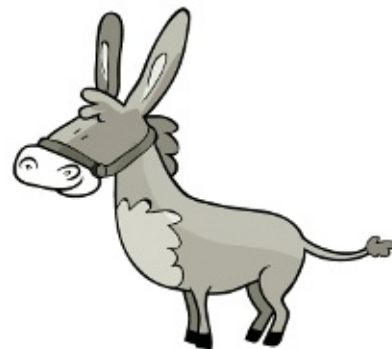

1 Lee.



saco



asco

2 Rodea.



3 Escribe y lee en voz alta.





4 Lee y copia.

Esta seta está sola.

- 1 Lee en voz alta. Alarga el sonido de la letra subrayada.
 Por ejemplo, antena ▶ annnntena.



antena



duende



carne

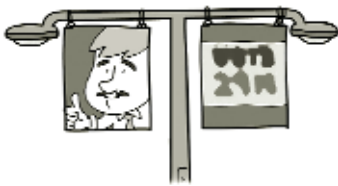

cartel



cortar



martes

- 2 Completa y lee.



_____ tena



_____ de



_____ ne

1 Lee.



andar



nadar

2 Rodea.

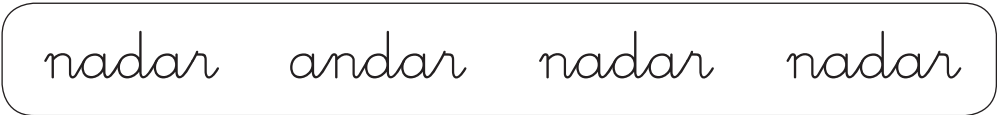

3 Escribe y lee en voz alta.



Two horizontal lines for writing.



Two horizontal lines for writing.

4 Lee y copia.

Un indio y un nido en el pino.

Two horizontal lines for copying the text.

1 Di sus nombres y rodea los que tienen d.

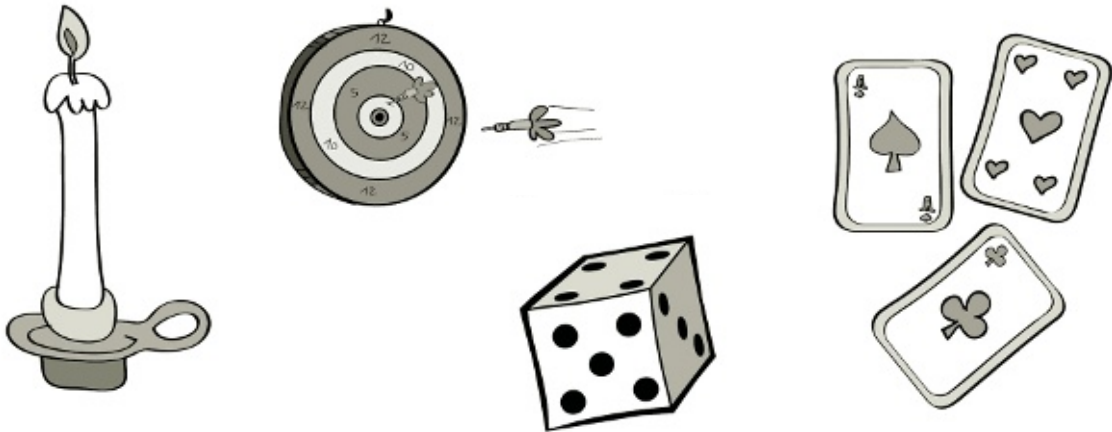

2 Di sus nombres y rodea los que tienen b.



3 Escribe sus nombres.



| |
|--|
| |
| |

| |
|--|
| |
| |

| |
|--|
| |
| |

1 Rodea los nombres que llevan p.



2 Rodea los nombres que llevan q.



3 Escribe sus nombres.

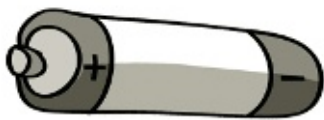

| |
|--|
| |
| |

| |
|--|
| |
| |

| |
|--|
| |
| |

1 Lee.



lazo



alzo

2 Rodea.



3 Escribe y lee en voz alta.





4 Lee y copia.

Paula alzó el lazo.

1 Lee.



lomo



olmo

2 Rodea.



3 Escribe y lee en voz alta.



| |
|--|
| |
| |
| |



| |
|--|
| |
| |
| |

4 Lee y copia.

Alba se lava.

| |
|--|
| |
| |

1 Lee en voz alta. Alarga el sonido de la letra subrayada.



delfin



olmo



pulpo



palma



palmera



polvo

2 Completa y lee.



fin



mo



po

1 Lee en voz alta. Alarga el sonido de la letra subrayada.



ventana



cantante



pendiente



menta



dinte



contento

2 Completa y lee.



_____ tana



_____ tante



_____ diente

1 Completa con b o p.



____ olo



____ ola



____ oca



____ elo



____ ota



ca ____ erza



____ alo



lá ____ iz



a ____ uelo



za ____ ato



____ oda



____ arco

1 Completa con m o n.



____ mano



____ onco



____ ene



____ a ____ á



____ o ____ eda



u ____ o



____ ueve



ca ____ a



pia ____ o



____ iña



____ udo



____ esa

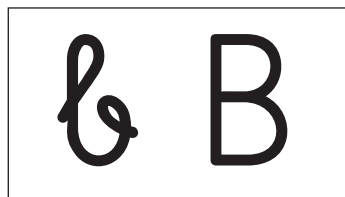

1 Rodea la letra d.

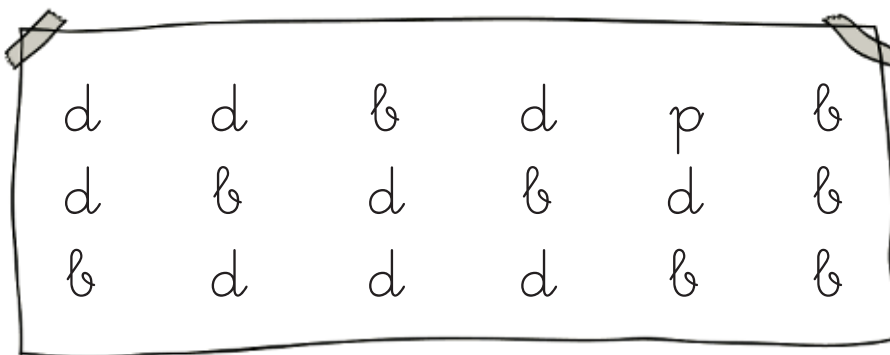

2 Une las palabras que son iguales.

| | |
|------|------|
| boda | bobo |
| roda | nido |
| bebé | boda |
| bobo | roda |
| dado | bebé |
| nido | dado |

A dashed arrow points from the word 'boda' in the first row, left column to the word 'boda' in the third row, right column.

1 Completa con por o pro.



fesor



tero

| | | | | | | | | | |
|---|--|--|--|--|--|--|--|--|--|
| p | | | | | | | | | |
|---|--|--|--|--|--|--|--|--|--|

| | | | | | | | | | |
|--|--|--|--|--|--|--|--|--|--|
| | | | | | | | | | |
|--|--|--|--|--|--|--|--|--|--|

| | | | | | | | | | |
|---|--|--|--|--|--|--|--|--|--|
| p | | | | | | | | | |
|---|--|--|--|--|--|--|--|--|--|

| | | | | | | | | | |
|--|--|--|--|--|--|--|--|--|--|
| | | | | | | | | | |
|--|--|--|--|--|--|--|--|--|--|

2 Completa con par o pra.



do

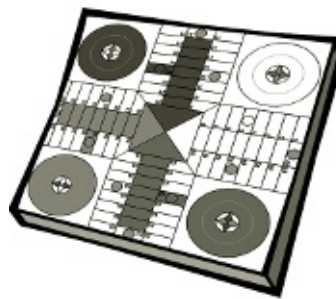

chis



com

3 Completa con per o pre.

cio

mio

sona

1 Completa con pal o pla.



| | | |
|--|--|--|
| | | |
|--|--|--|

to



| | | |
|--|--|--|
| | | |
|--|--|--|

mera

| | | | | | |
|---|--|--|--|--|--|
| p | | | | | |
|---|--|--|--|--|--|

| | | | | | | | |
|--|--|--|--|--|--|--|--|
| | | | | | | | |
|--|--|--|--|--|--|--|--|

| | |
|---|--|
| p | |
| | |

| | |
|--|--|
| | |
| | |

2 Completa con pel o pla.

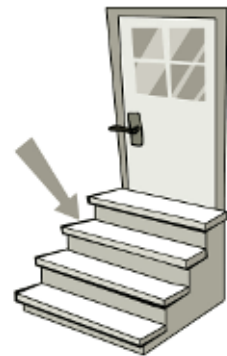
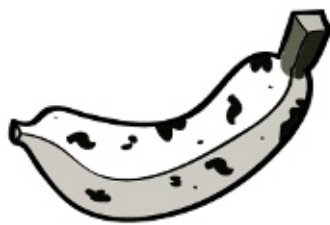

| | |
|--|--|
| | |
| | |

ncha

| | |
|--|--|
| | |
| | |

tano

| | |
|--|--|
| | |
| | |

daño

3 Completa con pul o plu.

| | |
|--|--|
| | |
| | |

sera

| | |
|--|--|
| | |
| | |

ma

| | |
|--|--|
| | |
| | |

po

1 Completa con bar o bra.



| | | |
|--|--|--|
| | | |
|--|--|--|

zo



| | | |
|--|--|--|
| | | |
|--|--|--|

co

| | | | | |
|---|--|--|--|--|
| b | | | | |
|---|--|--|--|--|

| | | | | |
|--|--|--|--|--|
| | | | | |
|--|--|--|--|--|

| | | |
|---|--|--|
| b | | |
| | | |

| | | |
|--|--|--|
| | | |
| | | |

2 Completa con bar o bra.



ca

| |
|--|
| |
| |



| |
|--|
| |
| |

 ba



ce

| |
|--|
| |
| |

3 Completa con ber o bre.

| |
|--|
| |
| |

 nardo

ham

| |
|--|
| |
| |

hom

| |
|--|
| |
| |

1 Completa con bal o bla.



ta

| | | |
|--|--|--|
| | | |
|--|--|--|



| | | |
|--|--|--|
| | | |
|--|--|--|

cón

| | | | | |
|---|--|--|--|--|
| t | | | | |
|---|--|--|--|--|

| | | | | | | |
|--|--|--|--|--|--|--|
| | | | | | | |
|--|--|--|--|--|--|--|

| | | |
|---|--|--|
| t | | |
| | | |

| | | |
|--|--|--|
| | | |
| | | |

2 Completa con bol o blo.



so



pue



esta

3 Completa con bel o ble.

Isa

ama

ro

1 Completa con car o cra.



ta



ter

2 Completa con cor o cro.



bata



mo

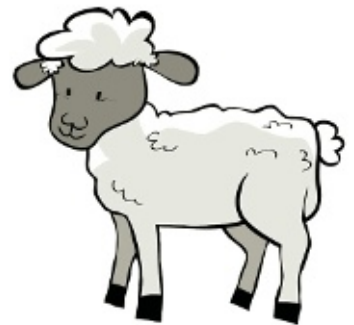

dero

3 Completa con cer o cre.

sta

ca

ro

1 Completa con cal o cla.



| | | |
|--|--|--|
| | | |
|--|--|--|

na



| | | |
|--|--|--|
| | | |
|--|--|--|

ca

| | | | | | |
|--|--|--|--|--|--|
| | | | | | |
|--|--|--|--|--|--|

| | | | | | |
|--|--|--|--|--|--|
| | | | | | |
|--|--|--|--|--|--|

| | | | |
|--|--|--|--|
| | | | |
| | | | |

| | | | |
|--|--|--|--|
| | | | |
| | | | |

2 Completa con cal o cla.



| | |
|--|--|
| | |
| | |

 cetín

| | |
|--|--|
| | |
| | |

 do

| | |
|--|--|
| | |
| | |

 vel

3 Completa con cel o cle.

bici

| | |
|--|--|
| | |
| | |

 ta

| | |
|--|--|
| | |
| | |

 mente

| | |
|--|--|
| | |
| | |

 da

1 Completa con gar o gra.



no



ganta

g

g

2 Completa con gor o gro.



o



do



ne

3 Completa con gre o ger.

ti

vasio

mán

1 Completa con gal o gla.

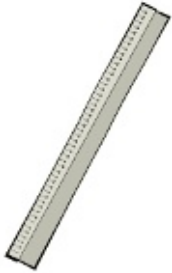

re

| | | |
|--|--|--|
| | | |
|--|--|--|



| | | |
|--|--|--|
| | | |
|--|--|--|

go

| | | | | |
|---|--|--|--|--|
| ~ | | | | |
|---|--|--|--|--|

| | | | | |
|--|--|--|--|--|
| | | | | |
|--|--|--|--|--|

| | | |
|---|--|--|
| ~ | | |
|---|--|--|

| | | |
|--|--|--|
| | | |
|--|--|--|

2 Completa con gol o glo.

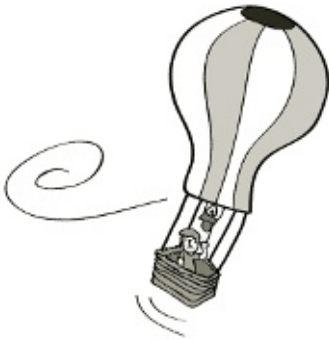

| | | |
|--|--|--|
| | | |
|--|--|--|

bo



| | | |
|--|--|--|
| | | |
|--|--|--|



| | | |
|--|--|--|
| | | |
|--|--|--|

pe

3 Completa con gel, gle o gla.

i

| | |
|--|--|
| | |
|--|--|

 sia

án

| | |
|--|--|
| | |
|--|--|

jun

| | |
|--|--|
| | |
|--|--|

1 Completa con fer o fre.



| | | |
|--|--|--|
| | | |
|--|--|--|

són



chó

| | | |
|--|--|--|
| | | |
|--|--|--|

| | | | | | | |
|---|--|--|--|--|--|--|
| f | | | | | | |
|---|--|--|--|--|--|--|

| | | | | | | |
|--|--|--|--|--|--|--|
| | | | | | | |
|--|--|--|--|--|--|--|

| | | | |
|---|--|--|--|
| f | | | |
|---|--|--|--|

| | | | |
|--|--|--|--|
| | | | |
|--|--|--|--|

2 Completa con fri o fir.



| | |
|--|--|
| | |
|--|--|

ma



| | |
|--|--|
| | |
|--|--|

o

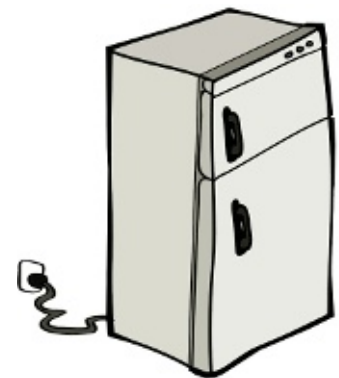

| | |
|--|--|
| | |
|--|--|

gorífico

3 Completa con fer o fre.

Al

| | |
|--|--|
| | |
|--|--|

 do

| | |
|--|--|
| | |
|--|--|

 nte

| | |
|--|--|
| | |
|--|--|

 nando

1 Completa con fal o fla.



uta



da





2 Completa con fel o fle.



cha



pudo



quillo

3 Completa con fal o fla.

n

ta

so

1 Completa con *ter* o *tre*.



nza



nero

t

t

2 Completa con *tor* o *tro*.



no



nillo



tuga

3 Completa con *tra* o *tar*.

je

jeta

ta

1 Completa con dar o dra.



gón



do

d

d

2 Completa con dor o dro.

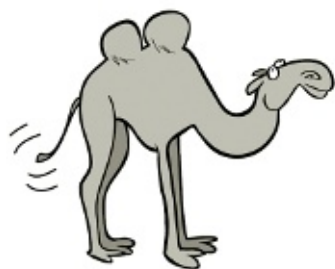

medario



mir



almen

3 Completa con dir o dri.

aplau

coco lo

me

1 Completa.



des ta

me no

se ra

2 Escribe los nombres.



rv

rv

rv

3 Completa.



El profesor es muy magador.

Su des ta suena muy tem no.

1 Completa.

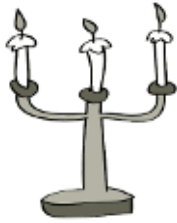

cande



imv di



meta

2 Escribe los nombres.



o



o



o

3 Completa.



Carla

ha

parado

unas

quietas

o e o ordinarias.

1 Completa.



_____ tilla



_____ dia



_____ peta

2 Escribe los nombres.





3 Completa.



Al do ha

parado

una

tilla

_____ cesa.

4 ¿Qué hace Fermín? Contesta.



_____ mán

saca

un

_____ són

y

un

del

_____ gorífico.

1 Completa con la letra que falta.

e _ _ _ _ ma

due de

ca _ _ _ _ ra

2 Escribe los nombres.



o _ _ _ _ ña

_ _ _ _ _ v

in _ _ _ _ _

3 Completa.



El _ _ _ _ _ m

du _ _ _ _ me de día.

4 ¿Qué hace el niño? Contesta.



El niño se l _ _ _ _ _

y se s _ _ _ _ _ .

1 Completa con la letra que falta.

a mohada

a fombra

pue ta

2 Escribe los nombres.



gol



balanza



mucha maga

3 Completa.



Vice te es un

du magi tuto.

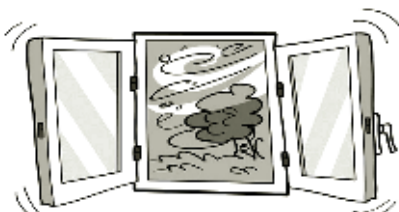

El visto etra por

la vestana.

1 Completa con b o d.



ota



te ee



e eres

2 Rodea.

dedo

bebo debo debe dedo dedo

peso

peso beso sabe peso debo

3 Escribe y lee en voz alta.





1 Completa con d o t.







2 Rodea.

dedal

bozal dedal pedal dado dedal

todo

dado dedo todo todo noto

3 Escribe y lee en voz alta.





- 1 Rodea los nombres que llevan d.
Después, marca con una X los nombres que llevan b.

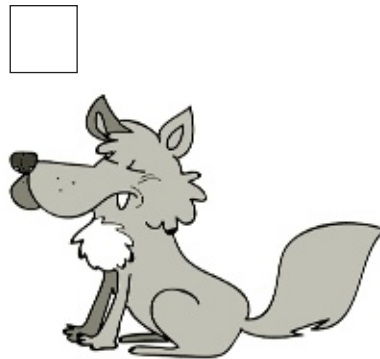
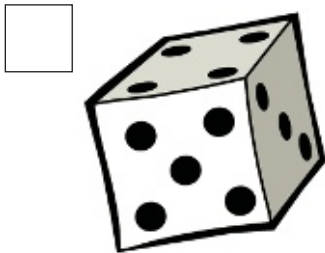
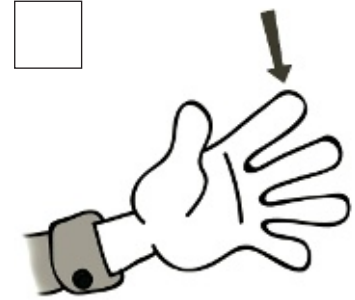
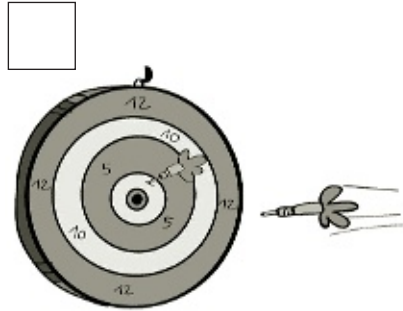
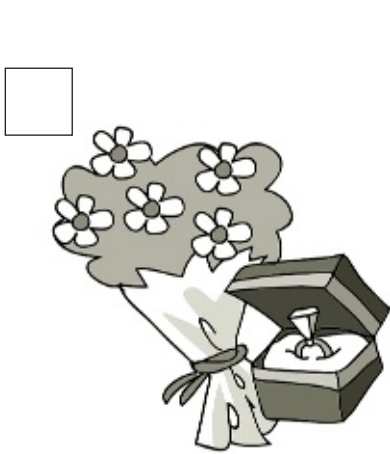

- 2 Repasa y copia.

d
dedo

| |
|--|
| |
| |
| |

b
boda

| |
|--|
| |
| |
| |

p
poda

| |
|--|
| |
| |
| |

1 Lee las palabras y rodea las letras que sobran.

amoto

arradio

estijeras

2 Escribe sus nombres.







3 Lee las palabras y rodea las letras que sobran.

amapolola

palolomas

espupumasa

4 Escribe sus nombres.







1 Lee las palabras y rodea las letras que sobran.

tolodo

fuenete

sosfá

2 Escribe sus nombres.

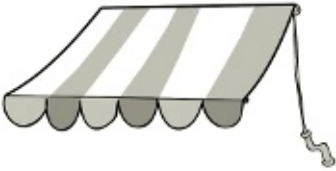

3 Lee las palabras y rodea las letras que sobran.

escalera

pasteeles

maletetas

4 Escribe sus nombres.

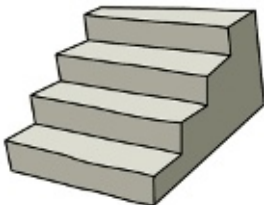

1 Rodea.

pomelo

pomelo pamela pomelo pamela

2 Escribe sus nombres.





3 Rodea.

estatua

estatua estatura estatura estaba

elefante

elegante elefante gigante elefante

4 Escribe sus nombres.





1 Rodea.

guisante

guisante gigante guisado guisar

2 Escribe sus nombres.





3 Rodea.

melocotón

melocotón melocotón melonero

veleta

violeta veleta veleta vela

4 Escribe sus nombres.





- 1 Escribe cada palabra en el espacio correspondiente.



A Lola le duele el dedo.

| | | | | | |
|--|--|--|--|--|--|
| | | | | | |
|--|--|--|--|--|--|

- 2 Copia.

A Lola le duele el dedo.

| |
|--|
| |
| |

- 3 Escribe cada palabra en el espacio correspondiente.

El papá de Lola le pone pomada.

| | | | | | | |
|--|--|--|--|--|--|--|
| | | | | | | |
|--|--|--|--|--|--|--|

- 4 Copia.

El papá de Lola le pone pomada.

| |
|--|
| |
| |

- 1 Escribe cada palabra en el espacio correspondiente.



El pulpo nada.

| | | |
|--|--|--|
| | | |
|--|--|--|

- 2 Copia.

El pulpo nada.

| |
|--|
| |
|--|

- 3 Escribe cada palabra en el espacio correspondiente.

El pulpo nada en el mar.

| | | | | | |
|--|--|--|--|--|--|
| | | | | | |
|--|--|--|--|--|--|

- 4 Copia.

El pulpo nada en el mar.

| |
|--|
| |
|--|

1 Lee en voz alta.



En China vivió una pescadora que tocaba tan bien la flauta que el rey dragón del mar le pidió que enseñase a su hijo.

La chica pasó unos años con ellos. Pero cuando el príncipe aprendió a tocar, decidió volver a su casa.

El rey, agradecido, le dijo a la pescadora que eligiese dos regalos antes de marcharse.

- Me llevaré esta cesta y esta capa - contestó la pescadora.

Y no escogió ningún objeto valioso.

Ya en su pueblo, la chica descubrió que la capa y la cesta eran... ¡objetos mágicos!

Indique a los alumnos que hagan una pausa en los puntos y en las comas.

1 Lee en voz alta.



Yo quiero ser

Luisa quiere ser cantante
y Patricia, dibujante.

Nicolás, explorador
y Gonzalo, trapealista.

Federico, entrenador
y José Antonio, pianista.

Baldomero, jardinero
y Marina, bailarina.

¿Qué seré yo de mayor?

¿Arquitecta o violinista?

¿Astrónoma o abogada?

¿Pintora o electricista?

¡Qué difícil decisión!

Sagrario Luna

Indique a los alumnos que hagan una pausa en los signos de interrogación.

1 Lee en voz alta.

Hoy, los niños de primero han visto en clase unas fotos de corales.

Adrián ha dicho entusiasmado:

- ¡Qué plantas más bonitas!

Entonces, Alejandra, la profesora, les ha explicado que los corales no son plantas, sino que son animales marinos.

Les ha contado también que muchos corales viven en grandes grupos y forman esas preciosas construcciones submarinas que se ven en las fotos.

¡Qué maravilla! ¡Parecen auténticos jardines bajo las aguas del mar!

Indique a los alumnos que hagan una pausa en los signos de admiración.

1 Lee en voz alta sin detenerte.

En un país lejano vivió, hace muchos años, una princesa muy caprichosa llamada Isabel.

Un día caluroso, la princesa se acercó a una fuente y se fijó en las brillantes burbujas del agua del surtidor. A Isabel le pareció que aquellas burbujas eran más hermosas que las piedras preciosas de cualquiera de sus joyas. Así que fue en busca de sus padres y les dijo:

- Quiero que me hagan un collar de burbujas.

El rey llamó a los joyeros del reino pero ninguno fue capaz de hacer lo que pedía la princesa, y acabaron en la cárcel.



Un día, un muchacho se presentó en palacio.

-Majestad, creo que yo podré hacer el collar, aunque antes tendrá que dejar en libertad a todos los joyeros.

-De acuerdo, joven -respondió el rey.

Después, pidió que la princesa acudiese al jardín y, delante del surtidor, el muchacho le dijo:

-Princesa, elija las burbujas que más le gusten, cójalas y póngalas en mis manos. Yo le haré su collar inmediatamente.

Isabel bajó la vista avergonzada y pidió perdón porque había sido una auténtica caprichosa.



Indique a los alumnos que si se equivocan en una palabra, la lean de nuevo.

Actividad 1. Pida a los alumnos que golpeen cada dedo de su mano sobre el círculo correspondiente.

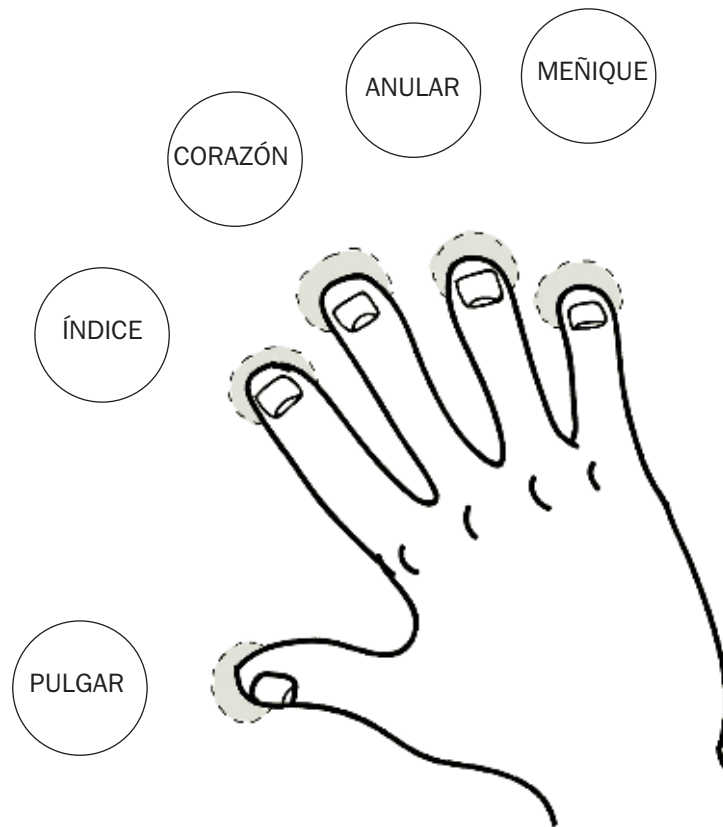

Actividad 2. Pida a los alumnos que cierren el puño y:

- Extiendan el dedo pulgar.
- Extiendan el dedo índice.
- Extiendan el dedo corazón.
- Extiendan el dedo anular.
- Extiendan el dedo meñique.

Después, repetir el ejercicio en el orden inverso.



1 Traza circunferencias.

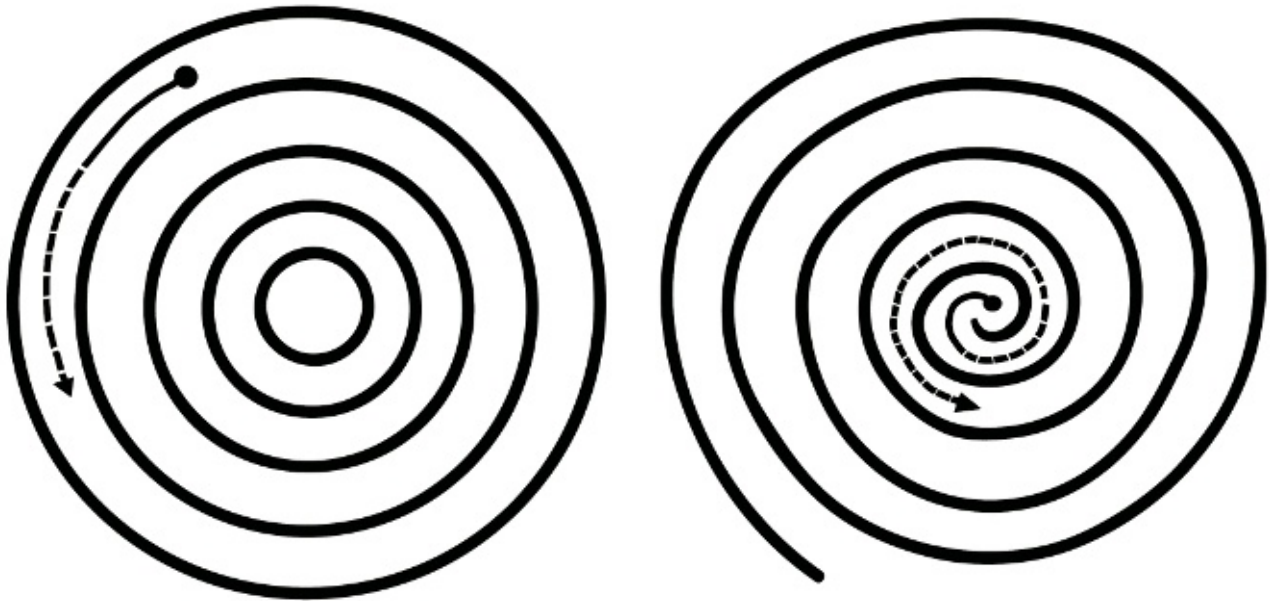

2 Sigue la línea modelo.

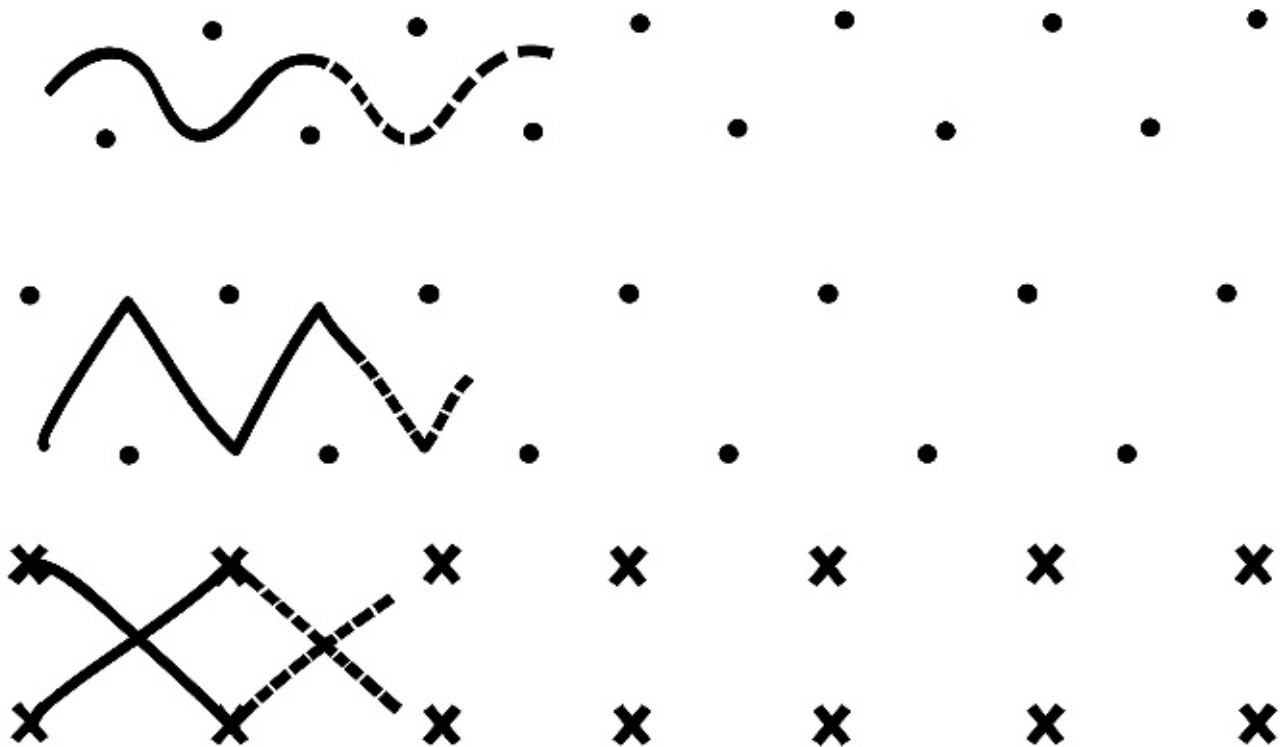

Dirección de arte: José Crespo.

Proyecto gráfico: Pep Carrió.

Jefa de proyecto: Rosa Marín.

Coordinación de ilustración: Carlos Aguilera.

Jefe de desarrollo de proyecto: Javier Tejeda.

Desarrollo gráfico: José Luis García, Raúl de Andrés, Rosa Barriga y Jorge Gómez.

Dirección técnica: Ángel García.

Coordinación técnica: Manuel Baña.

Confección y montaje: Jorge Borrego y Manuel Baña.

Corrección: José Ramón Díaz.

© 2011 by Santillana Educación, S. L.
Torrelaguna, 60. 28043 Madrid
PRINTED IN SPAIN
Impreso en España por

EAN: 8431300121119
CP: 307034
Depósito legal:

La presente obra está protegida por las leyes de derechos de autor y su propiedad intelectual le corresponde a Santillana. A los legítimos usuarios de la misma solo les está permitido realizar fotocopias para su uso como material de aula. Queda prohibida cualquier utilización fuera de los usos permitidos, especialmente aquella que tenga fines comerciales.