

Esperpento

C.P. Campdongo.

Pontevedra



Xuño. 1996
Número 14

Hai que estudia-lo noso
pasado para facer unha
historia seria de Galicia.



Zayn

Amalol

Carlos

Brave

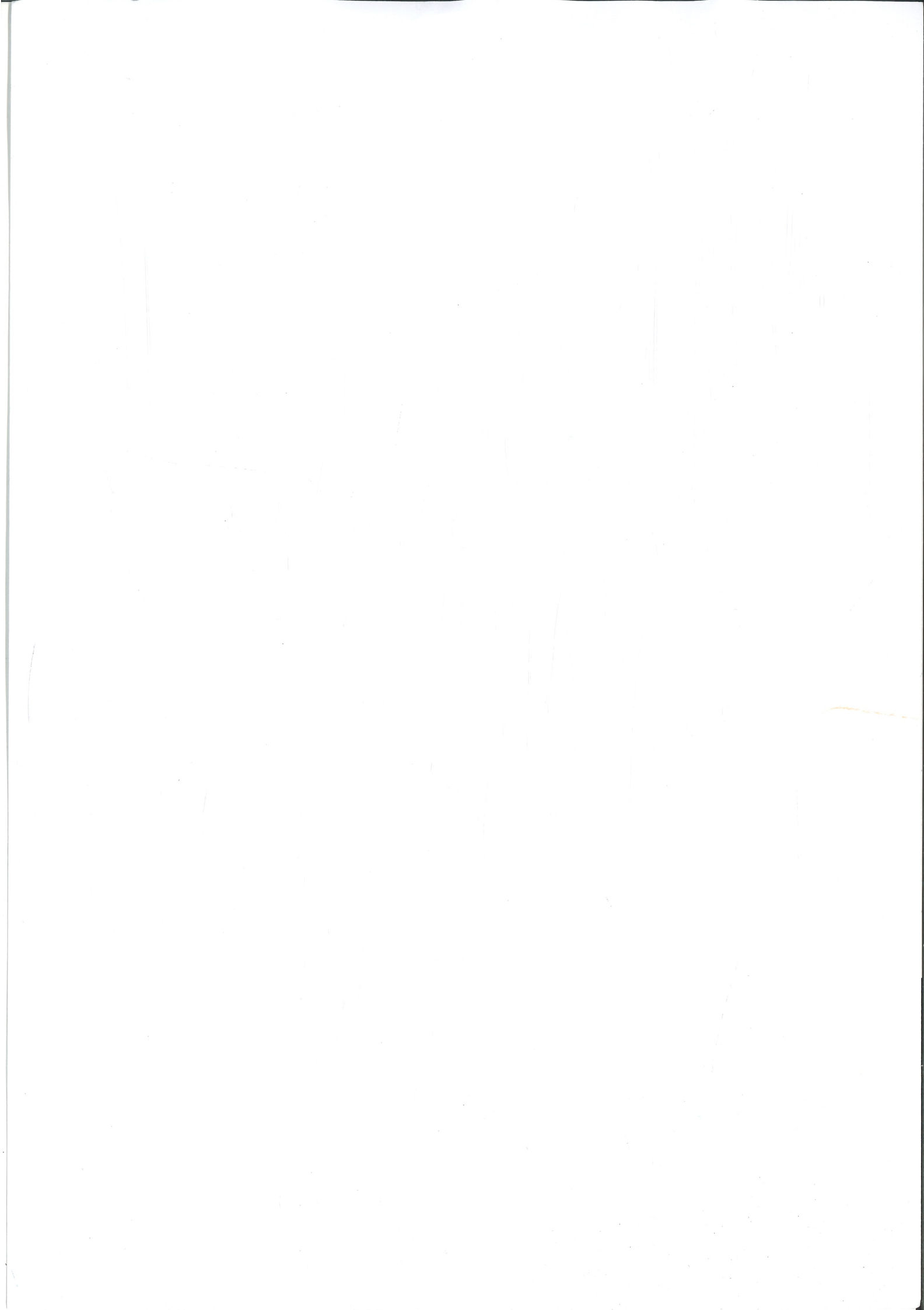

Sumario

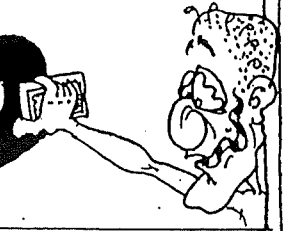

EDUARDO

Por Seccións

Editorial	2
Celebrando	5
Nadal	6
Día da Paz	9
Entroido	18
Os Maios	30
Festa das Letras Galegas	32
Novas	43
Entrevistas	51
Opinando	55
Fantaseando	60
Ecoloxía	70
Investigando	74
Creando	94
¡Aulas Fóra!	108
Homenaxe	116
Protagonistas	117
Brincadeiras	118
Deportes	121

Mesa de Redacción: Colectivo oitavo. Eduardo M. Seco.

Deseño Seccións: René Valiñas, Rubén Trujillo, Carolina Rojo.

Portada: Gonzalo Sánchez, Carlos Mariño, Borja Franza, Bruno Torres.

Contraportada: María Fernández.

Ordenador: Telmo Calle, Manuel Gómez, Raquel Maigler, Sabela Maceda, Carlos Guerra, Ernesto Cebrián, Patricia Sixto, María Xesús Vázquez, Marta Dopico, David Cordero, Adriana Díaz Iago Abilleira, Paulo González, Maloles Martín, Xiana Bueno, Patricia Novas, Francisco López, Rafael Luaces, Sofia Aldatz, Paula de la Vega, Xaime Vidal.

Colaboración: Marina Paz, Sara López, Tiberio Arias.

Agradecemento: Ós profes que animaron nas aulas a "esperpentear".

A ti, lector/a amigo/a, que podes recrear **Esperpento**
96 e darlle sentido ó noso esforzo colectivo.

Corrección lingüística e Coordinación xeral: Eduardo M. Seco.

EXITIVAAL



Por fin nós chegamos á cima da carreira final. Acabouse a nosa infancia, aínda que non para todos. E iso dámos moita mágoa. En todos estes anos non só cambiamos no aspecto físico, senón tamén na forma de pensar. E así cambiaron os nosos soños e pesadelos; as nosas ambicións aumentaron, a meta de chegar a oitavo xa é real e transformouse para algúns nun medo a non encaixar no novo ambiente, para outros nun novo mundo que explorar. Este mundo que aterra ou emociona é o instituto.

Oito anos pasaron xa dende a primeira vez que entramos no colexio. Agóra sómo-los maiores e pasaremos a se-los novatos dun novo colexio moito máis grande.

Estamos tristes porque no colexio deixamos amigos, amigas e moitísimos recordos, que xa son parte de nós. Teremos que facer novas amizades e comezar unha nova vida. Será un reto.

Cando comezamos, todos estabamos ledos porque íamos ó cole e xa eramos maiores. Ó chegar a 4º e 5º, xa non nos gustaba ir á clase. En 6º e 7º estabamos desexando remata-la E.X.B.

Pero nunca nos paramos a pensar que estas nenas e nenos cos que pasamos exames, festas e festivais do colexio, entrega de notas... son compañeiros de toda a vida. Ó mellor alguén non empezou en primeiro, pero tanto ten, con eles compartimos cousas boas e malas. A maioría fomos este ano xuntos á excursión e convivimos unha semana; e se te pos a pensar

pode que este ano sexa o derradeiro que os ves.

Xa sabemos que deberiamos pensar máis nas cousas boas, pero de vez en cando hai que pensar no futuro. Moitos iremos ó mesmo instituto, pero non será coma aquí. Outros irán a institutos distintos, a formación profesional e quizais non volvan ve-los seus amigos nin estas paredes tan cheíñas de chuletas por todas partes, estes pupitres con chicles pegados por baixo e ese patio por onde tanto xogamos de pequenos.

Isto marcará a nosa vida porque, creámolo ou non, deixaremos de ir pola man, empezaremos a ser homes e mulleres.

Pasar de mangallóns a ananos, duns profesores a outros, pode ser moi duro. Esperamos ter sorte cos novos profesores, que poden ser mellores ou moito peores cós deste colexio. Oxalá non fracasemos no intento.

NORMALIZACIÓN LINGÜÍSTICA

A pesar dos avances do galego nalgúns campos: ensino radio e televisión galegos, algúns outros oficiais... estudio da Real Academia Galega confirma que o galego está perdendo peso como lingua inicial, como lingua que se aprende na familia. O galego como asignatura tompouco fai falantes ; tamén se estudia o inglés e non se fala cos amigos.



Os maiores, pais e mestres, convértense nos intérpretes e defensores dos nosos dereitos. Nosa nai pídenos que ó menos probemos unha comida que non lle gusta a ela e obríganos a comer moito do que a ela lle encanta. Pensan outros que o galego é unha moda horrible, pídenos que o probemos pero atrácanos de castelán. Pensan que nos favorecen e están impondo nos as súas ideas moi particulares.

A estas alturas deberíamos domina-las dúas linguas -castelán e galego- por igual. É de lei. Outro estudio confirma que a competencia dos escolares en galego está 40 puntos por debaixo da competencia en castelán, ¿Cal será a nosa? Seguro que moitísimo máis baixa porque non sabemos falar en galego.

¿Que procedería facer para iguala-las dúas linguas oficiais? Oímos dicir que o galego e o castelán son en nós como dúas botellas: a do castelán está case chea, e a botella do galego case baldeira. ¿Como iguala-lo nivel das dúas botellas (linguas)? Botando máis auga na botella baldeira, ¿non? Pois esta lóxica aplastante non se aplica, pensamos nós, se se substitúen as dúas botellas polas dúas linguas oficiais, dannos libros en castelán porque din que non entendémo-lo galego. Interpretan o nosos dereitos, cumpren o seu capricho "y amolar nos amolan bien". Porque resulta que nós temos dereito a sabe-las dúas linguas por igual.

Así non se normaliza o galego para convertelo en vehículo normal de comunicacións dunha comunidade.

Lemos nun libro que "normalizar unha lingua é conseguir que os individuos que conforman a sociedade se convirtan en usuarios completos da lingua propia da comunidade. Pero ésta normalización non se pode producir na Galicia actual, senón a través dun proceso consciente e voluntario".

E.S.O.

Sómo-la penúltima promoción de E.X.B. Extínguese a Lei de Educación do 70, que imponía unha reforma disque revolucionaria.

A maioría de nós non entrará en contacto coa Ensinanza Secundaria Obligatoria (ESO). Non sabemos de que vai esta reforma, pero percibimos que non sómo-los únicos desinformados.

A nova lei obriga en 2 anos a ensinanza obrigatoria e propugna uns obxectivos ambiciosos, moi difíciles conseguir se non se poñen outros medios. Todo iso é o importante, sen embargo, a ESO é noticia de portadas durante semanas e meses porque uns nenos se teñen que desprazar quilómetros máis ou quilómetros menos.

Tamén nos parece lamentable que moitos pais, protagonistas na educación dos fillos, non saiba do tema máis que para subir a un autobús gratuito fletado por alcaldes para manifestarse en algures.

¿Son agora os alcaldes técnicos de Educación? ¿Pois poderían coidar mellor os colexios!

Nós non sabemos se a lei vai ser boa ou mala, pero ¿quen se preocupa de debater se vai mellorar ou empeora-la calidade do ensino? ¿A quen lle importa que saiamos mellor ou peor preparados? ¿Quen vai poñer-los cartos necesarios para implantar unha reforma así con garantías? Non o entendemos, ¿e vós? ¿"Nos lo expliquen"!

PROBLEMAS XUVENÍS

Queremos falar de nós mesmos e do que nos espera. A maioría dos nenos/as de 14 a 15 anos van a discotecas cando só se pode entrar con 16 anos. Déixannos pasar coma Pepito pola súa casa, e ademais vendennos tabaco, bebidas alcohólicas na barra e drogas en calquera esquina. Eses son tres dos catro problemas da xuventude de agora: drogas, alcohol e tabaco, que tamén é droga. As fins de semana pódense pasar pola zona vella, polo Campillo ou por diante das discotecas de moda (A Madrila, Carabás, A Zarzuela...) e ver a xente tirada por culpa do alcohol, a xente de 12 ou 13 anos fumando e a xente desa mesma idade con porros e cousas parecidas para divertirse. O cuarto problema é a Sida, que segue avanzando coma a praga do século XXI ¡Coidado!

Non te metas no mundo dos problemas, que te podeš divertir de mil formas diferentes. Agora temos que despedirnos de todo iso, dos profes, dos amigos, e pedirvos a vós, os maiores, que nos desexedes sorte na nova etapa que imos comezar.

Colexio

Os problemas predominantes deste curso 95-96 referíndose á hixiene e ó tellado. Problemas que se viñan arrastrando desde había anos.

Protestamos moito polas condicións materiais do recinto escolar. A verdade é que temos razón. Non se podía respirar nos baños, as cadeas faltaban ou estaban atascadas, os canos estaban picados e moitas veces non había auga nos lavavos e a sucidade no colexio era notoria.

O colexio mellorou algo respecto do ano pasado, despois de manifestacións, plenos multitudinarios, pancartas e protestas. Con todo eso expresámo-la nosa indignación polo pouco caso que nos fixeron e pola falta de responsabilidade dos que tiñan que arregla-lo todo. Damos por ben empregada a loita para que os nosos irmáns pequenos e veciños sigan disfrutando das melloras, que se racanean ó baixa-la presión social.

Para remata-lo tema algo positivo, este colexio ten os mellores alumnos de toda Pontevedra, farán calquera cousa por el e estamos orgullosos do noso colexio.



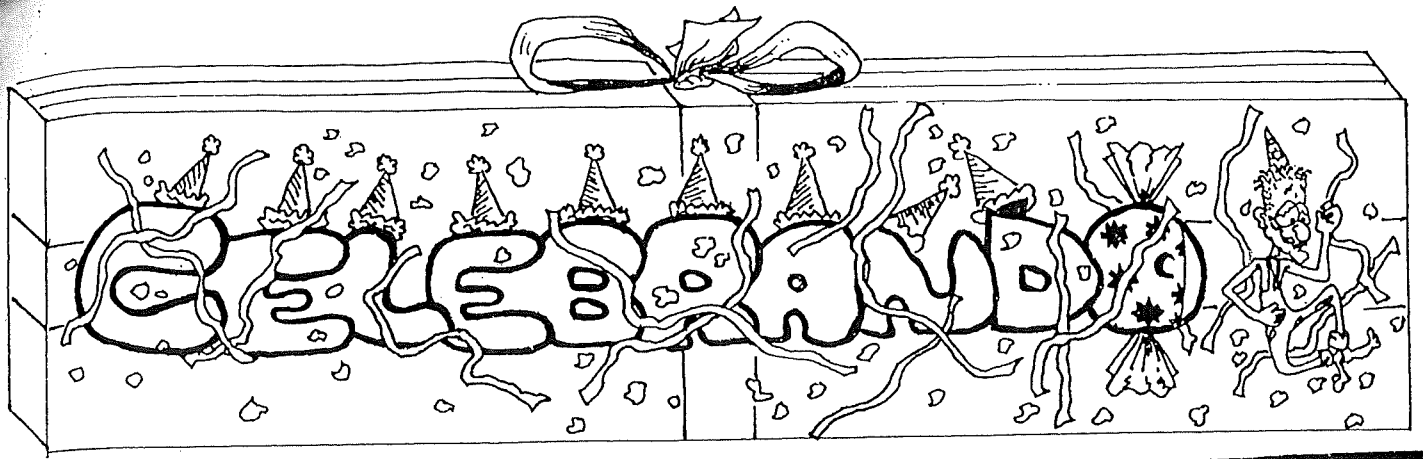

Festival de Nadal '95.
Salón de actos da Residencia de Anciáns de Campolongo.
Grupo de nenas/os de 6º cantando panxoliñas:
Campanero. En un establo.

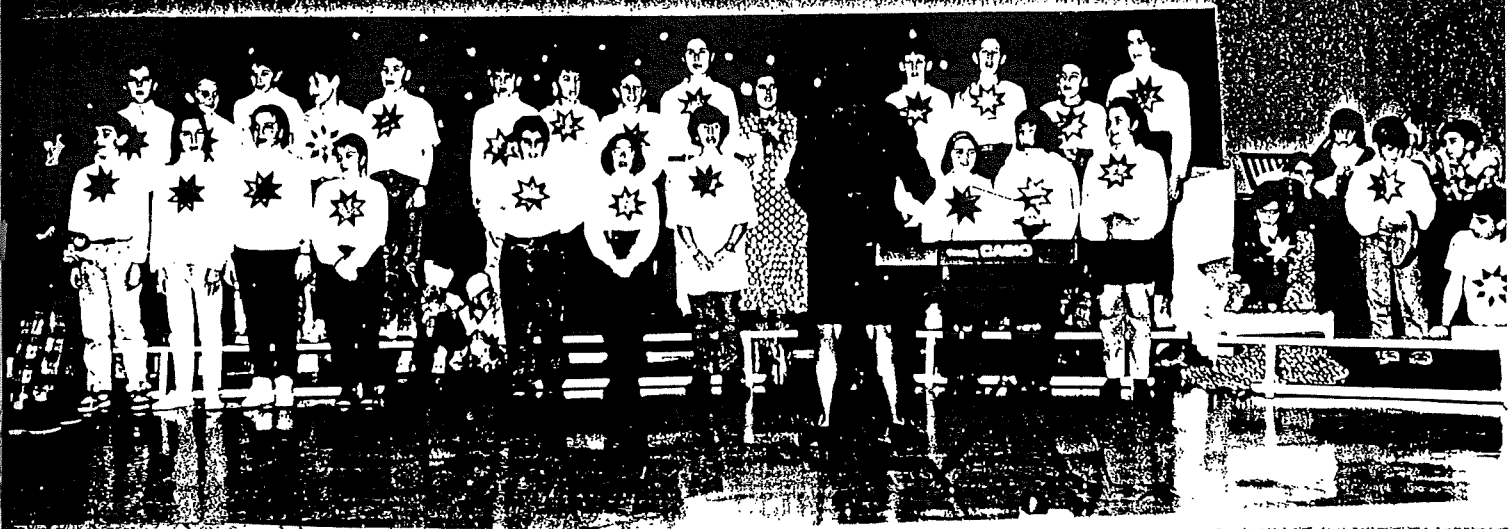

Grupo de nenas/os de 7º.
Interpretaron con instrumentos musicais o vilancico:
Noite de paz.



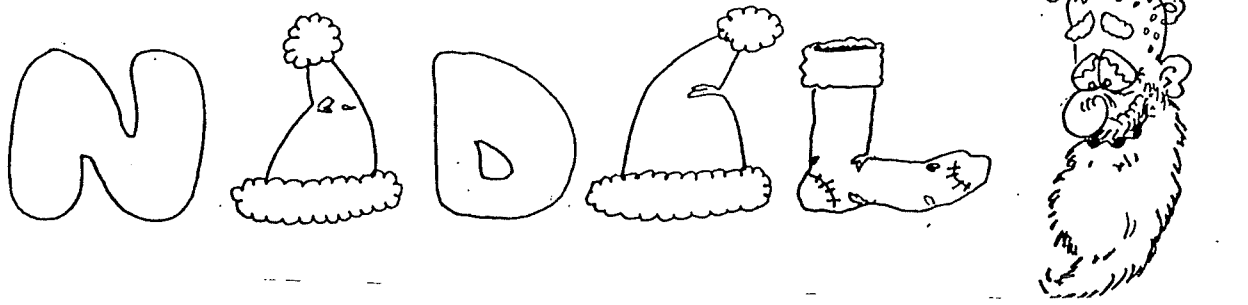

FESTIVAL DO NADAL

Eu fun San Xosé no festival do Nadal.

Houbo cousas boas e cousas malas. A boas son que te divertes e o malo e que estivemos tres horas de pé : polo demáis moi divertido.

Os nenos berraban moito.

O neno Xesús chamábase Abel: era un demo. Collíame o bastón e dáballle ás nenas que abrían e cerraban o telón.

Viñeron nenos disfrazados de: indios, chineses, pastores, andaluces, etc. Tamén cantaron vilancicos. O anxo da esquerda era unha nena que eu non coñecía e o anxo da dereita é Pepe, un amigo meu. Púxose a imitar a "Cañita Brava", claro, cando o telón estaba baixo.

A mula tiña moita calor.
Suamos todos arreo.

Borja Rived 4°C



O ABETO DO NADAL

Fai uns catro anos, en Murcia, había un bosque con moitos árbores e animais.

Pero un día chegaron uns leñadores e talaron tódalas árbores. Pero cando iban a cortar a última dixo un leñador:

- ¡Parece que esta árbore ten unha cara triste!

- Non digas tonterías, serán alucinacións túas - respondeu o seu compañeiro.

Logo os leñadores levaron as árbores nun camión moi grande ata unha tenda.

Uns días mais tarde a señora María comprou a árbore de cara triste, e o chegar a

súa casa colocouno na entrada e esperou a que chegasen os nenos.

- ¡Que fermoso! - dixo a nena.

-¿De onde o sacaches?- preguntou o neno.

- De unha tenda que está na praza - contestou a nai.

E nun tris tras a árbore estaba chea de fermosas boliñas roxas.

Cando o Nadal rematou, dáballes moita pena ter que tirar o abeto a basura e entón dixeronse:

- Podemos plantalo para o Nadal que ven. E entón, tódolos días o chegar do colexio, regaban e cuidaban o precioso abeto.

Cristina Garcia de la Cruz
Blanca Leticia Fernández Carballo 5ºA

Festival de Nadal '95.
Grupo de nenas e de nenos de 1º.
Cantaron con gran éxito a nadaliña:
Buscando Papá Noel.

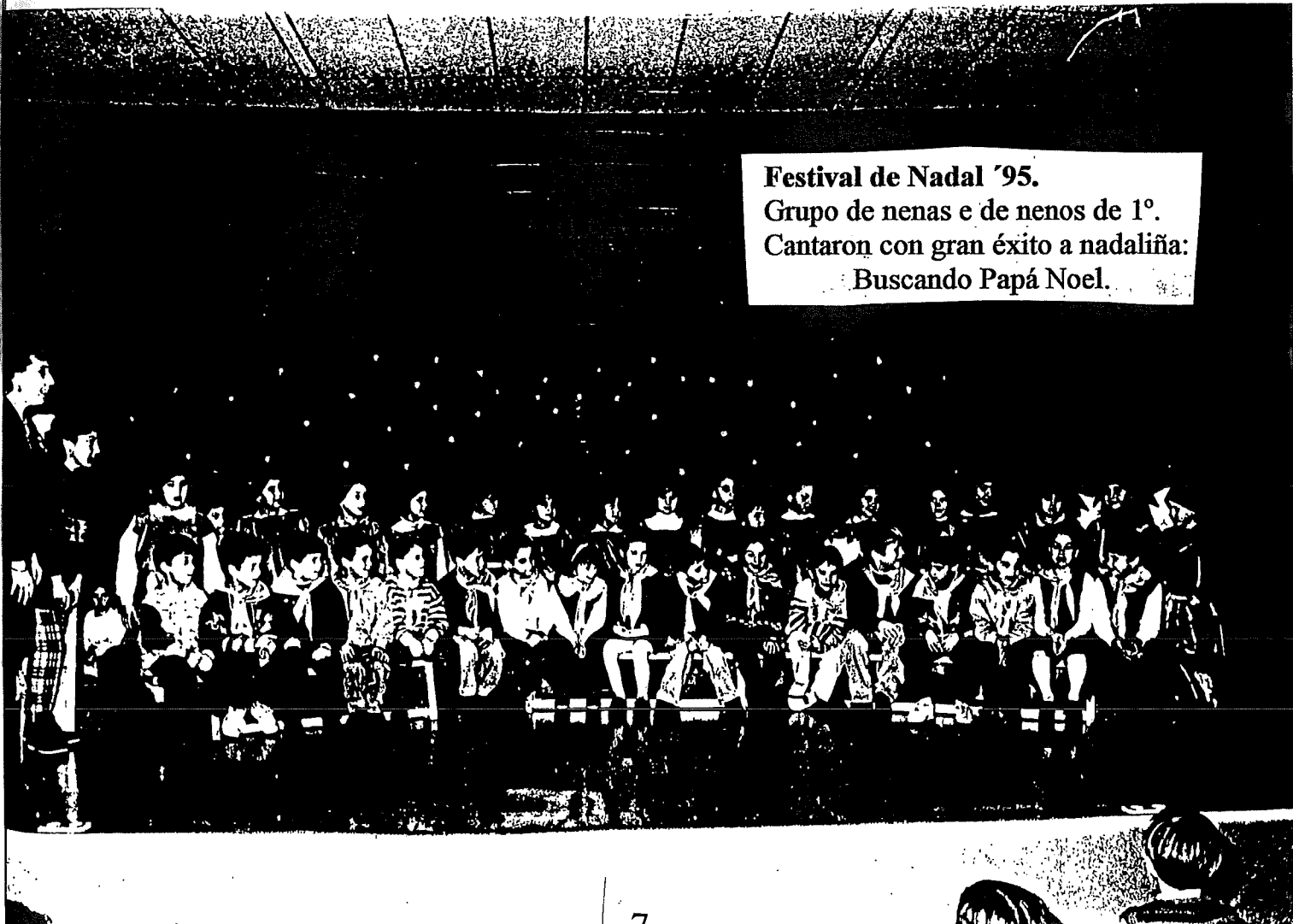

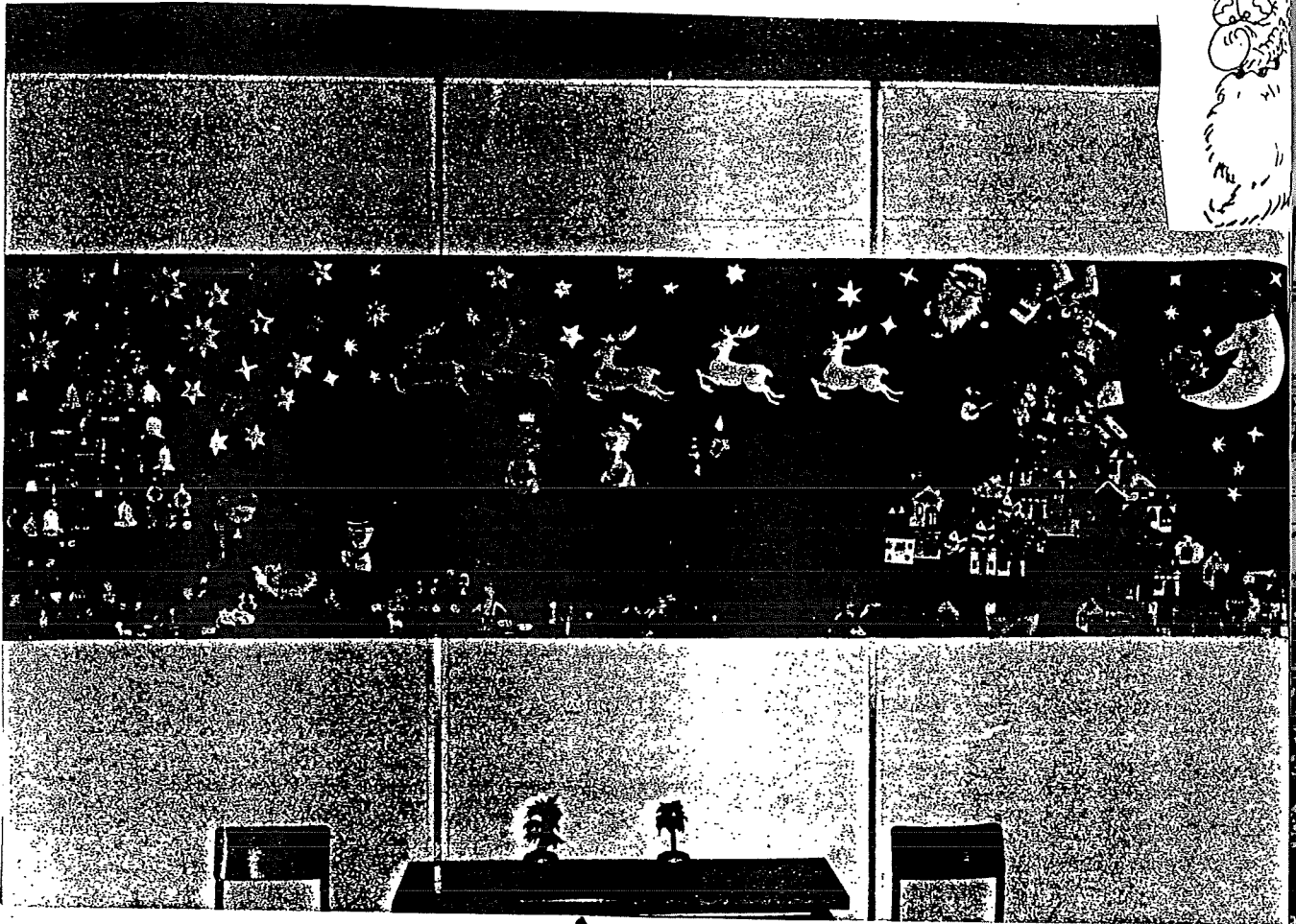

↑ Mural de 3°. ↓



DIA DA PAZ

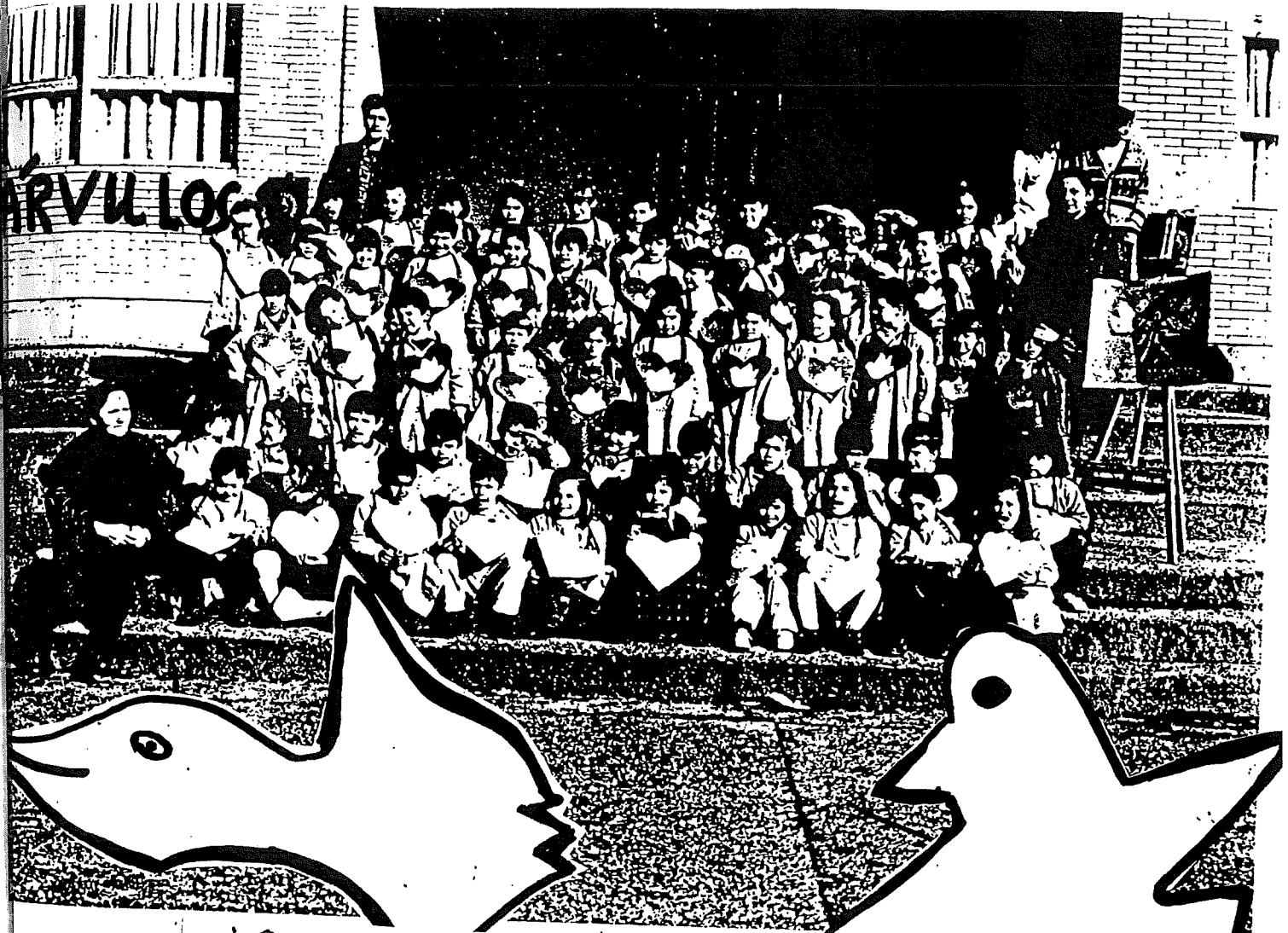

¿Que queren os nenos?
Estos neninos pequenos
xa comezan a soñar
con eses paxariños brancos
que non cesan de voar
para pedirles ós homes
que deixen xa de loitar
porque eles, os neninos,
o que de certo desexan
é vivir en PAZ

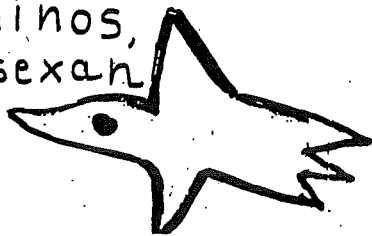



A GUERRA | MANUEL GÓMEZ E TELMO CALLE.

A palabra guerra fai alusión á morte, ó sufrimento e a todo tipo de crueldades.

Cada un tería que recapacitar sobre a pregunta con difícil resposta ¿Que incita ós homes á guerra e a facerse dano uns os outros?

Ó longo de moitos séculos parece que non fixo ninguén esta pregunta, porque senón non comprendemos como se poden seguir matando persoas inocentes nas guerras.

Á maioría da xente de hoxe en día non lle gusta a guerra e quere que todos convivamos en Paz, pero por culpa duns poucos violentos homes ou mulleres, móntanse as guerras e case toda a xente sofre.

Moitas veces dise que o ser humano é o único animal que ten intelixencia, pero ¿como se pode explicar que, tendo intelixencia, solucione as súas diferencias pola forza?

Ademais nunha guerra non soamente morren os soldados e militares senón que moitas veces morren persoas inocentes que, ás veces son nenas e nenos.

Moitas veces a causa dunha guerra é un pouco estúpida, pero outras causas son estas:

- As ideas relixiosas.
- A avaricia e o desexo de poder dalgunhas persoas, como Hitler.
- A intolerancia racial.
- Desacordos dentro dun mesmo Estado por diversas causas.

As guerras, ademais, empobreceron moitos países e desta forma o seu desenvolvemento quedou estancado ou decreceu.

Non entendemos por que os pobos da antigüidade medían o seu poder polas guerras gañadas ou perdidas, ou polo que é o mesmo, polas vidas que fixeron escurecer.

Da forma que evoluciona a tecnoloxía, todo o planeta pode acabar destruído e aniquilada a civilización humana.





Distintas clases de guerras

Hai moitas clases de guerras entre as que se poden destacar:

1. Guerra total ou atómica: É a que se leva a cabo nos países máis desenvolvidos, utilizando: explosivos nucleares e termonucleares, mísiles de largo e curto alcance, aviación estratéxica, etc... A supervivencia da humanidade e incluso a de calquer tipo de célula viva sería case imposible.

2. Guerra convencional ou limitada: É a que se realiza con moitos homes, pero sen armas nucleares e con outras armas tamén perigosas.

3. Guerra química: Nela empréganse armas de orixe químico, como gasesos herbicidas, ademais das armas que se usan nunha guerra convencional.

4. Guerra subversiva: A que adopta forma de loita de guerrillas con fins revolucionarios, o conflito non alcanza nivel internacional. A guerra subversiva ten diversos tipos:

- a) *Guerra revolucionaria.*
- b) *Guerra insurreccional.*
- c) *Guerra civil.*

d) *Guerra psicolóxica.*

e) *Guerra de guerrillas.*

f) *Guerra ideolóxica.*

g) *Guerra fría.*

Moitas relixión antigas tiñan un deus da guerra.

Conclusión

Todos os reis e demais deberían de falar sobre as súas diferencias e non pelexarse por elas.

En caso de querer pelexarse, ¿ porque eles soamente dan as ordes e non sofren ningún perigo ?

É abraiante que esteamos ás portas do século XXI e sigan pasando estas cousas.

Nós intentaremos que non pase esto en xeracións futuras, pero para iso necesitamos a axuda de todos vós.

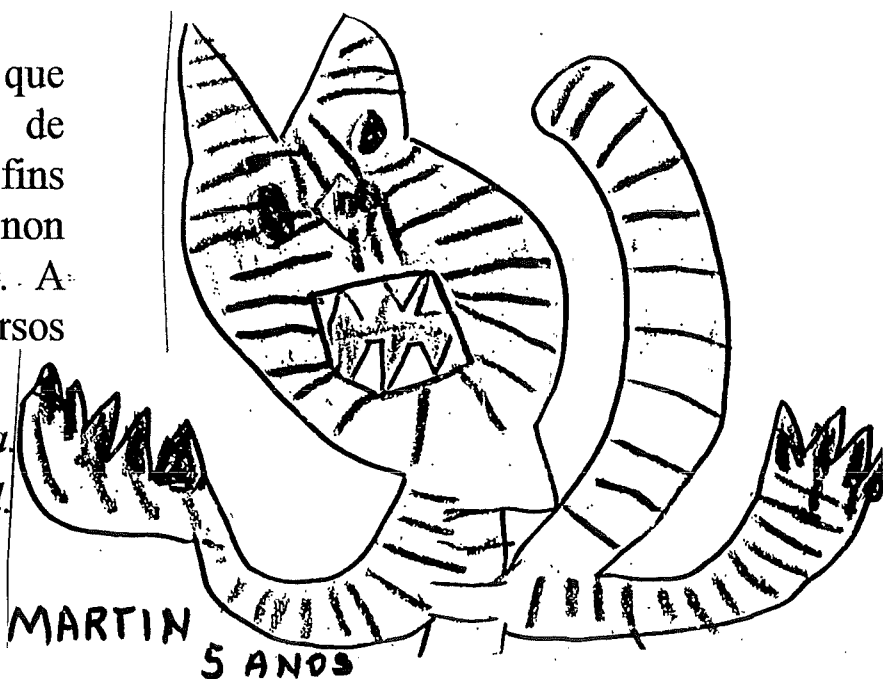



Pontevedra, 21 de febreiro 1996

A súa Maxestade El-Rei:

En nome de moitos/as compañeiros/as do Colexio Público de Campolongo, enviámoslle esta carta para informarlle dun dos máis graves problemas que causan as guerras: A FAME.

Despois dun longo traballo, escollemos algunhas causas da fame:

- Algunhas son orixinadas no interior dos países afectados.

- A POBREZA. En moitos lugares débese a falta de diñeiro, á mala distribución deste, ou ó seu indebido investimento.

- AS GUERRAS REXIONAIS, producidas normalmente polas ansias independentistas dos habitantes dunha rexión oprimida polo poder e a miseria.

- AS SEQUIAS, ocasionadas pola metereoloxía e pola falta de recursos para combatelas.

- A PERDA DE RECURSOS NATURAIS, por mor da erosión e do esgotamento lento das terras por culpa dos aparellos explosivos.

- A SUPERPOBOACIÓN, se o país é subdesenvolvido cantos máis habitantes teña, menores son os recursos alimenticios.

- Outras causas tamén poden ser exteriores ó país:

- INICIACION DAS GUERRAS, é a provocación duns países respecto doutros.

- RELACIONES COMERCIAIS INXUSTAS, que desencadean débedas exteriores inabordables, o aumento de prezo dalgúns productos na súa exportación.

- EXPOLEACIÓN DE RECURSOS NATURAIS E HUMANOS, en beneficio dos países industrializados. o mal pago e aproveitamento dos productos dos países desenvolvidos.

A fame dó é unha das moitas consecuencias catastróficas producidas pola guerra.

Esperamos que tome cartas no asunto e trate de influir nos organismos internacionais que axuden a países que o necesitan.

7º B	Sabela Maceda García
7º B	Raquel Maigler Ojea
7º B	Miriam Iglesias García

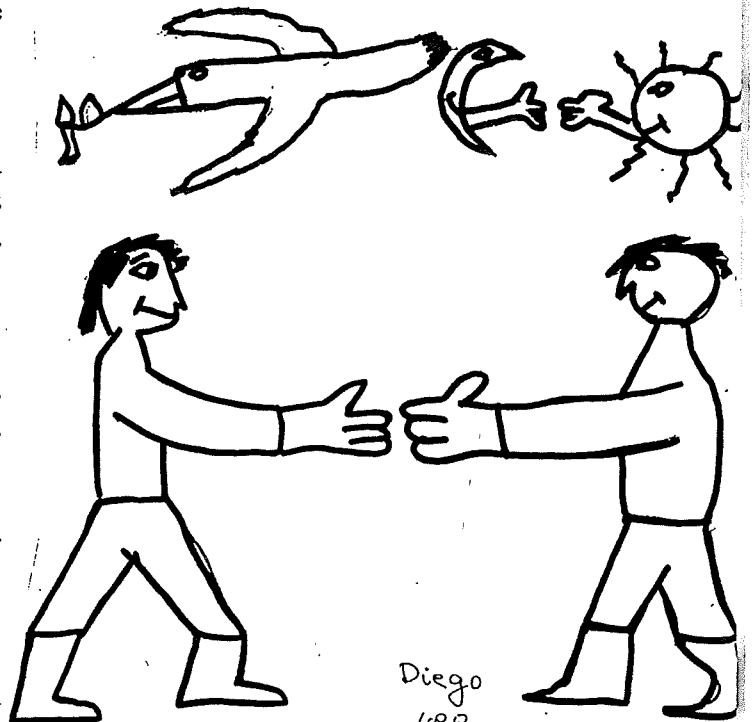

Diego
4º B



O racismo é un problema moi grande en moitos países.

En ESTADOS UNIDOS, por exemplo, un grupo ou organización chamada "K.K.K." está en contra dos negros. Ata hai cidades nas que non poden ir negros en autobuses de brancos.

En Sudáfrica, chega ó extremo de haber cidades gobernadas exclusivamente por brancos. Por outro lado están os grupos Nazis ou "Cabezas Rapadas", que están en contra dos negros ou persoas de culturas diferentes á súa.

Por iso e outras causas danse noticias coma estas:

"O fiscal reclama 30 anos para dous policías acusados de violar a unha marroquina".

"Identificada só por ser negra".

"Os novos grupos "ultras" levantan a bandeira do racismo".

"O defensor do pobo denuncia malos tratos, abusos administrativos e brotes da xenofobia".

"A policía busca entre neonazis os asasinados da inmigrante dominicana".

"O neno xitano quitado da lista de transplantes recibirá un figado san antes de tres meses".

"Un súbdito morroquino é asasinado por varios "SKIN HEADS" en Majahonda".

Tamén se dan estadísticas como estas:

"108.775 persoas acolléronse á regulación de traballadores estranxeiros en 1.992".

"5.000.000 habitantes europeos son emigrantes de países subdesenvolvidos".

"O 20% das regularizacións concédense a persoas, na súa maioría mulleres, que traballan no servizo doméstico".

E por iso o 21 de marzo celébrase o día mundial da discriminación racial. É unha verdadeira pena que a fins do século XX e principios do XXI faga falta celebrar un día coma este.

¿E por qué pasan estas cousas?.

Porque hai moita xente perturbada neste mundo que non admite que haxa persoas diferentes a eles e por iso crearon asociacións para defender-los dereitos de tódalas persoas, coma a UNICEF e outras moitas organizacións non gubernamentais e coa axuda de tódala xente do mundo pódese acabar o racismo.

Nós non sabemos como pode pasar isto pois todos somos iguais, témo-los mesmos dereitos, unha ensinanza, unha vivenda e un posto de traballo.

ERNESTO CEBRIÁN
CARMELA VIDAL
DANIEL VÉLEZ
MARIA XESÚS VÁZQUEZ
MARIA DOLORES RÚA
SUSANA RODRÍGUEZ

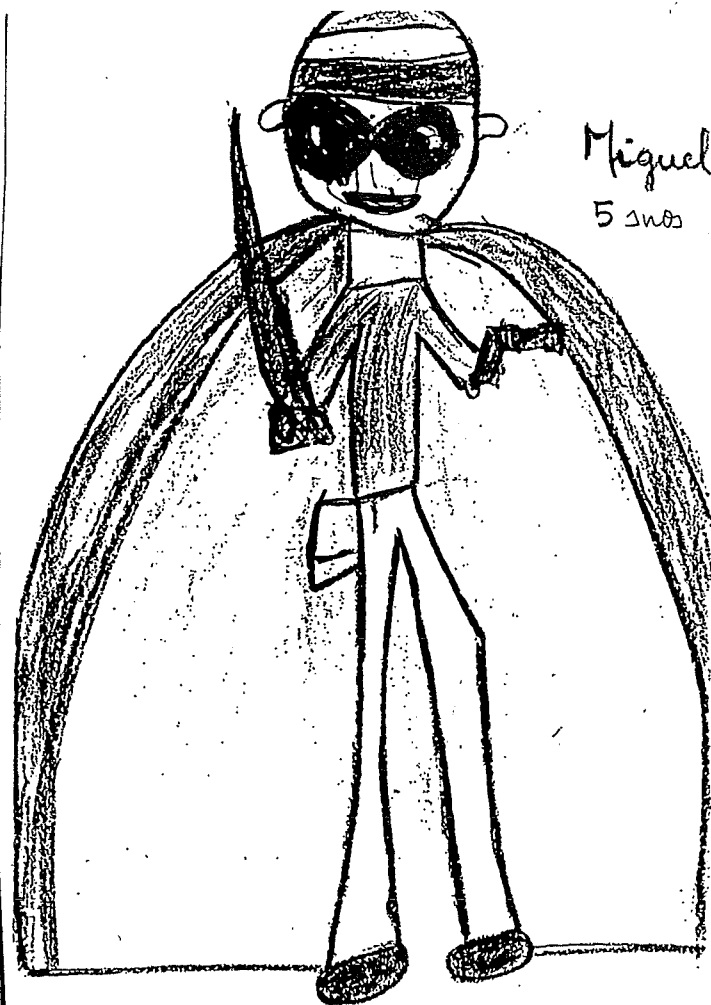



◇ MANS UNIDAS ◇

Gustaríame falar sobre unha organización : Mans Unidas. E unha Organización non Gubernamental para o Desenvolvemento (ONGD) católica de voluntarios, que se creou en 1960.

Ela traballa en dúas liñas: Sensibilizando e informando e dando a coñece-los valores culturais, sociais, e relixiosos deses pobos e tamén proxectos en Asia, África, Latino América e Oceanía. Estes proxectos están elaborados polas persoas do Terceiro Mundo que solicitan a colaboración de Mans Unidas e teñen como obxectivo melloras condicións de vida e que poidan chegar a ser autosuficientes. Está presente en todo o territorio nacional, a través de 71 delegacións. Seus fondos proceden das campañas.

Ten cento seis proxectos agrícolas: Adquisición de maquinaria, sementos, e terras de cultivo...

Desenvolve cento oitenta e un proxectos sanitarios, dous centos sesenta e sete proxectos sociais, tres centos carenta proxectos educativos, oitenta e un proxectos de promoción da muller.

A recadación da campaña XXXVI (Maio 1994- Abril 1995) foi de un total de 5.567.481.477 ptas.

En fin , Mans Unidas quere que acabe a fame no Terceiro Mundo. O seu lema deste ano é:

DIVERSIDADE DE CULTURAS

IGUALDADE DE DEREITOS

Todos debemos ser solidarios con estes pobos que non tanto coma nós
COLABORA CON MANS UNIDAS

BLANCA LUACES 6º B.

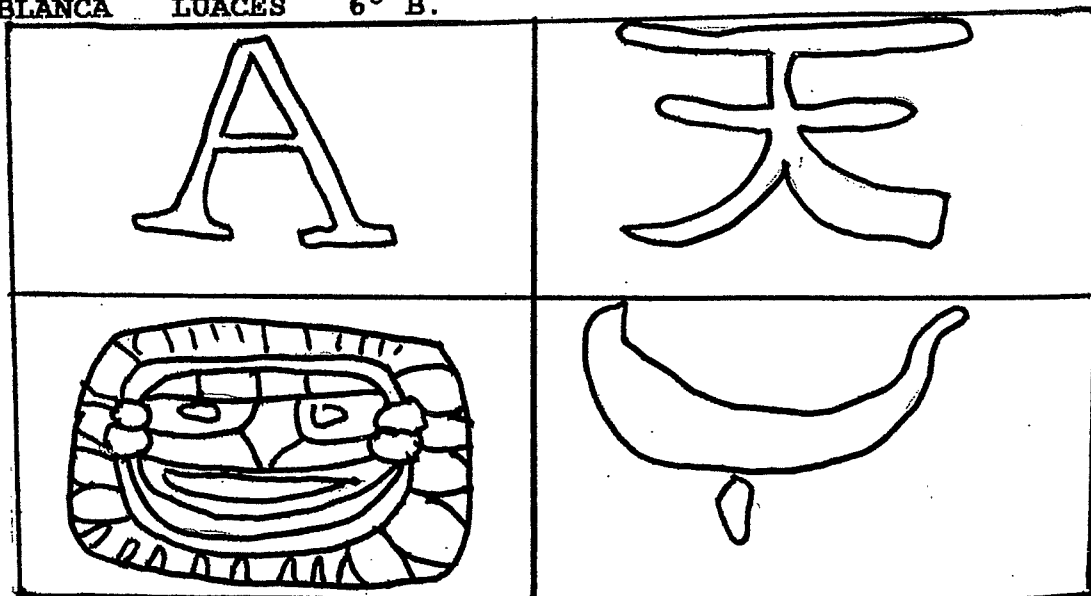



ESCOLMA POÉTICA NO DÍA DA PAZ

(Polos alumnos de 5º B).

O DÍA DA PAZ

É o trinta de xaneiro
é o día da paz,
a pomba co seu branco veo
e a súa ramíña do oliveiral,
substituída polos globos,
que tamén queren voar.

É o trinta de xaneiro
é o día da paz,
o ceo moi colorido
pola festa está.

Os globos de cores,
e as pombas brancas,
todo o ceo lucirán,
desexando a todo o mundo:
felicidade, amor e alegría,
neste día de paz.

A POMBA DE NOÉ

Hoxe é un día de festa
imos conmemora-la paz
e para representa-la
soltaremos pombas a voar.

Tampouco faltarán os globos
que enchidos con helio subirán
e mesturados coas pombas
todo o ceo adornaran.

Os cores dos globos
son as razas da nosa pel
e as pombas brancas
a salvadora de Noé.

Pombas brancas, brancas
globos de cores, cores
son como na historia
salvadoras de hoxendía.

POMBAS E GLOBOS DA PAZ

A pomba é bela
como unha estrela,
algunhas veces dourada
outras prateada.

O globo de mil cores
como as flores,
cando brillan como soles
é unha tarde sen dores.

Miles de globos
ás pombas substitúen,
e a paz nos nenos constrúen.

Sexan pombas ou globos
sempre serán o símbolo da PAZ,
se a PAZ está nos nosos co-
razóns
sempre haberá ilusións.

Miles de globos
ás pombas substitúen,
e a paz nos nenos constrúen.

A pomba branca
é o símbolo da paz,
porque esta nos recorda
a esperanza e a amizade.

E tamén cando os nenos al-
cen os seus globos,
os recordaremos a todos:
ós ricos, ós pobres,
e tamén ós maiores.

Miles de globos
ás pombas substitúen,
e a paz nos nenos constrúen.

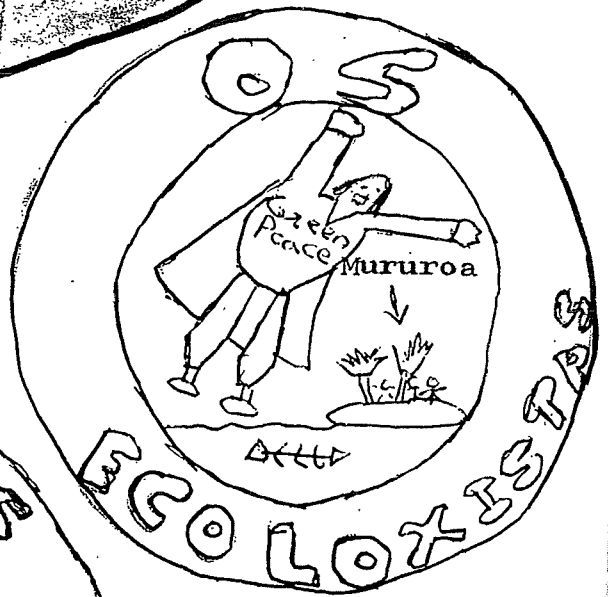
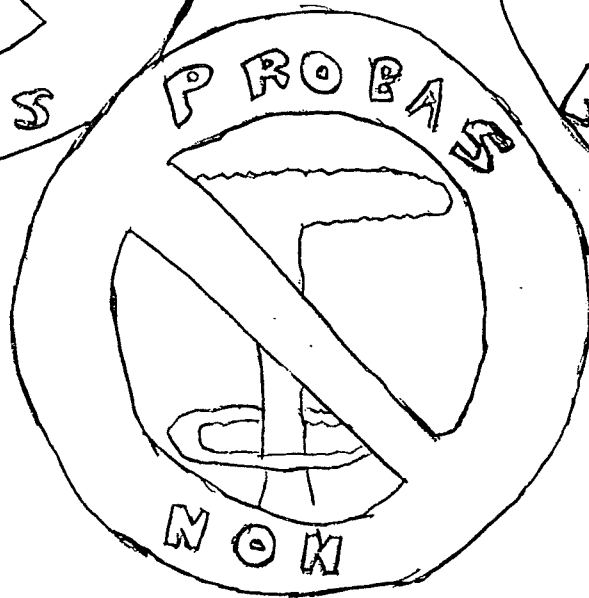
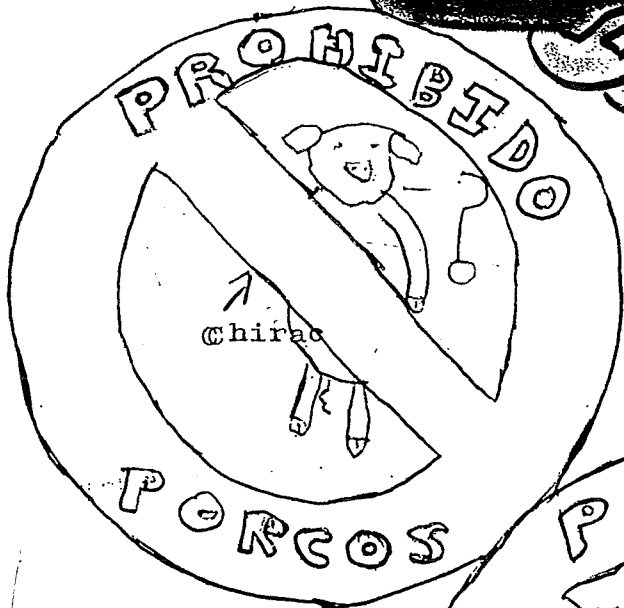
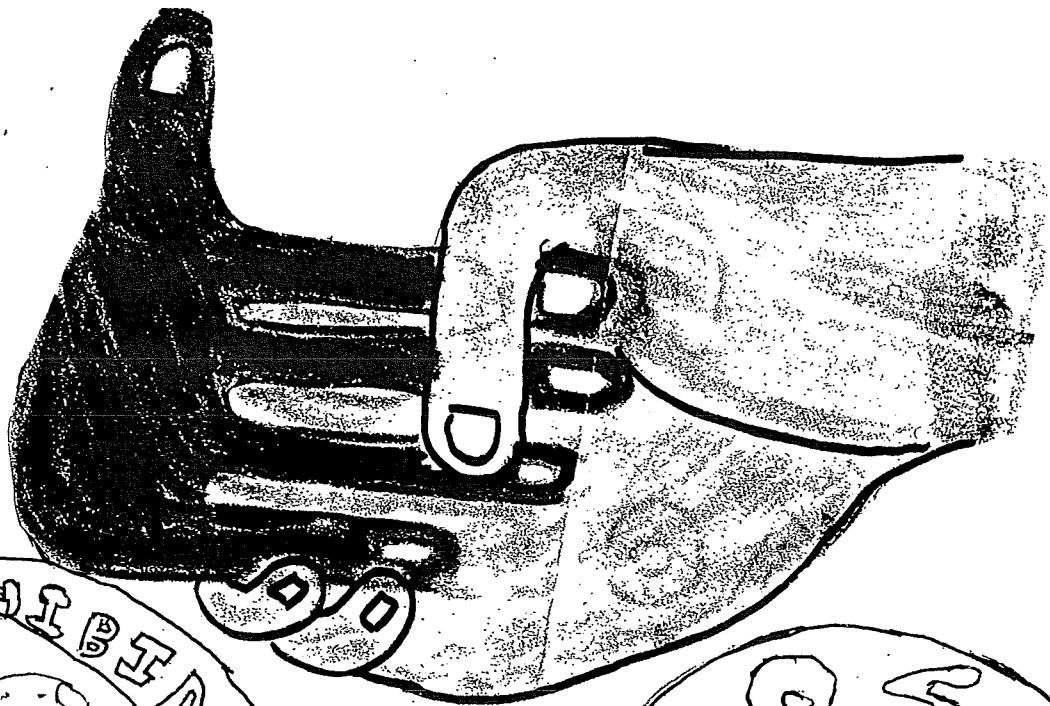

Fátima Peón Torres 5º C

A Paz é o máis bonito
que no mundo pode haber.
Se nunca rematase,
felices poderíamos ser.

Estate contentos e alegres
e todo vos irá mellor,
porque cun sorriso
vanse as penas do corazón.

Mirade ó vooso entorno,
os espacios verdes son:
os pulmóns da Terra,
non derrubedes este don.

Xa sen máis consellos,
téñome que despedir,
anque me dá moita pena,
pois gústame moito escribir.

Sobre todo para rapaces
gustosos de ler
este poema sinxelo,
ben doado de facer.

Natalia de Jesús González. 6º B

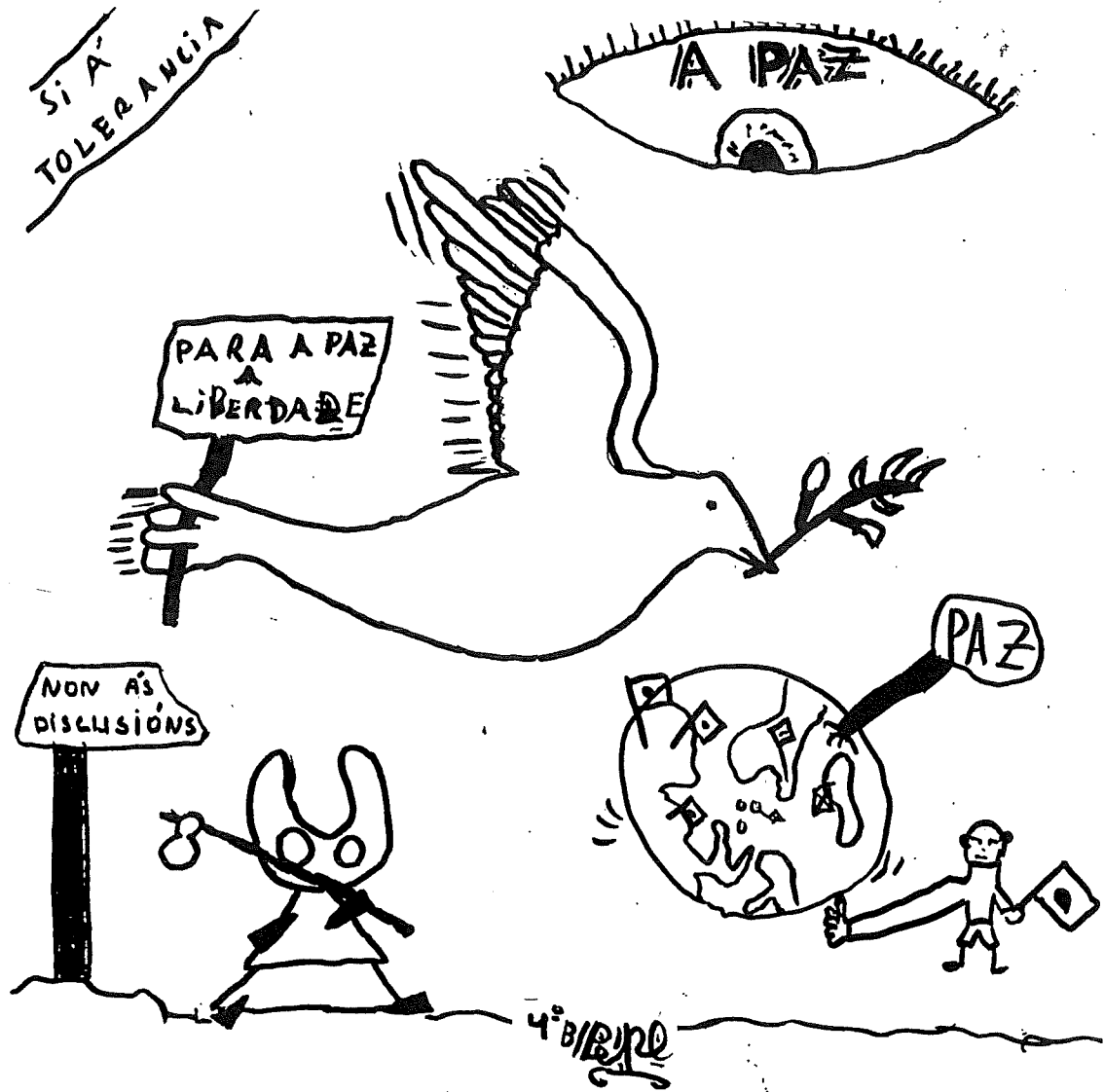

A PAZ

Hoxe é o día da Paz e a maioría da xente leva un laciño.

No colexio cando estamos no recreo formamos un círculo e gardamos un minuto de silencio. Logo máis tarde no colexio soltámo-las pombiñas. No día da Paz case non hai

pelexas nin roubos nin guerras e asasinatos. Os nenos pequenos que van ó colexio fan unha pomba cunha ramifia de oliveira no bico, que é o símbolo da paz. Gandhi, que era un indú, foi en busca da paz a moitos países.

Eduardo Artime Rial 4ºB

PAZ

A Paz, unha palabra moi común que significa moitas cousas bonitas: armonía, benestar, tolerancia hacia os demais, felicidade, liberdade. ¡Qué difícil nun mundo onde hai: racismo, terrorismo, fame, guerra, torturas, morte....!

Ten que ser difícilísimo dar tódolos anos os premios Nobel da paz nun mundo cheo de violencia. Este premio é elexido en Oslo por un comité especial.

O símbolo da Paz represéntase cunha paloma branca que ten un ramillete de olivo no pico.

O día 30 de xaneiro é o día da Paz. Ese mesmo día morreu Alfred Nobel, fundador dos premios Nobel; inventou a dinamita e sintiuse culpable, pois non sempre se utiliza para bos fins.

Lidia Paola Amoedo Moldes. 5º A



Coplas do Entroido

O entroido chega xa
 é tempo de disfrutar,
 unha orella, unha filloa.
 ¡ Hai que papar !

Non queremos que te enfades,
 nin maldigas con centellas
 témolo entroido na eira
 hai que poñerlle as orellas.

O rei Urco o sábado sae,
 o venres, o Ravachol
 e sen darse un nin conta
 Entroido xa rematou.

Nestas datas hai filloas,
 orellas e lacón con grelos;
 mellor que líme-las moas
 para non tirarte dos pelos.

Xa chega a fin desta copla,
 e tamén a fin do entroido
 ímonos todos chorando
 ó enterro do noso Loro.

Un de pirata,
 outro de capitán,
 unha fada madrifa,
 e todos a bailar.

No Entroido deste ano
 ímonos disfrazar
 cun bonito disfraz
 para a xente asustar.

Neste Entroido '96
 a tripa vamos a encher
 con orellas e filloas
 que imos comer.

Este ano coa crise
 o desfile foi moi cutre,
 Mais que caramelos e doces,
 houbo papeis e non nutren.

Mulleres e homes maiores,
 co mentalidade infantil,
 foron todos disfrazados
 de bacallao ó PILPIL.

Neste colexio ruinoso,
 a xente fai o que pode;
 estudian e fan a pelota
 Para que a cabeza non rode.

No colexio unha piscina haberá,
 como non rematen as obras
 Ravachol un baño dará,
 Non o poderemos queimar
 e o enterro amolará.

Levan dous meses coas obras
 e todo o deixan a medias,
 o teito está que se cae
 e aínda por riba non cobras.

Felipe di "por consiguiente"
 Aznar o dedo moverá
 Ravachol xa non fala
 porque queimado está.

Todos bailan, todos cantan
 menos Felipe e Aznar,
 que van berrando polas rúas

¡¡ VÓTAME XA !!

Entroido, entroido
 repenica o coiro
 repenicao ben
 ata o ano que ven



CRISTINA
5 ANOS



Pablo
5 anos



VICTOR
4-ANOS

Os nosos
disgraces.



O ENTROIDO

O entroido non é igual en tódolos lugares de Galicia, senón que hai pequenas diferencias. Por exemplo en Monforte (Lugo) celébrase o día das comadres e o dos compadres, facendo uns bonecos de palla e logo poñéndolles as túas roupas vellas.

Cando o día remata, pola noite, queímanse tódolos bonecos nunha cacharela.

Tamén hai zonas onde o entroido se celebra con mais intensidade que noutras. En Madrid case non se celebran, mentres que os do Brasil son espectaculares.

O entroido está feito para que a xente se divirta ó máximo nestes días, porque logo

ven a cuaresma, que son corenta días facendo un pequeno sacrificio.

Hai tamén moitas festas de disfraces nas discotecas para divertir a tódolos nenos, como a que fixemos o outro día o Colexio de Campolongo en Equis. ¡Por certo, foi moi divertida!. Houbo bailes, sorteos, etc.

E son tamén moi divertidos os desfiles, ver pasar a xente con traxes de tódolos tipos, animadoras, indios, mosqueteiros, etc.

Eu penso que son as festas mais divertidas que hai en todo o ano.

Blanca Leticia Fernández Carballo 5ºA



Polo Entroido ocorreu algo máxico na nosa clase de 5ºC. Tralos pupitres estaban Escarlette, unha meiga, unha moura, unha moza-charleston, un Mario Conde, un mosqueteiro, algunha india e tamén indios, un

vello, un Aznar... En fin, mestura de xeitos levados con humor. A nosa clase fixo realidade, especialmente ese día, este eslogan: "Todos somos iguais, todos somos diferentes".



O entroido

Nos 3 días que preceden ó Mércores de Cinza celébrase unha festa popular chamada entroido; consiste en mascaradas, bailes e outros bulicios.

As festas do entroido corresponden ás “Saturnalias” da antiga Roma. Durante toda a Idade Media, Roma continuou sendo o centro dos entroidos; algúns Papas opuxéronse, pero outros, como Paulo II, apoiáronos, posteriormente reduciuse a dez días adicados ó entroido.

Despois de Roma, fíxose famosa polos seus entroidos a cidade de Venecia. Logo seguiron as de Turín, Milán, Florencia e Nápoles. En Francia os máis suntuosos foron os de Provenza, Borogña e Bretaña. En Inglaterra desapareceron as festas na rúa moi cedo. En Alemaña e Suíza orixináronse os entroidos con máscaras.

Os entroidos españois foron prohibidos por Felipe IV e autorizados por Carlos III. Fernando VII prohibiunos polas rúas e a raíña María Cristina volveunos a autorizar na súa rexencia. Prohibidos de novo no ano 1939.

A comida que se fai nos días do entroido é abundante, forte e selecta.

É tradicional comer cacheira, que debe te-las orellas. Outra peza tradicional é o rabo. Acompaña o chourizo, de carne ou ceboleiro.

En Cotobade non podía falta-la vexiga do porco que, debidamente inchada, se cúra na touciñeira.

Precísase un anaco de touciño para acompañalo prato máis

primitivo do entroido e os petotes, que non son máis que bolos de fariña de millo.

As filloas fanse de sangue, de leite e de agua con un ovo. Tamén hai orellas, chulas e flores.

O 1º día do entroido é o Domingo de Septuaxésima, denominado fareleiro, ou borrallento.

Os dous xoves seguintes soen chamarse de compadres e comadres, trátase dunha loita entre homes e mulleres.

O Domingo de Sesaxésima chámase Domingo Corredoiro, de corredores e dos cichotos.

Domingo de Quinquaxésima, Domingo de entroido, comeza a festa maior do entroido.

Os cigarróns son unhas máscaras moi antigas, vestidos con calzóns de seda recubertos duns curiosos trezados, medias brancas, chaquetiña toureira, camisa branca, garabata e faixa de seda cun groso cinturón de 5 ou 6 cencerros, levan careta de madeira pintada, e na cabeza un gorro de lata. Estes percorren varios pobos de Galicia e incluso de fóra dela. Coñécense cos nomes de felos, piliqueiros, murrieiros, choqueiros e churruos.

Rei Urco

Na Pontevedra do fin de século XIX nas reunións que facía a familia dos Muruais, trátase de revivir a Urco, mito lexendario que facía referencia ó outro mundo, ó mundo das tebras.

Nas noites de temporal, nos primeiros meses do ano (1876) cando non había con que se entreter nas casas, Andrés Muruais, vestido de



peles, cunha máscara de animal e arrastrando cadeas amedrentaba ós que con él estaban. Ás veces percorría as rúas de Pontevedra dando berros coma se viñese do outro mundo. A xente do barrio da Moureira identificouno con Urco, e dicían entre eles: ¡ É o Urco !, ¡ É o Urco !.

A partir do ano 1888 o entroido foi adicado a “Urquín”, fillo de Urco.

Nos derradeiros anos, é Urco, quen dá comenzo ó entroido en Pontevedra, e dende a súa carroza fai unha chamadá á alegría do carnaval.

O Ravachol

En Pontevedra, hai uns cantos anos había unha botica, a de D. Perfecto Feijoo, onde se reunía xente que naquel tempo era importante: don Prudencio Landín, don Eugenio Montero Ríos, don Augusto Besada e ata dona Emilia Pardo Bazán, importante escritora galega.

Pois ben, o personaxe máis famoso de todos eles era un loro que tiña o boticario, que llo trouxeran do Brasil. O loro chamábase Ravachol, e era un máis entre todas aquelas xentes que se reunían na botica a falar; el falaba de cando en vez, dicía algúns tacos, metíase coas donas ou asubiáballes se lle parecían boas mozas.

Moitas veces don Perfecto deixaba soa a botica para subir un chisco á súa casa, entón se entraba algún cliente o Ravachol berraba: ¡ Don Perfecto !, ¡ Don Perfectiño !, ¡ Xente na tenda !

Cando o loro dicía algún taco, don Perfecto dicíalle: ¡ Mira que collo a vara !. E así o loro, se alguén

se metía con el, tamén dicía: ¡ Que collo a vara-eh...!.

Durante unha misión celebrada no adro da Peregrina, o loro, aproveitou unha lixeira pausa do reverendo para dicir: ¡ Bárbaro, se collo a vara !.

En máis dunha ocasión saíu a escena no Teatro Principal e no Circo Teatro. Entre o público das localidades e o loro entablábanse dialogos chistosos.

O día 8 de marzo de 1913, Ravachol morreu. A noticia correu por toda a cidade. Un grupo de xente con moi bo humor, aproveitando que se estaba a celebra-lo entroido, ían á botica darlle o pésame a don Perfecto, e don Perfecto seguíalle-la broma. Aínda que un pouco triste por dentro, porque lle tiña moito cariño ó seu loro.

Así foi que o Mércores de Cinza pola noite, fixose unha gran procesión adicada ó Ravachol. A comitiya saíu da Praza da Ferrería. Botaron bombas, houbo bandas de cornetas e participaron as comparsas que foran no entroido do martes de entroido. Tamén houbo algunha carroza, nunha delas ían rodos os que se xuntaban na botica a falar. Ó final da procesión ía a banda municipal.

Todo este desfile pasou polas rúas de Villaverde, Michelena, Oliva e Riestra.

Na Praza da Peregrina parouse a carroza onde ía Ravachol e foi despedido con cánticos interpretados polos coros seguintes: “Aires da Terra” e o “Orfeón da Sociedad Artística”. O desfile rematou nos Xardíns de Vicenti, e o cadáver do loro foi enterrado na finca O Padronelo, que se encontrába en

Mourente e era de don Perfecto Feijoo.

Algúns amigos do boticario pediron que na lápida se escribise este poema de Uxío Labarta:

Aquí, con lenguaje vario,
gracioso, breve y mordaz,
regocijó al vecindario
el coro del boticario

¡ Que hoy duerme en la eterna Paz !

¡ Que inmortalize esta losa
su nombre bien mereció
quien nuestra vida alegró:

¡ Cuanto gran hombre reposa
que otro tanto no logró !

Dende hai 10 anos o venres do entroido adícase ó loro Ravachol: faise un gran loro que é decorado con plumas de moitas cores. Como símbolo da súa morte, é queimado na Praza da Ferrería.

Foi construído por Bibiana Araújo, Salustiano G. Louzano e outros colaboradores.

Ravachol medía 3,20 metros de altitud e tiña 150.000 plumas de polo, pavo e avestruz.

Este ano ía de obreiro da Empresa "La Rapidez S.A.", con mono azul, casco, pa, metro de madeira no peto e fumando Celtas, para critica-lo retraso de certas obras, como da rúa Xoán Bautista Andrade e Eduardo Pondal.

Elaborouse nun baixo da rúa Sagasta, e foi sacado pola fiestra coa axuda dos bombeiros.

*Victor Muñños
Pedro Garrido
Telmo Calle
Sabela Maceda
Eva Alonso
Julia Doval
Verónica Prado*

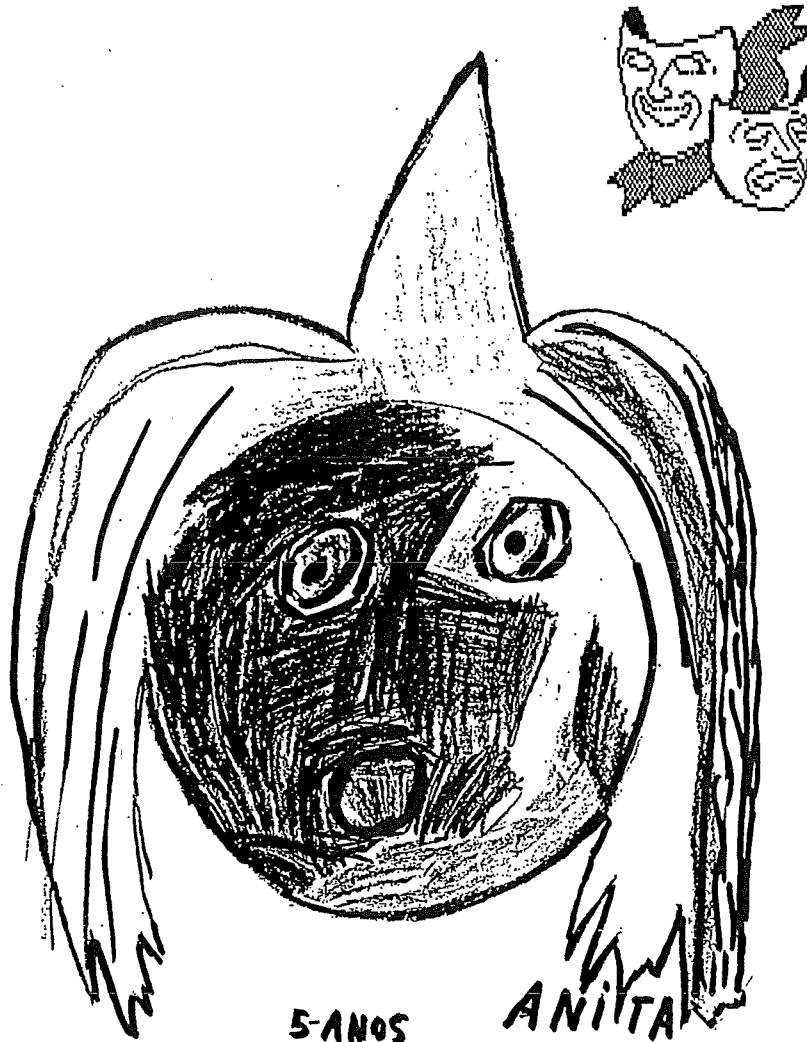

5 ANOS

ANITA

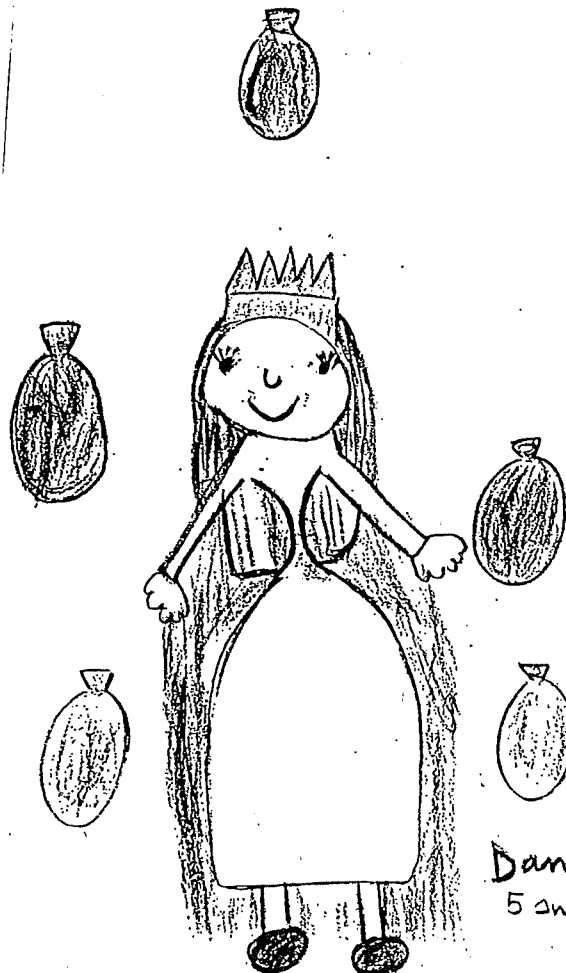

Daniel
5 anos



De cotilleos de famosos
ímosvos informar:
sempre cos seus lios
e ninguén se pode aclarar.

Melany e o Banderas
van ser papás
é o romance do ano
¿non mo negarás?

O ximnasio aburacado
chove dentro sen cesar
algún que outro constipado,
porque non os dan tapado.

Teremos vacacións,
festas e diversión
pero temos que estudar,
para poder aprobar.

Nas ruínas de Santo Domingo
as clases teremos que dar,
pois mellor que en Campolongo
alí se debe de estar.

Nada máis dende aquí
e esperamos compartir
un bo ano para todos
e un moi ledo porvir.

Colectivo 8º



O ENTROIDO

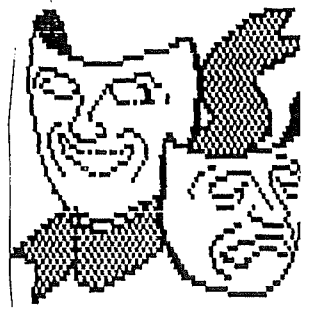

Colectivo 8°C

*Por fin, é dezaseis de febreiro
comeza o entroido no mundo enteiro
todos estamos moi ledos
e coas filloas chupámo-los dedos.*

*Os mentres ledos
marchan ás súas casas,
mentres os nenos
disfrutan coas comparsas.*

*Son as doce no reloxo
a cidade volve brillar
entre luces e estrelas
todos saen a bailar.*

*Despois chega a festa grande
coas comparsas e os disfraces
imos todos ó desfile
como fan tamén en Chile.*

*Con disfraces e caretas
no desfile moi contentos,
imos de vellos e vellas
e comemos flores e orellas.*

*O desfile do rei Ulco
esperábase todo o mundo
e cando por fin chegou
marchou co seu pelotón.*

*Coa panza ben chea
e a alegría no corpo,
imos todos bailar
na festa do entroido.*

*Todos nos disfrazamos
e na vila estamos
bailando, cantando
e tamén disfrutando.*

*Co Ravachol a xente
atulle ó alcohol
e viúvos e viúvas
choran un montón.*

*¡Pobre Ravachol!
¡Pobre desgraciado!
el non ten a culpa,
¿Por que é queimado?*

*E para finalizar-lo entroido
ó enteiro acudiremos
cos ollos cheos de bágoas
que máis taude secaremos.*

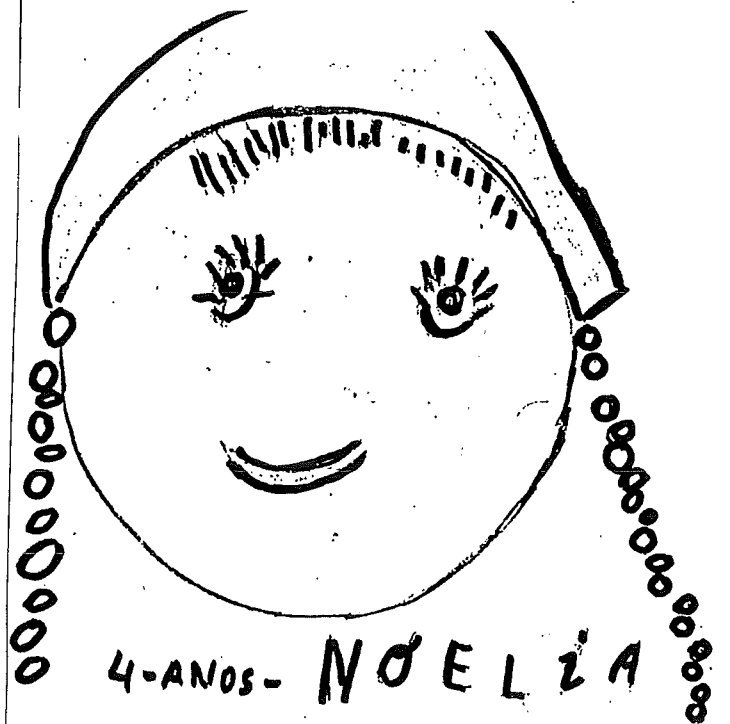

COPLAS DO ENTROIDO



Señores e señoras,
xa chegou o Carnaval
e rapaces e rapazas
disfrazados, ledos van.

Primeiro ven o rei Urco
co que empeza o carnaval.
Don Perfecto e o seu loro
convídannos a chorar.

No colexio Campolongo,
cos baños destartelados,
as portas xa parecen bombos
quedáronse uns atrapados.

Iago é bonachón
e métenlle máis tortas
que cartas no Nadal
na boca dun buzón.

Ana e Xulia de tertulia.
Xoán e Miguel, xa ves,
as de 5º C ós seus pés.
María e David, a noticia do país.

Mentres Miguel e Isaac
son noticia en Pressing Catch,
e nós saímos ó encerado
con cariña de asustados.

Por fin demos outro tema,
xa non podíamos máis
coas superaburridas
fórmulas de naturais.

Se en vez de tanto político
governara Rambo Total
habería máis marcha
e menos caso Gal.

Felipe, Felipiño,
que queres gobernar,
coa cara de pasmón
non vas triunfar.

Xa todos desconfían,
non saben a quen votar,
todos rifan e preguntan:
¿Gañará Felipe ou Aznar?.

Cando a guerra estoupa
o mundo trema de medo,
os cabalos non galoupan
e xente queda sen dedos.

Se o Teucro gañara a liga
e o Pontevedra estivese
en Primeira División,
esta vila saltaría de emoción.

Nos xa nos despedimos
sen nada máis que contar
pero o próximo ano
as historias voltarán.

Colectivo 8º- A

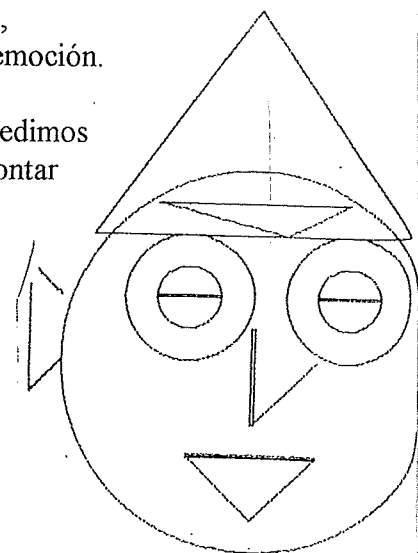

ENTROIDO A QUEIMA DO PORCO

O carnaval remata de diferentes maneiras. Por Monteporreiro festésaxe coa Queima do porco. Faise un boneco en forma de porco e lévase por tódalas rúas do barrio, detrás vai un desfile de xente disfrazada, acompañada dunha banda de música, que tocan unha sonata moi irritable, sobre todo para o meu can, que se pon a ladrar como un tolo cada vez que pasa por diante da casa.

Despois de percorre-las rúas, imos levalo a un sitio cerca do río, onde acaba a comitiva coa curta vida do boneco.



Este acontecemento presenciámolo todos chorando, mentres o lume acaba con el.

Para completa-la festa, fanse unhas competicións de poesías relativas ó tema do entrido, e leva premio aquel que mellor a fixo.

Alberto Buceta 7ºA

O PAXARO DE MAL AGOIRO

En Bueu celébrase o enterro do "PAXARO DE MAL AGOIRO" que ten a súa historia:

En Bueu hai unha praia nun lugar chamado A Banda do Río, e alí case ó lado da praia hai unha cova, onde sucedeu o que vos vou contar.

En 1977, uns nenos decidiron ir inspecciona-la cova. Dentro atoparon un paxaro. Eses nenos chamáronlle ó paxaro "Mal Agoiro". Entón moitas persoas foron ver se era certo o que dicían, en vista de que era verdade comezaron a levarlle para comer.

Un día houbo un desprendemento na cova, e como quedou un buraco, os nenos entraron. Como sempre, ían levarlle comida ó paxaro, pero xa non a precisaba, pois unha rocha caéralle enriba e matáralo. E así foi como dende 1988 o carnaval remata con esta festa.

A ela vai moita xente: a banda de música, comparsas e xente disfrazada, que vai desfilando por todo Bueu ata a queima do paxaro.

David Durán Otero 6ºC

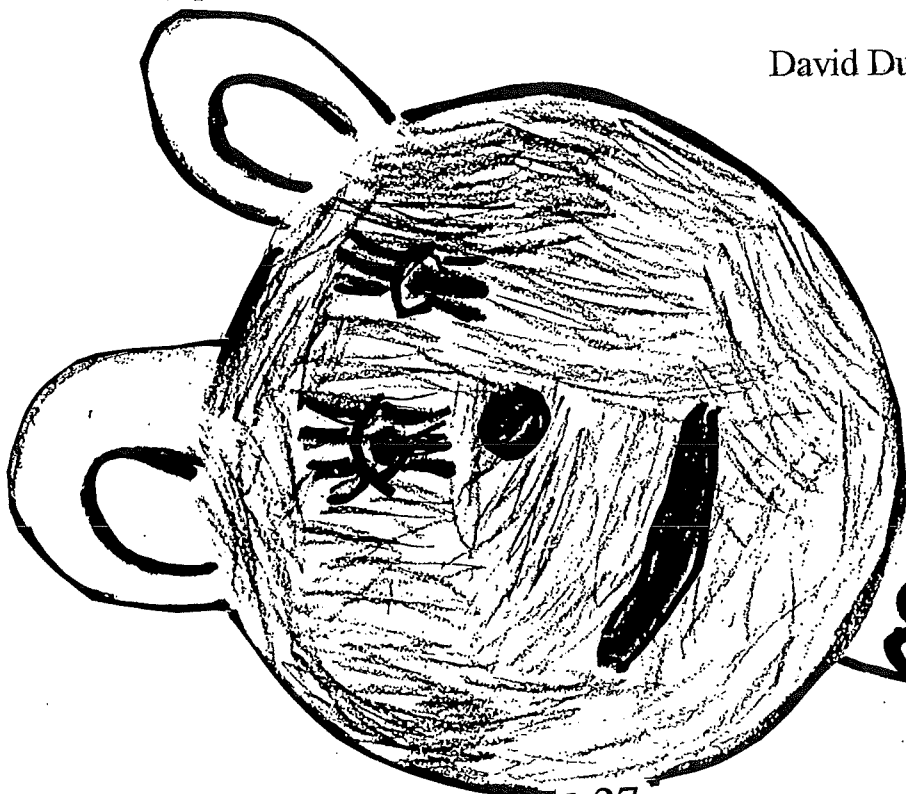

Luci
4-ANOS

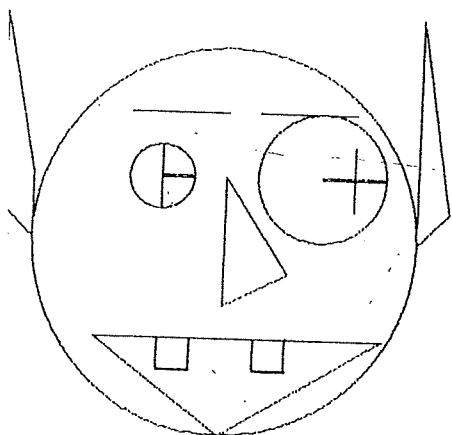

Entroido en 3º nivel



COPLAS DO ENTROIDO

Chega, chega o entroido,
a nosa festa popular:
todos nos saímos disfrazados
e saímos a disfrutar.

Nesta época do ano
as caretas son tradición,
depende se vas de anano
ou vas de cabezón.

Carrascal e as súas corbatas
parecen de carnaval
xa que son destas baratas
que xe atopan no feiral.

Un día o tema do GAL
e ó día seguinte a festa de carnaval,
todo o mundo preocupado
polo asunto do Manglano.

As eleccións están preto
Felipe ou Aznar
Aznar ou Felipe
¿ti sábe-lo que votar?

No centro heiche sequía
moita en Andalucía
aquí tamén nos queixamos
que por pouco afogamos.

O alcalde de Pontevedra
del non queremos falar
porque todos fan o mesmo
e non quere traballar.

Nas nosas aulas
hai tal charco
que imos co mestre
en barco.

Ó final deste poema,
o colexio criticado
para ver se dunha vez
a escola dá arranxado.

Do colexio nin falar
porque fomos protestar
todos xuntos ó Concello
¡que comecen a arranxar!

O Colexio de Campolongo
está a punto de estoupar.
Tellados e paredes caen
¡Onde iremos estudar!

O noso colexio
temos que arranxar,
porque como caía enriba nosa
pódenos aplastar.

O cole cae a cachos
parecemos mamarrachos
se arregla isto o Pedrosa
darémolle unha gaseosa.

Campolongo, miña escola
tentámola restaurar,
o alcalde non rasca bola
para a nosa escola arranxar.

O colexio está moi vello,
os muros hai que pintar,
porque máis dun pesperello
na parede foi firmar.

Nos baños de Campolongo
calquera pode asfixiar,
pois se vas ós sumidoiros
mellor che pode cheirar.

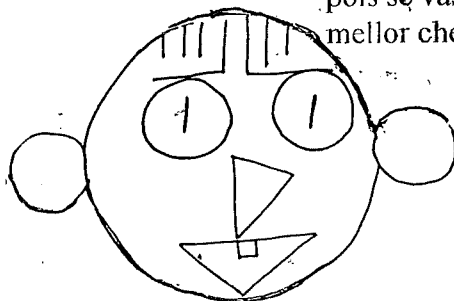

Colectivo 8º B

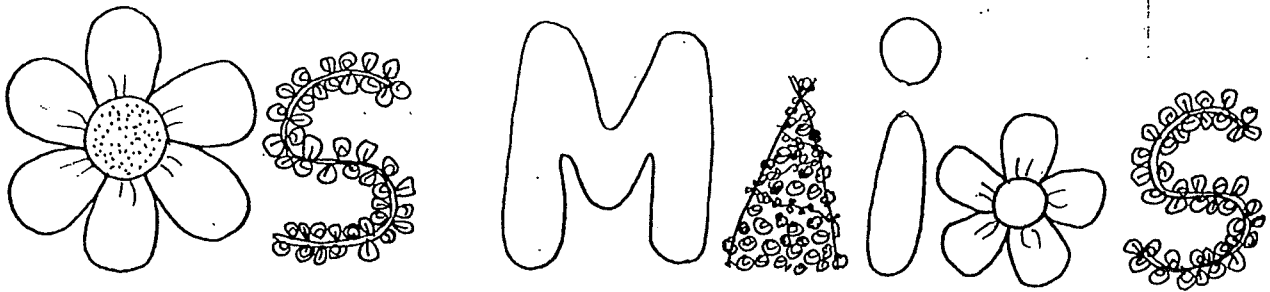

OS MAIOS

Elaboración

Desde hai moitísimo tempo, cada 1 de maio, celébrase en Galicia a festa dos maios.

Os maios están formados por uns pandeiros que se poñen en forma de cono e de agarradeiras na base. Éstes recóbreanse con fiúncos, que os nenos e adultos encargados do maio recollen nos montes.

As laranxas utilizadas para adornalo son agres; en Pontevedra, estas son doadas polo convento das Clarisas.

Os ovos sóense baleirar de dúas maneiras: durante todo o ano, ó toma-los ovos, tense que valeirar por dous buracos feitos nos extremos, ou o día antes do 1 de maio valéiranse os ovos e dásele o contido a un restaurante.

As flores ó igual que os fiúncos, cóllense nos montes, de tódalas clases e cores.

O día antes da festa, os nenos encárganse de enlaza-las laranxas, ovos e flores a arames; pola noite os adultos recobren o maio cos fiúncos e adórnano coas laranxas, ovos ..., por último con flores enlazadas e cuns ferros manexables fan a coroa, que irá no cume do maio ou, raramente, separada.

Un mes antes do día, o grupo de persoas encargadas inventan unhas 15 coplas, das que só dous ou tres cantaran. Os temas das coplas tratan da política do Concello, do ecoloxismo e doutros temas de inxustizas.

O día dos maios, a persoa que mellor canta colócase no interior do maio e comeza a canta-las coplas,

mentres os nenos de fóra fan de coro tocando cuns paos.

Premios

O 1 de maio, despois de oír-las coplas e de ve-los maios, reúnen-se os representantes políticos da cidade, cada un dun partido e discuten quen levará os premios.

No concurso da Ferrería os primeiros premios deste ano foron:

- Mellor maio: Sociedade Cultural Deportiva de Campañó.
- Mellor cantar: Balneario de Monteporreiro.
- Mellor interpretación: Balneario de Monteporreiro.
- Mellor coroa: Sociedade Cultural Deportiva de Campañó.

Lucía Díaz Cabanas N° 14, 7° A



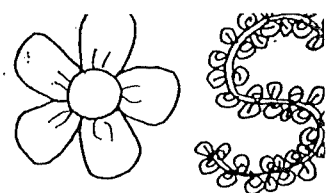

COPLAS DO MAIO 96

O maio florido chega,
cun aire primaveral.
Acompáñanos, colega,
non o pasarás moi mal.

E, xa que no maio entramos,
nós queremos troulear,
antes de ve-los suspensos,
que, seguro, nos van dar.

Despois das flores do maio
aparecen as cabazas,
froito abundante a mangallo
entre nenos e rapazas.

¿ Quéresnos acompañar ?
Non prometemos engados,
só queremos criticar
e quedarmos relaxados.

Os maios son unha festa
anticuada, do rural.
Na cultura urbana esta,
perden contexto, normal.

Ás veces nos maios vemos
o galego, o típical.
Nós aprendelo queremos,
como lingua habitual.

Queremos tomar en serio
un idioma que recúa:
Galego, en serio, nas aulas,
na casa e tamén na rúa.

As razóns non alcanzamos,
mais estanos privando alguén
de que outra lingua aprendamos
sen molestar a ninguén.

Galego normalizado.
Castelán "ya bien saber".
Pois dominar dúas linguas
moito pode enriquecer.

Cando fomos de viaxe
por terras de Cataluña,
comprobamos que outra linguaxe
dignifica e non rabuña.

Algo de vergoña era
sorprendernos a nós mesmos
dicindo Palau e Jordi,
e aquí, Puente Bolera.

Olvidade os prexuízos,
¿ Querédesnos axudar ?
Ensinádenos galego,
que queremos progresar.

Coa disculpa de axudarnos,
non nos vaiades tarar,
ocultando o que é noso,
deixándonos colonizar.

Celulosas contamina.
Marisco e peixes extermina.
Se non eliminámo-las toxinas
haberá que comprar medicinas.

Este ano, ardeu T.A.F.I.S.A.
a min non me deu a risa
dicían que non cheiraba
¡ diaño, comoapestaba!

Tamén ardeu Celulosas
e sofre a saúde nosa
unha gran fumareda
que a todos nos arreda.

Nesta cidade nosa
non saben que van facer
se unha gasolincira
ou un parking baixo os pés.

Pontevedra segue igual
tan porca coma sempre,
e imos ensinarvos
o que pasa coa nosa xente.

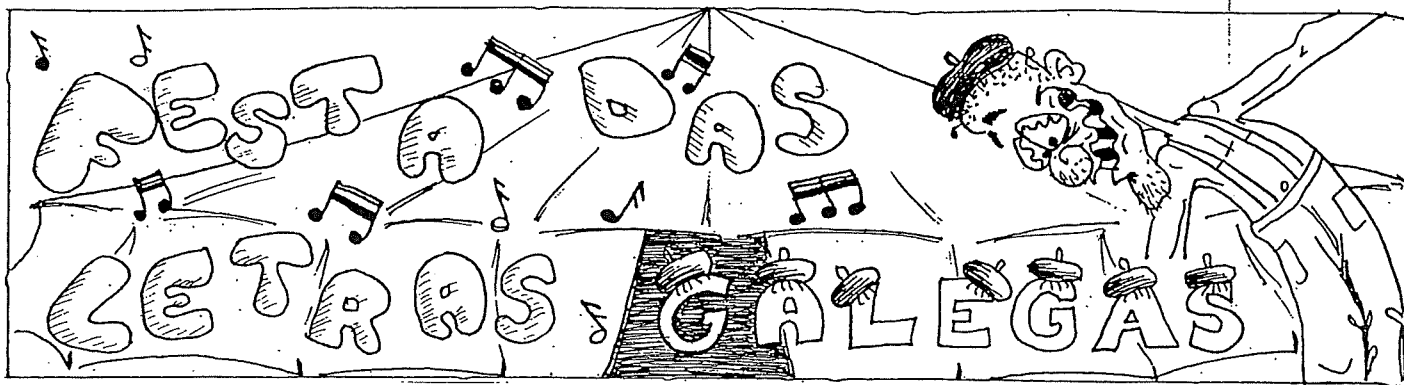

A ORIXE DO DIA DAS LETRAS GALEGAS

No ano 1963, o 20 de marzo Xesús Ferro Couselo, Francisco Fernández e Manuel Gómez Ramón dirixiron unha carta á Real Academia Galega solicitando a consagración do 17 de maio como día das Letras Galegas.

Reproducimos parte do texto:

"Baseámonos nos seguintes motivos:

Que Cantares galegos fora a primeira obra de prestixio universal coa que contou a literatura galega contemporánea.

Que a celebración do acontecemento cintilaba a considera-lo significado da mensaxe transmitida no volume centenario.

Que o mellor xeito de acadalo sería que a Corporación académica acordase declarar Día das letras galegas o 17 de maio de cada ano .

Que a data conmemorativa sería para enaltecer e difundi-lo libro escrito no idioma propio."

Asinaban a carta: Xesús Ferro Couselo.
Francisco Fdez. del Riego.
Manuel Gómez Ramón.

Na Xunta Xeral ordinaria do 28 de abril a Academia resolveu a proposta por unanimidade.

Marta Novás.
Verónica Prado.

Día das Letras Galegas[©]

O día 3 de maio de 1963 ocorreuselle a 3 emprendedores galegos chamados Francisco Fernández del Riego, Manuel García Román e Xesús Ferro Couselo facer un novo proxecto que se chamaría o Día das Letras Galegas. E como o día 17 de maio era o centenario da publicación do

libro da nosa internacional Rosalía, Cantares Galegos, decidiron que era a mellor data para premiar a un escritor da nosa lingua pola súa traxectoria, ademáis de celebrar actos en honor o noso país.

Como o día 17 púxose en honor a Rosalía, a primeira en recibilo foi a citada escritora. A partir dese

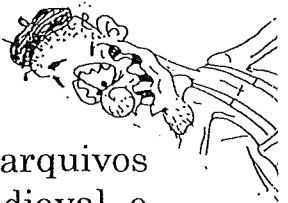

ano celébrase periódicamente o Día das Letras Galegas, adicándose a un escritor en particular, aínda que recoñecendo ó mesmo tempo a tódolos escritores o seu traballo.

A vida de Xesús Ferro Couselo

Ferro Couselo, Xesús (1906-1975), homenaxeado neste día das Letras Galegas, non corresponde exactamente ó perfil doutros autores xa celebrados. Máis que un escritor, foi un investigador, un riguroso científico social, un historiador e un analista intelixente do noso pasado histórico.

Xesús Ferro Couselo achégase á investigación arqueolóxica coa óptica dun historiador xa forxado noutros campos da disciplina histórica intentando extraer dos obxectos e das fontes arqueolóxicas a información necesaria para artellar o acontecer histórico, do mesmo xeito que da documen-

tación custodiada nos arquivos reconstrúe a historia medieval e moderna.

En 1941, Ferro Couselo é destinado a Ourense como director do Arquivo de Facenda. Faise cargo da biblioteca provincial e do Museo Arqueolóxico elaborando a proposta de creación do grupo Marcelo Macías de colaboradores do museo, que se constitúe no ano 1942.

A SÚA OBRA

A obra de Ferro Couselo en galego non é extensa e case nunca movida por ambicións literarias.

Os seus libros máis importantes son en castelán, son estudos da época pasada de Galicia.

A cantidade ou cualidade da súa obra en galego non o fan protagonista da celebración

(La Voz de Galicia)

Ten un bo traballo sobre os *Gente llana sin ventura. Los Boán (1972)*, que tanto axuda a aclarar o transfondo histórico do que xurdiu esa cativadora pantasma que é o *Cronicón de don Servando*, é unha boa mostra disto.

Outro dos seus libros é *Lembranzas, actividade, inquedanzas*.

Outra obra importante del é *A cultura dos devanceiros*.

Telmo Calle
Manuel Gómez
J. Antonio López

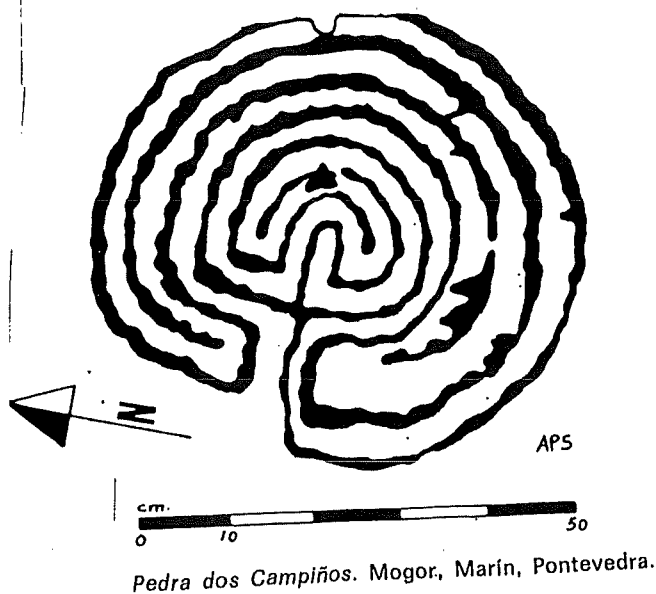

Día das Letras Galegas

Nivel: 5º B

O Día das Letras Galegas, que este ano está adicado á figura e obra de Xesús Ferro Couselo, foi instituído pola Real Academia Galega en 1963, a iniciativa do académico Francisco Fernández del Riego, no centenario da edición de "Cantares Gallegos" de Rosalía de Castro.

Desde a súa institución, o Día das Letras Galegas é unha data que reivindica á lingua e cultura galegas.

Rosalía de Castro, a máis universal poetisa nacida en Galicia, fora a primeira que recibira a homenaxe popular, en maio do ano 1963.

A institucionalización tivo por obxecto facer unha homenaxe ó pobo galego, como creador do idioma, ós escritores como vehículos da cultura propia de Galicia.

A pesar da polémica que suscitara en certos sectores, o 17 de maio chegou a converterse nunha festa de auténtica participación popular. En todas as vilas galegas se celebran actos culturais, así como tamén políticos en defensa da lingua.

Desde a súa creación, o Día das Letras Galegas tense adicado ós máis relevantes escritores e ensaistas galegos, como Castelao, López Cuevillas, Curros, Noriega Varela, Alfonso X "El Sabio", Cabanillas, Luis Seoane ou Otero Pedrayo. Estes foron os persoeiros homenaxeados:

- Rosalía de Castro (1963).
- A.D. Rodríguez Castelao (1964).
- Eduardo González Pondal (1965).
- Francisco Añón Paz (1966).
- Manuel Curros Enríquez (1967).
- Florentino López Cuevillas (1968).
- Antonio Noriega Varela (1969).
- Marcial Valladares Núñez (1970).
- Gonzalo López Abente (1971).
- Valentín Lamas Carvajal (1972).
- Manuel Lago González (1973).
- Xoan Vicente Viqueira (1974).
- Xoan Manuel Pintos Villar (1975).

XESÚS FERRO COUSELO

Letras Galegas 1996



Ferro Couselo
(1906-1975)

- Ramón Cabanillas - Enríquez (1976).
- Antón Vilar Ponte (1977).
- Antonio López Ferrero (1978).
- Manoel Antonio (1979).
- Alfonso X "O Sabio". (1980).
- Vicente Martínez-Risco y Agüero (1981).
- Luis Amado Carballo. (1982).
- Manuel Leiras Pulpeiro (1983).
- Armando Cotarelo Valedor (1984).
- Antón Losada Diéguez (1985).
- Aquilino Iglesia Alvariño (1986).
- Francisca Herrera Garrido (1987).
- Ramón Otero Pedrayo. (1988).
- Celso Emilio Ferreiro (1989).
- L. Vázquez Fernández-Luis Pimentel (1990).
- Alvaro Cunqueiro Montenegro (1991).
- Fermín Bouza-Brey (1992).
- E. Blanco Amor (1993).
- Luis Seoane (1994).
- Rafael Dieste (1995).

!A pensar...! !A pensar..! !A pensar..!



Este año el 17 de mayo cae en viernes. No me vaya a pasar como el año pasado, que hablé gallego el 16. !Que corte con la peña, tío!

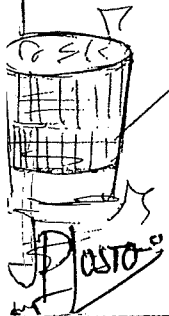
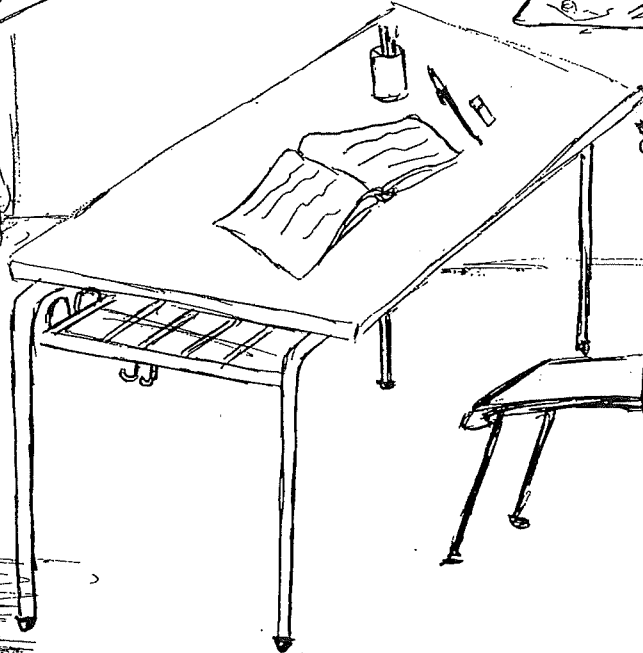
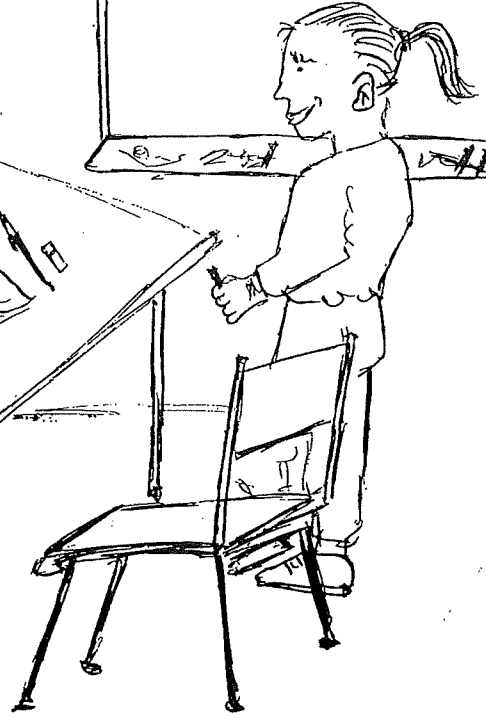

Este año, los actos oficiales del 17 de mayo serán en Cordero, en honor a D. Jesús Hierro Ombligo de Venus.

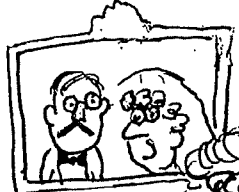

Yo prefiero Sombrerillo a Ombligo de Venus, que parece pedante

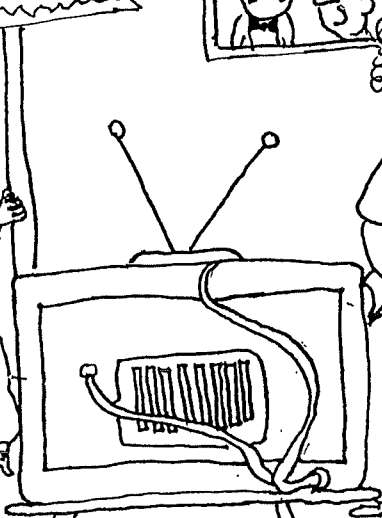

Eula

Pastor

Erika

Korol

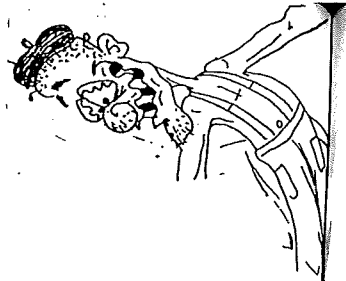

ESCOLMA

Reproducímo-los textos sen normativizar, tal como saíron da pluma de D. Xesús.

Xesús Ferro Couselo estudia en documentos a rica historia do galego.

Introducción a: **A vida e a fala dos devanceiros**. Volume I.

Pesie aos documentos en galego que se levan xa publicados dende que Martínez Salazar fixo a súa pequena escolma de pergameos de Sobrado e Monfero, seique non chegamos aínda a decatarnos de que son milleiros os que arastora se atopan nos arquivos. É pois ben sabido que na nosa fala foron enxergados os estormentos de toda Galicia dende que o latín deixou de encher os formularios dos escribáns. Polo de oxe se non pode dar a data de cando tal feito poido ter comenzo. Coidamos que debéu de sere perante o reinado de Fernando III, do mesmo xeito que pasou ca fala irmán das terras de Castela.

Na nosa escolma o documento máis antergo é a carta de foro que no ano de 1244 "faz dona Toda aos homes que poblan a vila de Vilabona". Creuse noutrora que deiquí das terras de Ourense saíra unha carta de foro en romance, feita no ano 1016 pola abadesa das donas do mosteiro de San Salvador da Arnoya, todo por mor dunha versión que no ano 1426 fixera un escribán do mosteiro de Celanova.

Non acretamos emporiso en que o galego escomenzase como fala escrita nos derradeiros do primeiro terzo do século XIII. Un pouco denantes xa os troveiros i os segreles puxeran os seus deostos e cantares en pergameos.

Matinamos que Galicia debéu de ter unha literatura máis abondosa do que se nos amosa e do que se tamén pensa. Oxe contamos cáseque soementes con versións feitas nos séculos XIV e XV, taes como a General Estoria, As Sete Partidas, O Foro Xuzgo, a Corónica Troyana, Os Miragres de Santiago, o Flos Sanctorum, O Libro de Tristán, o Tratado da Albeitería, a Corónica de Santa María de Iria... Pro é de supor tamén unha abondosa literatura devota e cabaleiresca, parella á que se desenrolou nas demais falas peninsulares.

Indicio son os nomes enxebremente galegos dos persoaxes da Andante Cabaleiría que pasaron á onomástica persoal, xa dende o século XIII e cicáis denantes.



D. Xesús explica por que o galego perdeu protagonismo a prol do castelán.

Introducción a: A vida e a fala dos devanceiros. Volume II.

Amóstrárenos eiquí de cheo a vida cotián dunha cidade da Baixa Idade de Meia, nun intre en que o galego, como lingua oficial, xa acadara o seu meirande desenrolo. Mais é tamén entón cando nós eidos da vella fala das Cantigas e dos Cancioeiros, inda que solermiña, escomenzaba a súa sementeira unha fala doutras terras, que viña polo de entón máis como irmán que como señora.

Daquela o galego era a fala en que falaban e se entendían os señores e os fidalgos, os bispos e os cregos e, coma sempre, os mareantes, os mestreirás e os labregos. Ouzase nós pregos e nas prédicas das eirexas, nós estrados dos xuices, e nila exaran os seus estormentos os notarios e os escribáns, mesmo os nados en terras alleas. O galego é entón a fala de toda Galicia.

Somentes os "señores" que mandados polos Trastámaras viñeran a este Reino a esfróitar das "mercedes" de rendas e vasalos --Sarmientos, Estúñigas, Enríquez e Benavente--- refugan a lingua de Galicia nas suas "cartas". Como mostra, énos doado ver nista mesma escolma as respostas dadas en 1385 polo bispo don Pascoal García ao escrito de querelas e agráveos do concello de Ourense. E que os bispos e señores vindos de terras alleas adoitan traer consigo "criados" da sua mesma fala. Cónsa que había de recrescer nós derradeiros anos do século XV cos novos correximentos i a criazón da Real Audiencia, que é de onde arrinca o uso do castelán como idioma oficial de Galicia.

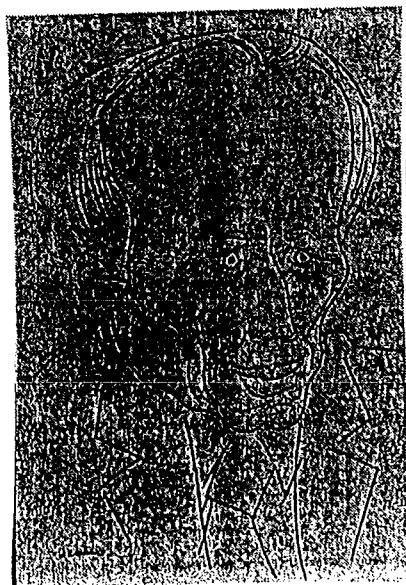

Luis Seoane.

D. Xesús, visto por:



Xaime Quesada.



CÓMO E POR QUÉ OS ESCRIBANOS DEIXARON DE EMPREGAR O GALEGO

por

XESÚS FERRO COUSELO

Prós que a cotío apousámos os ollos nos estormentos medievais en galego, que a' milleiros se conservan aínda nos arquivos, non é ningún segredo que o noso idioma acadou o meirande desenrolo na Baixa Idade Meia.

Os nosos escribanos encheron cunha fala a veces requintada os formularios de Dereito. E hastra poderíamos trager exemplos nos que a Santa Tioloxía, con verbas outas e sinxelas, desce a encamiñar a "postrumeira voontade" de quen no intre derradeiro sospira a un tempo polo que deixa e polo que espera. "Criou Deus ao home a sua imágen e semellanza e aquél así criado e a muller feita da sua costela; pósoos eno paraíso de delectamento, a donde non avíamos de morrer nin aver mal nin traballo nin pesar, e toda esta benaventuranza perdemos todos los deles descendentes, de aquestes primeiros padres, por querer gustar aquela froita que lles foi defendida por aquel criador que os poso en aquel tan nobre lugar de do somos deseredados fasta la paición de nro. Señor..." Alá polos primeiros anos do quíntos, Gonzalvo das Seixas, coengo de Ourense, escomenza así o seu testamento, "feito con saúde e con todo o seu siso", o que "o Señor Deus tovo por ben de lle dar".

O galego entón é a fala dos vasalos e dos señores, dos cregos e dos labregos, e óucese o mesmo nos concellos que nas eirexas, misturado co latín nas prédicas e cerimoniais. "E esto así dito e outorgado ergueuse o dito chantre e tomou por las maos aos ditos Afonso Ougea e Tereixa Alvares e en suas maos feceron logo palabras de casamento ambos e dous, segundo que manda a nosa Santa Madre Iglesia, dizendo o dito Afonso Ougea que recibía a dita Tereixa Alvares por sua muller boaa e leal e a dita Tereixa Alvares dizendo que recibía ao dito Afonso Ougea por seu marido booo e leal..." Así se fixo un casamento, nos comenzos do catrocentos, según as Notas de Estebo Pérez, chanceler do Cabidoo da Catedral de Ourense.

Inda que o rei de Castela non se alcuña xa Emperador, como noutrora o imperante en León, téñese por tal de feito e de dereito e leva a honra mandar en reinos de costumes e falares diversos. No seu famoso discurso pola primacía de asento no Concilio de Basileia o daián de Santiago don Alonso de Cartagena, conselleiro do rei don Xohán II e logo bispo de Burgos, antre as probas da preeminencia do Rei de Castela sobor do da Inglaterra, apón a de que aquil era rei de reinos con diversas línguas. Vemos por iso como endexamáis recusa que lle falen os vasalos cada un na sua fala.

Namentras gobernan os endiantados, a concencia de Reino de seu mantense viva. Pro a anarquía feudal—que en Galicia houbo feudalismo como en ningués—trouxo o debilitamento das vellas institucións xurídicas. De contado, cos Trastámaras, de fora veñen arreo bispos, alcaldes maores, correxidores, daiáns de Cabidoos e hastra cregos, coengos e abades. De por parte, chegan eiquí xentes de outros reinos, pra ser donos de terras e vasalos: os



Estúñigas, en Monterrei; os Enríquez, en Monforte e Lemos; en Ribadavia, os Sarmientos, e en Allariz, os de Benavente. E arrastan detrás si criados, recabadores e escribanos. Non é de estranar, por ende, que endexamáis empreguen o galego nas suas "cartas" aos concellos i aos vasalos.

Xa dende os mediados do século XV, paseniñamente, vanse desfigurando as alcuñas i os nomes de lugares. A miúdo atopamos trocada a eufonía galaica ca supresión dos diptongos, e vemos así *Pereira* convertido en *Perera*; *Sequeira*, en *Sequera*; *Codeiro*, en *Codero* i en *San Juan de la Cueva* o tan coñecido *San Xohán da Cova*.

O fracaso da Guerra Irmandiña, a gran epopeia bélica do pobo galego, había de tragner consigo unha maor intervención do poder real, pra arre-matar cos abusos dos señores feudales e cos niños de ladroeiros e asasinos que se acobillaran nos castelos. Pra isto os Reises Católicos houberon de criar a *Real Audiencia*, que, xunto cas Cortes do Reino—chamadas des-pois *Xunta*—habían de lle dar ao Reino unha nova configurazón política dentro da gran monarquía.

Mais, en troques, dende a Corte a cotío chegan eiquí, pró goberno, "criados" dos reises e dos grandes señores, os que somentes empregan a sua fala, e, aos demáis, queiras que non, cómprelles adeprendela e tamén usala.

Dende os comenzos da Renascencia lévase falado de abondo dunha su-posta premática dos Reises contra o emprego oficial do galego. Afellas que non se atopa por ningures. E, como proba en contrario, temos o feito de que, inda que poucos, hai escribanos que perante todo o primeiro terzo do quiñentos non deixan de exaralos seus estormentos na fala do pobo.

Pró caso coidamos decisiva a lei dada en 1480, a petición dos procura-dores das Cortes de Toledo, pola que se manda que de entón en diante non se dea tidoo de escribano sin ensame e sin licencia do Real Consello. Des-toncias os escribanos de Galicia tiveron que deixar os seus formularios pra adeprender os alleos. De agora en diante xa non escomenzarán os protocolos co "Eno nome de Deus. Seipan quantos esta carta viren..." E velahí cómo e por qué os escribanos deixaron de empregar o galego.

Ourense, 1958.

Homenaxe a D. Ramónm Otero Pedrayo no LXX aniversario do seu nacemento. Editorial Galaxia. Vigo. 1985.

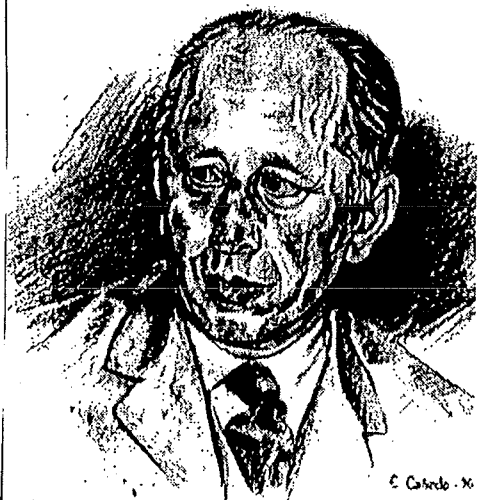

Xesús Ferro Couselo,
tal como o viron:

Eugenia Caneño.



Conde Corbal.



O arcebispo fala da «festa da palabra do pobo»

SANTIAGO
Redacción

O arcebispo de Santiago, monseñor Xulián Barrio, asegura que o Día das Letras Galegas, «é a festa da lingua dun pobo, a festa da identidade coa mesma identidade da historia, da cultura, da espiritualidade e tamén do mesmo destino dese pobo: un pobo con fala de seu ten vida no universo mentres esa fala teña vida».

Grandes palabras para ocasións solemnes.

¿Bispo novo, idioma novo?
Entrará agora na Igrexa a "lingua do pobo", a "palabra do pobo", a "fala dos devanceiros", a lingua vernácula que reomenda o Concilio Vaticano II?

D. Xesús Ferro, visto por:

Carlos, Telmo e Xosé Antonio.

Estudiantes de sétimo que o visten de espeleólogo, de investigador de covas prehistóricas. Con alongado nariz, olfato fino e lanterna buscará o rigor científico en arquivos e bibliotecas.



Fotobiografía de D. Xesús Ferro Couselo.

Diego Ortega.
Félix Carballal.

Nace Xesús o 30 de xullo
de 1906 en Santa Comba
de Louro, Cordeiro. Comarca
de O Ullán.

LOS PETROGLIFOS
DE TERMINO
Y LAS INSULTEIRAS RUPESTRES
DE GALICIA



En 1952 publica:
Los petroglifos de término.

O grupo Marcelo
Macías, de colabo-
radores do Museo
Arqueolóxico de
Ourense, réndelle
homenaxe ó fundador
con este libro.

Foi arquiveiro e director do
Museo Arqueolóxico de
Ourense.

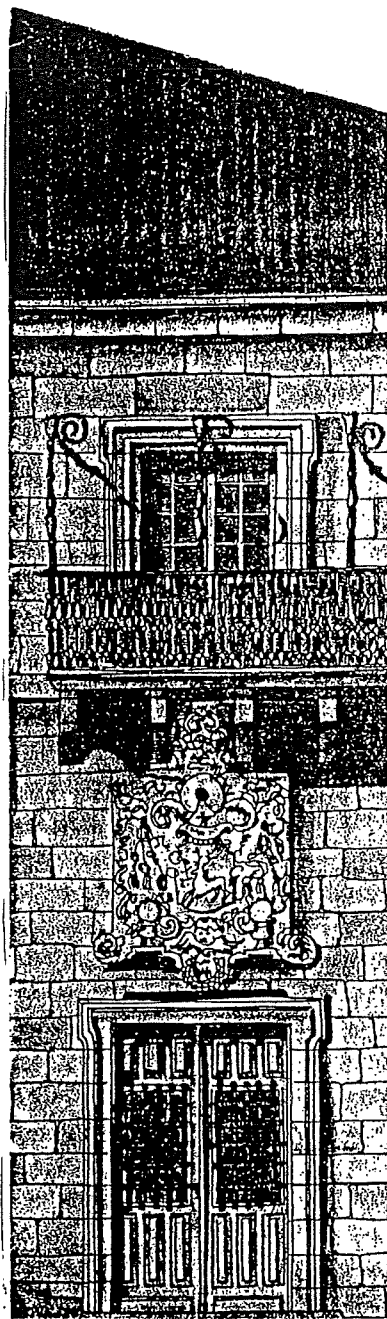
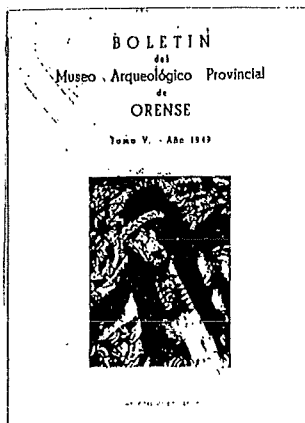

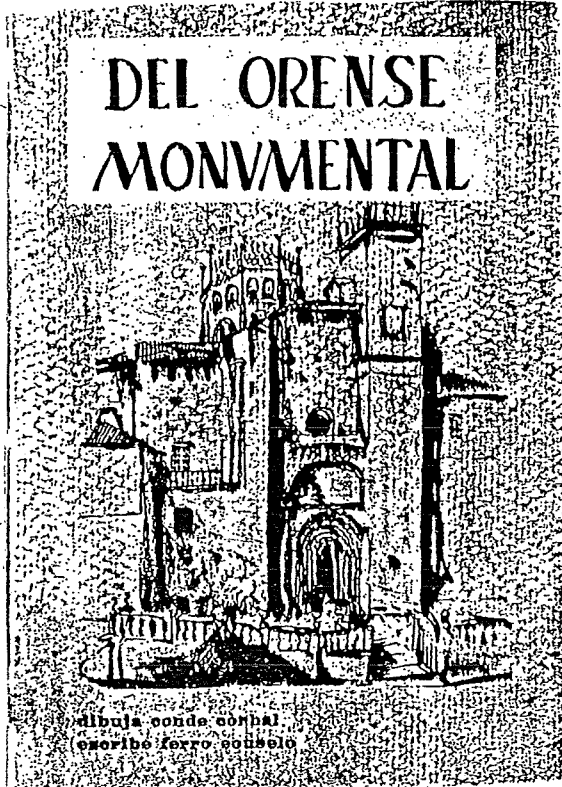

En 1964 publica:
Del Orense monumental.

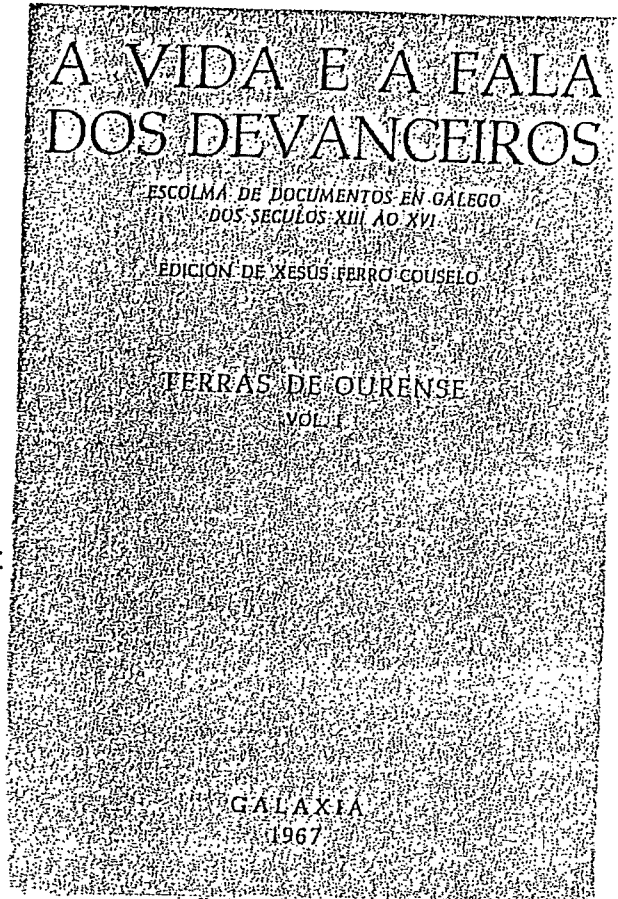

En 1967 aparecen os dous volumes de:
A vida e a fala dos devanceiros.
Escolma de documentos galegos
dos séculos XIII ao XVI



D. Xesús recibe a Encomenda
de Afonso X o Sabio.



D. Xesús Ferro, rodeado de
familiares e amigos.

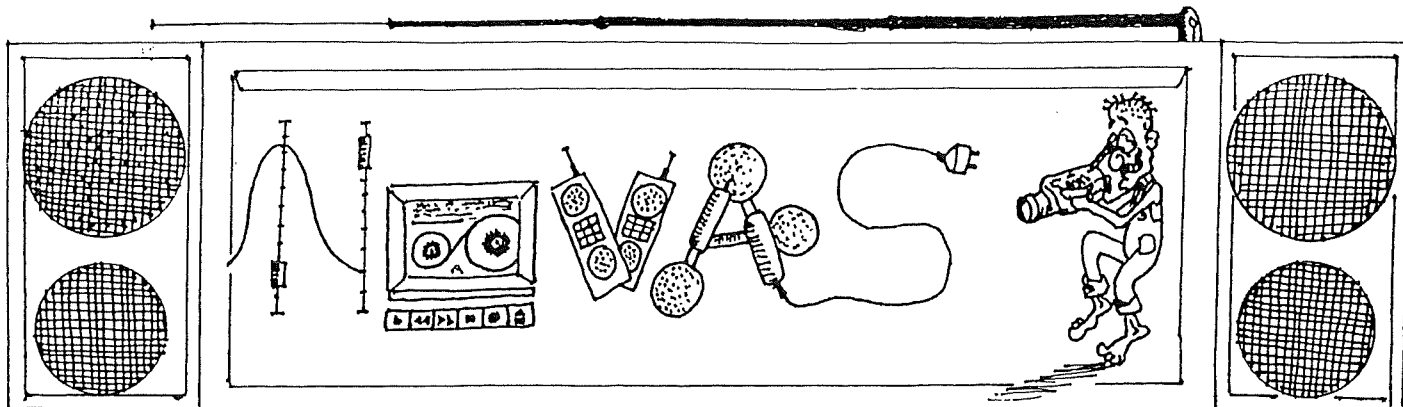

Á ONU

Estimados compoñentes da Organización das Nacións Unidas : vostedes son os representantes da nosa sociedade e doutros moitos países. Nos decatámonos da gran inxustiza que temos neste mundo, onde vivimos millóns de persoas, e por iso pedímoslles : **PAZ**

Xa sabemos que nunca haberá un mundo perfecto onde non haxa violencia, pero pódense mellorar cousas que non deberían de ocorrer.

Como din os filósofos, ¿ "de onde ven o mundo ? , ¿ de onde ven este mundo tan inxusto ?"

Están moi ben as vosas organizacións que dedican os seus esforzos a mellora-la saúde e o benestar da infancia e a xuventude dos países do Terceiro Mundo, como UNICEF; outras que realizan campañas de vacinación, promoven leis de mellora sanitaria, loitan contra as epidemias, como é a OMS (Organización Mundial da Saúde).

Pero segundo o informe de UNICEF, nas últimas guerras houbo 2.000.000 de nenos mortos, mentres outros 5.000.000 sofren minusvalías e outros 12.000.000 quedaron sen fogar. No mundo hai 780.000.000 de persoas desnutridas. Un de cada tres nenos que nace nos países subdesenvolvidos medrará desnutrido. Pero o 20% dos desnutridos viven en zonas onde non escasean os alimentos, simplemente carecen de cartos para adquirilos. A 4/5 partes da poboación mundial viven no Terceiro Mundo. Nos países industrializados tamén hai bolsas de pobreza e xente subalimentada.

O único que queremos e deixar de ver esas imaxes que a todos nos aterran. Sabemos que traballan moito para mellora-lo mundo, pero, por favor, non se rindan e sigan loitando, para que todos teñamos paz.

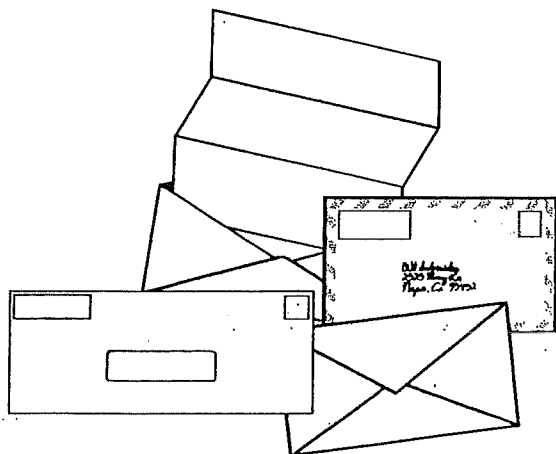

Inés, Xiana e Patricia 8ºB

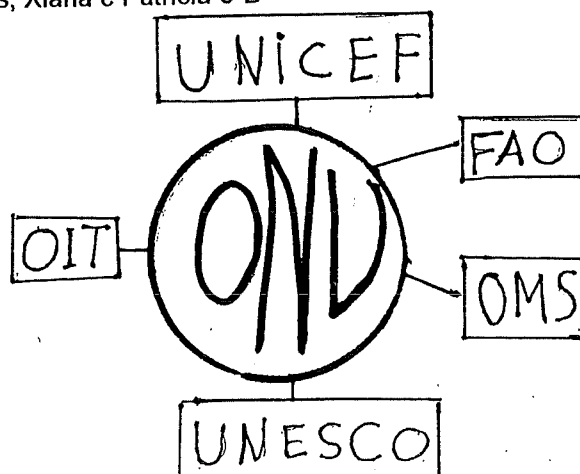

EXCURSIÓN DE 8º

28 DE MARZO

(20:30 h). Primeiro día.

Por fin chegou a hora tan esperada por tódalas nenas e nenos de oitavo. Todos estabamos ansiosos por entrar no autobús e deixar apartados ós nosos. Queriamos vivi-la nosa primeira aventura xuntos.

(21:00 h).

Despedímonos das nosas familias e amigos e entramos no autobus; déronnos unha camiseta de Halcón Viaxes, patrocinadora do Equipo Nacional de Baloncesto, e dirixímonos cara ó aeroporto de Santiago.

Chegamos moi cedo, e despois de factura-las maletas, deunos tempo a percorrer todo o aeroporto e a facer algunhas fotos en grupo, ata que subimos ó avión. Unha vez estivemos sentados, ás 00:30 despegamos, emprendíamo-la nosa viaxe a Barcelona; para algúns a primeira viaxe en avión.

Á 1:50 (máis ou menos) chegamos a Barcelona, recollémo-la equipaxe, chamamos ás nosas casas e subimos ó autobús, despois de esperar un pouco, e dirixímonos ó Hotel Don Quijote en Lloret de Mar.

Ó redor das 4:00 chegamos, fixemos os grupos das habitacións e subimos. Ó ver aquilo levamos a gran desilusión. Non se parecían en nada ós folletifios que nos ensinaran, aquilo era moi, moi diferente. As portas das habitacións estaban roidas. Tiñan cátró camas xuntas e algunhas delas só tiñan mantas, mentres que outras, se tiñan sorte, levaban tamén unha colcha. Debaixo delas había unha chea de po e un montón de paos debaixo do colchón. As cortinas e as portas dos armarios era mellor

tocalas con coidado xa que che podían caer. Algunhas das habitacións nin sequera tiñan porta no baño e os mobles eran paupérrimos, mentres que o armario debía ter máis couzas cá tumba de Tutankhamón.

Despois de instalármonos comezou a "Revolución" e cambiámonos de habitacións. Nesta noite ninguén durmiu, agás algunhas persoas illadas da multitude.

29 DE MARZO (7:45 h)

Segundo día

Soou o teléfono dicíndonos que baixasemos a almorzar. Uns ducháronos, e outros, por medo, deixárono para outro día. Baixamos ó restaurante, que era un autoservicio pero ...¡Que asco de almorzo ! Tomamos un suposto zume de laranxa que , ó probalo, decatámonos de que era "mexo" con colorante. Logo uns croissants máis vellos cós paos que había debaixo das camas e uns cereais máis pálidos cá pantasma de Canterville. Respecto ó leite, ó chocolate e ó café, nós non podemos opinar, xa que non nos atrevemos a probalos. O pan era o único tragable.

Despois de almorzar esperámo-lo autobús sentados e durmidos nos sofás da entrada. Ás 9:00 chegou e subimos para dirixirnos a Port Aventura.

Tardamos 2 horas en chegar e ó entrar quedamos alucinados xa que aquilo era impresionante. Collémo-la entrada e o vale da comida ; e dixéronnos que podíamos ir sos pero que ás 17:30 estivesemos na porta.

Subimos a moitas atraccións e logo fomos comer ó bar do Far West, índa que tiñamos moitos a elixir. Déronnos unha pizza, unha bebida e un trozo de tarta de queixo e frambuesas. Ás 17:30 xa estabamos na porta despois de face-las nosas compras e emprendémo-la viaxe ó hotel, xa que ás 20:00 era a hora da cea.

Despois de cear fomos ó que chamaban discoteca, onde só estaban un par de vellos movendo os seus traseiros polo que decidimos subir ás habitacións a facer un pouco de barullo.

Ó vota-la nosa última mexada do día vímonos negros para atopa-la cadea, e cando por fin a encontramos, unha bomba nuclear invadiu a habitación.



30 DE MARZO (8:00 h)

Tercero día.

Levantámonos para ir a Barcelona. O primeiro que fomos ver foi o campo do Barça, polo que algúns estaban moi ilusionados, mentres que outros no tiñan ningunha gana.

Despois estivemos en Montjuic vendo o palacio Sant Jordi e o Estadio Olímpico, onde unha azafata nos falou da súa construción e fíxonos unha foto de grupo.

Fomos comer ó Pobo Español unha cousa chamada "bolsa picnic" que contíña: unha laranxa, dous bolos de pan, dúas rodellas de embutido, un San Xacobo ou carne e un coitelo de plástico. Ó rematar demos unha volta e fixemos unhas compras. Seguidamente leváronnos ó Museo da Ciencia, onde había cousas moi raras e ó Planetario, que era en catalán, onde case todos quedamos durmidos.

Regresamos ó hotel, ceamos e estivemos no karaoke da discoteca vendo como cantaban os ingleses, os italianos, os franceses.... Estivemos un pouco polos arredores da piscina e subimos ás habitacións.

31 DE MARZO (7:30 h)

Cuarto día.

Levantámonos, almorzamos e subimos, ó autobús. Saímos cara ó norte e paramos a ve-lo lago de Banyoles. Logo fomos a Ampurias a ve-la igrexa de Santa María e a pasear polo pobo. Máis tarde estivemos na praia de Rosas paseando polas rocas e facendo tonterías.

Xantamos nun hotel de dúas estrelas de Figueras, que resultou ser moitísimo mellor có noso de tres e alí puidemos xantar como é debido e coincidimos con outra excursión de Tenerife.

As 15:00 h marchamos ó museo de Dalí, onde a pesar de empregar a nosa imaxinación, non conseguimos entender ningún dos cadros.

Como aínda era moi cedo leváronnos a Xirona e estivemos dando unha volta por un parque. Logo regresamos ó hotel, ceamos, supostamente, e algúns fomos ós arredores da piscina, outros ás habitacións e os demais a un pub situado fronte ó hotel. Seguidamente fomos organizando a festa nos dormitorios.

1 DE ABRIL (8:15 h)

Quinto día.

Levantámonos con moita preguiza despois de case non durmir durante toda a noite, debido ás festas nos corredores.

Despois de intentar almorzar aquilo chamado comida fomos a Tossa de Mar, a poucos quilómetros de Lloret, que era un pobo declarado Conxunto Histórico Nacional. Alí aproveitamos para ver un castelo moi bonito preto da praia, e algúns aproveitaron tamén o tempo para "comprar" moitas cousas.

Regresamos ó hotel e como había un pouquiño de sol, deixáronnos, despois de moito insistir, bañar na piscina, que era o máis presentable do hotel. A auga estaba fría e relativamente limpa pero metémonos de todas maneiras.

Xantamos e visitamos o supermercado de en fronte para poder mercar "comida". Pola tarde quedámonos en Lloret porque tiñamos horario libre, pero comezou a chover, polo que os que foran á praia tiveron que voltar ó hotel. Nós estivemos pola piscina e cofecemos uns rusos moi simpáticos, que case non falaban castelán e nos ensinaron un pouco de ruso.

Pola noite, antes de deitarnos fixémo-las maletas e deixamos todo preparado antes de que pasasen revista por tódalas habitacións.

Foi a única noite que se pode dicir que durmimos, xa que non podíamos facer moita festa.

2 DE ABRIL (7:30 h)

Derradeiro día.

Cun pouco de esforzo erguémonos e fomos almorzar e deixa-las maletas no autobús. Logo despedímonos do hotel, que por moi mal que estivese non queríamos deixar tan cedo. Pasámo-los seis mellores días das nosas vidas, os seis días que xamais esqueceremos e que non queríamos que rematasen xa.

Ese día tocaba volver a Barcelona e fomos primeiro ó PORT VELL, onde demos unha volta polo centro comercial e polo peirao, onde fixemos fotos. Despois entramos no Acuario, e levamos unha decepción, porque criamos que era moito máis grande; logo baixamos á tenda na que as cousas eran moi caras e saímos todos afortunadamente sen ningunha mordedura de tiburón.



Chegaba a hora do xantar e dirixímonos a un lugar onde había moitas tendas; era como un centro comercial ó aire libre. Alí estaba o Planet Hollywood, o restaurante propiedade de actores como Silvester Stallone; e aproveitamos para facer fotos.

Ó rematar de xantar e de dar unha volta fomos á Sagrada Familia, algúns subiron ata o alto e outros subiron ata a metade. Despois fixemos outra foto en grupo diante do autobús e con moito adianto dirixímonos ó aeroporto. Chegamos, facturámo-la equipaxe e déronnos de merendar.

Demos unhas voltas por alí e subimos ó avión de regreso á Santiago, ás 10:00. Á volta no avión, pasámolo moito mellor xa que o piloto manexaba o avión con máis suavidade que na ida.

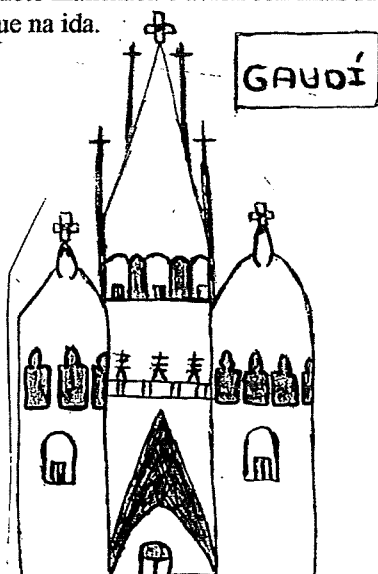

Excelentísimo Sr.D. Fidel Castro

Sr. Castro:

Somos dúas nenas de Pontevedra, en Galicia (España). Queriamos dicirlle que o que pasa no seu país é unha inxustiza. Hai moita fame no mundo, e tamén en Cuba. Vostede debería preocuparse máis pola súa economía e polo seus habitantes.

¿ Por que non toma algunhas medidas?. Como, por exemplo: esas froitas tan ricas que son

E chegamos a Santiago; despois de colle-las maletas e chamar, subimos ó autobús que nos levaría a última parte da nosa gran viaxe, a Pontevedra, onde nos estarían esperando ás nosas familias dispostas a escoitalo ben que o pasaramos.

Queremos agradecer a tódalas persoas que fixeron posible a nosa excursión, ó APA e ás persoas que nos acompañaron: Tere, Félix, Manolo e Américo.

Inés, Xiana, Merce, Cris e Patri. 8º B

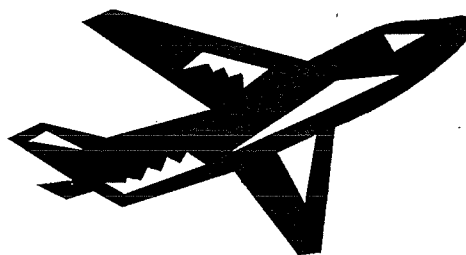

Pontevedra, 27 de febreiro 1996

naturais do Caribe, ó exportalas, gañaría bastante diñeiro; podería aproveitar-las súas plantacións de tabaco, etc. Tamén debería deixar que os cubanos poidan vivi-la súa vida con máis liberdade. E coa esperanza de que respecte os dereitos das persoas. Saúdos cordiais destas dúas rapazas.

Marta Rodríguez
Mª Jesús Vázquez

7º C

HELENA E TEUCRO VILABOIA II



PASAN CINCO ANOS DEUDE A ÚLTIMA HISTORIA. OS AVÓS MARCHAN A BEUSDORN CO INVERSO. JENIFER CRECE E FAÍSE UNHA MOEA, NAMÓRASE DE MAÍKEL, UN RAPAE AMERICANO QUE VAI A SÚA CASA DE INTERCAMBIO CON EUGENIO

VENRES POLATARDE,
NO AEROPORTO DE VÍGO

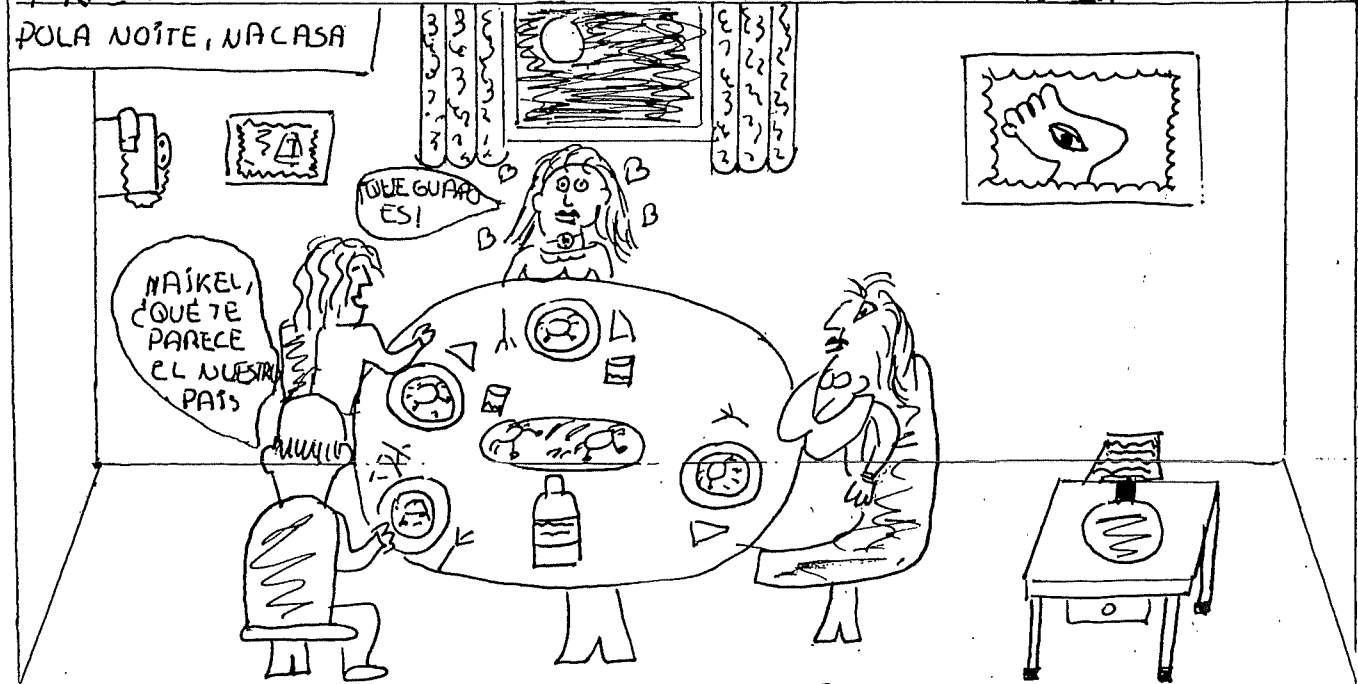
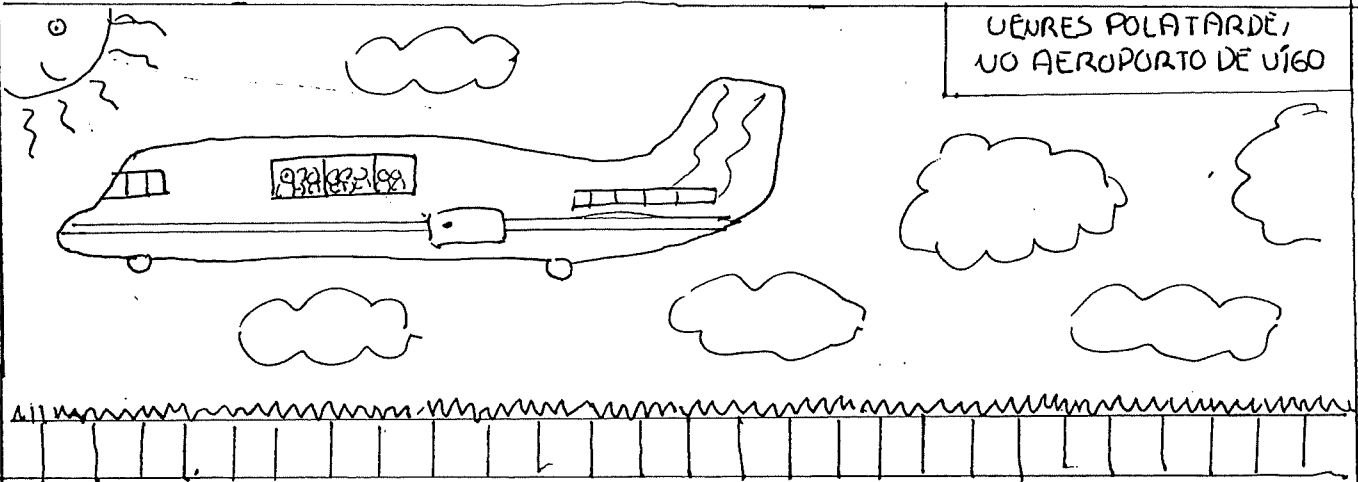

ROLA MADA

EU SON GERARDA, A CHACHA

¡QUE SUSTO! ¿QUIEN SERTU!

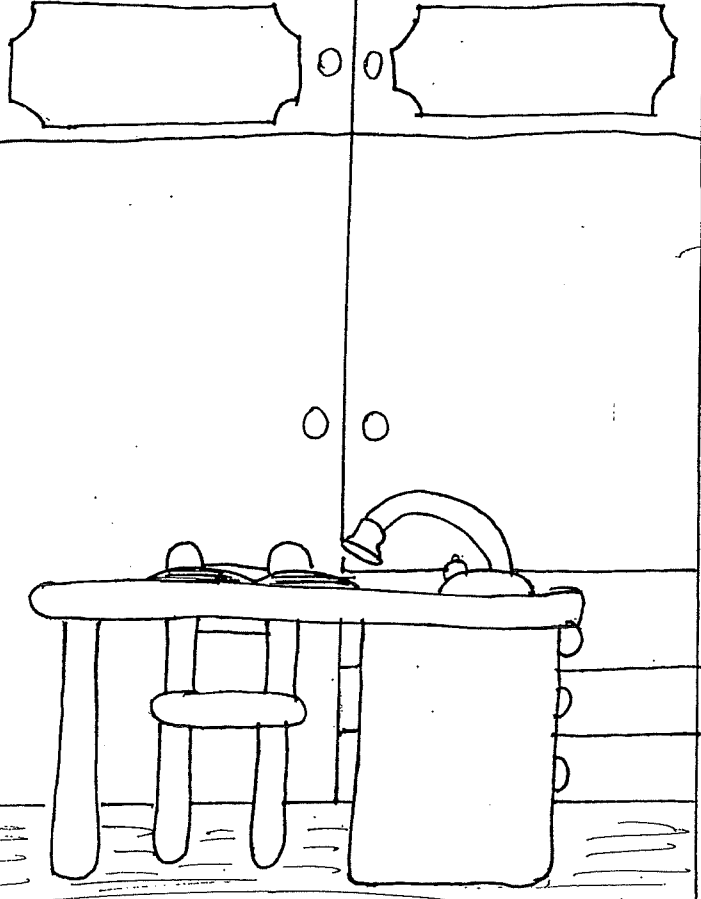

SÁBADO ROLA TARDE EN CAMPO LONGO



¿VENGAMIRIA DALE



TIARUEND MORTAM DRETA

MUCHO BONITAS

ESTASSON LAS PISTAS



NOS SERVICIOS

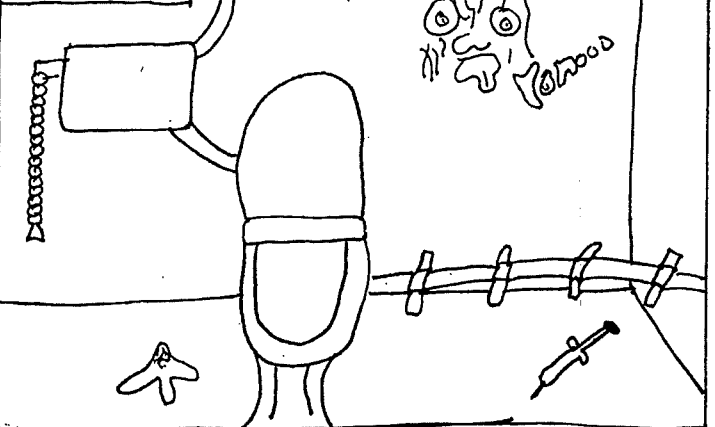

¡PUEGO PQUEAS!

¡PUEGO PQUEAS!



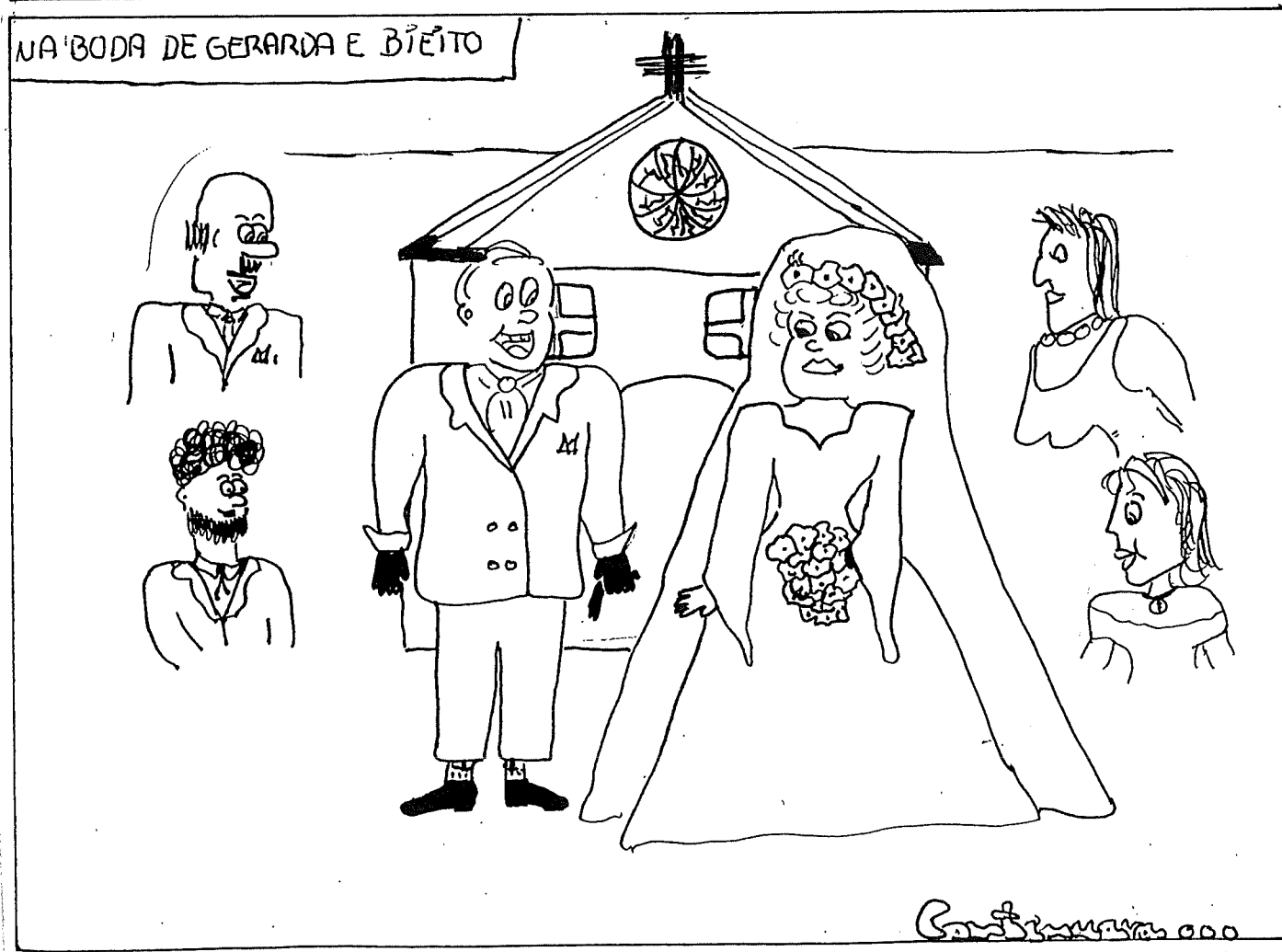

PERSONAXES

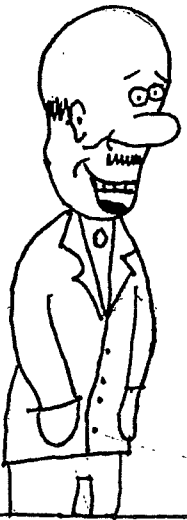

EU SON TEUCRO,
CASA DO CON HELENA
FALO CASTELÁN EN
PONTEVEDRA, NA CASA
E COS AMIGOS. FALO
GALEGO COS MEUS
PAÍS NA ALDEA



EU SON HELENA,
COMUNÍCOME EU
CASTELÁN EU
PONTEVEDRA. OS
FILLOS FALAN
CASTELÁN. COS
SOGROS FALO GALEGO
QUE TAMÉN SEI



YO SOY JENIFER,
TENGO 13 AÑOS Y
NO HABLO GALLEGO,
PORQUE NO ES SOFISTICADO
ME GUSTA MAIKEL Y
ODIO A GERARDA
PORQUE NO ENTIENDO
SU IDIOMA



EU SON GERARDA
A CHACHA DE
TEUCRO E HELENA
E NON SEI FALAR
CASTELÁN, PERO TEÑO
NOIVO

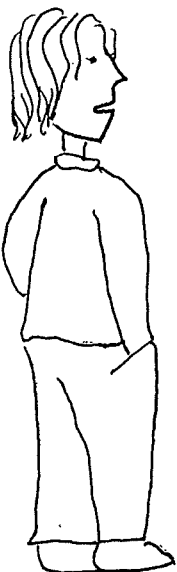

¡HELLO! YO SER MAIKEL
VENIR A ESPAÑA DE
INTERCAMBIO CON
EUGENIO. YO QUERER
APRENDER GALLEGO

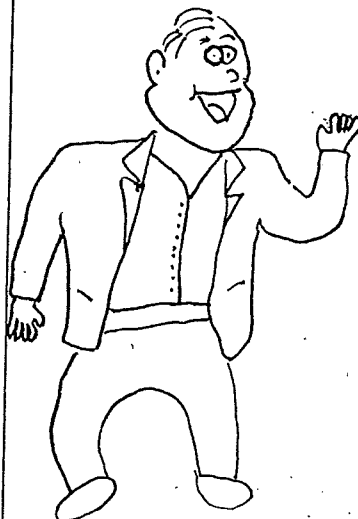

EU SON BIEITO,
O MOËO DE GERARDA

FEITO POR:

Ella
Viciana
Fito
Platon

ENTREVISTAS



ENTREVISTA Á PROFESORA PEREGRINA

1-.Cando chegou,¿cal foi a súa primeira impresión do colexio?
(instalacións)

-Non me gustaron nada,tremenda.

2-.¿Gústalle dar clase?

-Si, moito.

3-.¿Pásao ben?

-Si, veño a gusto..

4-.Xa metida dentro do colexio, ¿qué lle parece?

-Normal, sin diferencias.

5-.Antes de vir para o colexio ¿estivo en outros?

-Si..

6-.Se poidese pedir un desexo para o colexio, ¿cal sería?

-Que houbera máis limpeza e máis orden.

7-.¿Leva moito tempo na ensinanza?

-Si, 28 anos.

8-.¿Pensa quedarse moito tempo no colexio?

-Si, ata xubilarme.

9-.¿Quere engadir algo máis?

-Si, que o persoal sexa responsble e que cumplan todos o seu traballo.

Patricia Sixto. Leticia Villaverde. 7°C.

O Galego

Nós queriamos sabe-lo que pensa a xente sobre o galego, por iso fixemos esta enquisa. As preguntas for mulámosllas a persoas entre 12 e 50 anos.

Estas foron as preguntas:

1.-¿Fala vostede galego habitualmente?

2.-¿Cre vostede que os galegos deberían falar só galego?

3.-¿Cre vostede que os nomes dos pobos galegos deberían estar en galego?

4.-¿Pensa que o galego está discriminado?

5.-¿Pensa que nos colexios galegos deberían da-las clases en galego(coa excepción de castelán e inglés)?

As respostas das 23 persoas interrogadas quedan agrupadas así:

	Si	Non
1.-	6 persoas.	17 persoas.
2.-	2 persoas.	21 persoas.
3.-	14 persoas.	9 persoas.
4.-	16 persoas.	7 persoas.
5.-	4 persoas.	19 persoas.

Nós opinamos que o galego está bastante discriminado, porque a maioría dos galegos avergóñanse da súa propia lingua, e iso non está ben.Deberían falar o galego coma o castelán, sabe-las dúas linguas.Non podemos avergóñarnos dunha parte esencial da nosa cultura, porque é unha parte de nós que nace connosco, e non podemos esquecela.

Para sabe-lo que pensa sobre este tema, fixémoslle unha entrevista ó profesor D. Eduardo.

¿Fala sempre en galego?

Habitualmente si, sempre que o interlocutor entenda e sexa posible a comunicación. A cuestión non é tanto falar galego ou castelán, senón te-la posibilidade de comunicarse en máis dunha lingua. O don da palabra, exclusivo dos humanos, queda así potenciado polo número de linguas que se poidan manexar. Ás veces tamén falo castelán para non esquecerlo.

¿Fálalle en galego a xente coa que se relaciona?

Uns fálanme en galego e vós, por exemplo, tendedes a escapar ó castelán; depende do ambiente en que me atope. Aquí en Pontevedra, certamente, é máis doado dar con xente que che fale castelán, en principio. Pero non é menos certo que os maiores, ó comprobaren que ti falas galego, exprésanse neste idioma sen problema, e frecuentemente con máis soltura ca en castelán. Isto é positivo porque indica que se sabe e se pode utiliza-la lingua do país. Tamén demostra que non hai belixerancia nin oposición consciente ó galego; somos fillos dunha situación pasada e non superada aínda. Arrástrase colectivamente a infravaloración da lingua desta terra. Padecemos esquizocardia, témo-lo corazón roto, como di Xosé Chao.

O problema está en que para esta doenza non hai ningún cirurxán que poida extirpa-lo mal de raíz, é unha enfermidade da conciencia e cómpren anos, quizais xeracións, para apreciá-lo propio, para valora-lo noso sen cerrarse ó exterior. Porque sucede exactamente o contrario, ignorámo-la nosa cultura, infravalorámola e estamos abertos a calquera cultura exterior, como bos galegos emigrantes, inseguros, que somos. Presumimos ata de non entende-lo galego cando somos da Canicouva ou de Xeve, e presumimos de falar inglés con acento

de Oxford; resúltanos máis familiar Jordi ca Xurxo, preferimos poñerlles ós fillos Elizabeth a Sabela... E así non nos facemos respectar en ningún sitio, sempre estamos en casa allea, seguindo a metáfora de que a palabra é a casa onde vivimos e maduramos. ¿Será por iso polo que, cando nos ven nunha escaleira, non saben se subimos ou baixamos?

Pero o feito tamén é negativo porque mostra que o galego é lingua que tratamos de agachar, de reservar para o ámbito doméstico, para falar coa nai ou coa avoa na fin de semana. ¿Será para disimula-la procedencia da aldea? ¿Está máis prestixiada a cultura urbana? ¿Que vos parece a vós?

¿Pensa que nos colexios galegos debería deberían darse as clases en galego, agás as de castelán e inglés?

O que pense eu sobre o tema non ten interese. Conformaríame con que se cumprise a normativa ó respecto.

Desde a Lei de Normalización Lingüística de 1983, o galego debería se-la lingua normal de comunicación da Administración Local (Concello) e de tódolos organismos dependentes da Xunta, incluídos os colexios. ¿Cúmrese a lei? Se o cambio de hábitos lingüísticos non pode ser drástico, ¿intenta cumprirse? ¿póñense os medios?

O Decreto 247/1995 do 14 de setembro de 1995 (D.O.G. do 15 de setembro) adapta a Lei de Normalización Lingüística á nova situación creada pola implantación da LOXSE e é máis contundente cá lei de 1983. Oíde:

"No segundo e terceiro ciclos de Educación Primaria impartiranse en galego dúas áreas de coñecemento, cando menos, sendo unha delas a área de coñecemento do medio natural, social e cultural".

"Na Educación Secundaria Obrigatoria impartirase en galego a



área de Ciencias Sociais e a área de Ciencias da Natureza."

En Primaria e Secundaria o galego darase, evidentemente, en galego; por descontado que coas que lle corresponden por semana e coa mesma seriedade das outras materias.

Ás veces lávase a cara, non sei se a conciencia, coa publicación dunha revista escolar a final de curso ou cun festival de disfraces polo 17 de maio, disfraces con traxe rexional, zocos, carteis de cruceiros, de hórreos, vaquiñas e bailes de muiñeiras.

¿Pensa que o galego está discriminado? ¿Por que?

Pénsoo eu e pένsoo calquera que analice a situación obxectivamente, sen pasión. O galego está discriminado porque non goza dos mesmos dereitos que ten o castelán, a pesar de que o Estatuto de Autonomía declara no artigo 1º que "o galego é a lingua propia de Galicia", a pesar de que o 10.4 % dos galegos usámo-lo galego algunha vez, a pesar de que o 97% dos galegos entendémo-lo galego. Pois en contra do que se podería esperar desta situación esperanzadora, o galego está discriminado nos medios de comunicación escritos, nas emisoras de radio que podemos sintonizar, nas canles de televisión ou simplemente na competencia lingüística que tendes vós en castelán e galego, a pesar de que a lexislación antes citada esixe que ó final de cada ciclo educativo (2º, 4º e 6º de Primaria / 8º de E.X.B.) teñades todos a mesma competencia lingüística en galego e castelán. ¿Que opinades vós?

¿Gústalle ser profesor de galego?

¿Por que?

Si, moito, pero tamén me gustaba cando era profesor de castelán ou de francés. Quero dicir que me gusta ser profesor

e traballar con persoas tan receptivas e encantadoras coma vós. A opción de galego permítete disfrutar cos vosos progresos na expresión oral e son testemuña privilexiada do voso esforzo por dominar esa lingua que se vos resiste a moitos como se fose unha lingua estranxeira. De paso, tento axudavos a organiza-la cabeza, a viaxar polas paisaxes do coñecemento a través de estratexias de aprendizaxe que vos permitan "viaxardes" con máis autonomía de aquí en diante.

Tamén me gustaría transmitir, día a día, a idea simple de que saber dúas linguas é mellor ca saber unha, e tres mellor ca dúas. Quen desperdicia unha lingua non usándoa, sofre as consecuencias negativas, porque autolimita as súas capacidades, porque a lingua tamén configura as nosas neuronas. Se vos convencesese esta idea recuperaríamos galegofalantes axiña. ¿Cando vos animaredes a falalo fóra das clases de galego? En ti, na túa decisión persoal, está a resposta. ¿Verano os nosos ollos?



Marta Rodríguez.
María Xesús Vázquez.
Susana Rodríguez.
7º C.



Entrevista a Jose M^a Díos, un empregado da librería Michelena

—¿Hai moitos libros galegos á venda?

—Bastantes, cada vez máis.

—¿Cantas editoriais escriben en galego?

—Máis de 30.

—¿Podería enumeralas?

—Xerais

Edebé

Pentalfa

Galaxia

Casais

A.C.K.

Sotelo

Tris Tran

Anaia...

S.M.

Positivas

Entre outras

Cumio

Ir Indo

—¿Que tipo de xente merca libros galegos?

—Estudiantes, profesores e personas liberais.

—¿Que editorial é a máis vendida en galego?

—A Editorial Xerais.

—¿Cal foi o libro máis vendidos en galego no ano 1995? ¿E en Maio de 1996?

—A SOMBRA CAZADORA (Xerais), ¿QUE ME QUERES AMOR? (Galaxia)

—¿Que tipo de libros se venden máis?

—Lectura recomendada.

—Entre os libros máis vendidos en galego, ¿son traducións ou escritos no noso idioma orixinarmente?

—Escritos na nosa lingua.

—¿Sabe por que non se traducen máis libros de aventuras e misterio ó galego?

—Teñen pouca venda.

—¿Saberíanos dicir cantas librerías hai en Pontevedra?

—Oito importantes.

—¿Cantos libros vende ó cabo dun mes?

—5.500 ± 500.

—¿Cal é o seu horario profesional?

—De 9'30 a 1'30 e de 4'30 a 8'00.

—Os libros de texto escolar, ¿mércanse máis en castelán ou en galego?

—En castelán o 75% e en galego o 25%.

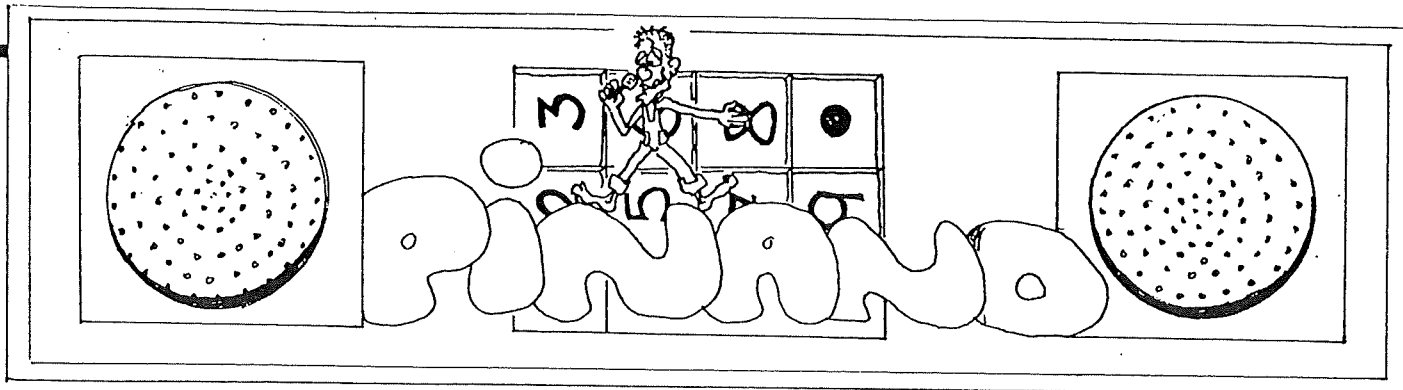

SEXAMOS AGRADECIDOS

·Todos ou case todos nós temos moitas cousas polas que ser felices; casas quentes, comida, irmáns, pais... Pero hai persoas que non teñen tanto ou nada. Os seus pais normalmente son pobres, sen cartos para gastar nos seus fillos e sen posibilidade de estudos que lles poidan proporcionar traballo para gañalos. Eles non tiveron a oportunidade sequera de ir ó colexio e de aprender coma nós e moi poucos saben ler ou escribir. Ó non ter estudos non teñen traballo; ó non ter traballo non teñen calidade de vida; ó non ter calidade de vida son pobres e non teñen: casas confortables, libros, comida suficiente... Moitos dos seus fillos darían calquera cousa por ir ó colexio coma nós.

·Hai unha organización chamada "Proxecto Moisés" que se interesa polos nenos e nenas pobres e contacta con persoas dispostas a pagar unha cantidade de diñeiro ó mes para nenos e nenas de Sudamérica. Este diñeiro serve para darlles comida e colexio a estes rapaces que queren aprender a ser "algo no mundo do futuro".

Os meus pais acolleron un neno chamado Jorge ó que mandamos unha cantidade de diñeiro cada mes.

·Este artigo o escribo por tres razóns:

1.-Para que sexamos máis agradecidos por todo o que temos: comida, casas, colexio, pais, libros...

2.-Que estudiemos e traballemos máis pensando nas persoas que darían calquera cousa por estar na nosa posición.

3.-Para que penses cómo podemos, nós, axudarlles: dandolles roupa nas bolsas que algunhas veces nos dan no colexio, dando diñeiro ás organizacións non gubernamentais que axudan ós pobres.

Katherine Elvira 5º

O FESTIVAL DE NADAL

Este ano o festival de Nadal foi un auténtico desastre.

Primeiro: Terían que ter contratado un local máis grande, porque o primeiro día non vimos ningunha actuación.

Segundo: Na sala onde estabamos esperando o primeiro día para a nosa actuación, había un barullo que parecía a Praza de Abastos.

Terceiro: O segundo día non terían que deixar entra-las cámaras de televisión porque cada vez que enfocaban, os nenos todos empezaban a gritar e non se oía nada.

Cuarto: O segundo día xa tiñamos asento, e fomos actuar, pero cando volvemos o noso sitio estaba ocupado e tivemos que quedar de pé ata que se baleirou outra zona. Espero que para o próximo festival todo isto mellore.

ANTONIO FERNANDEZ 5º

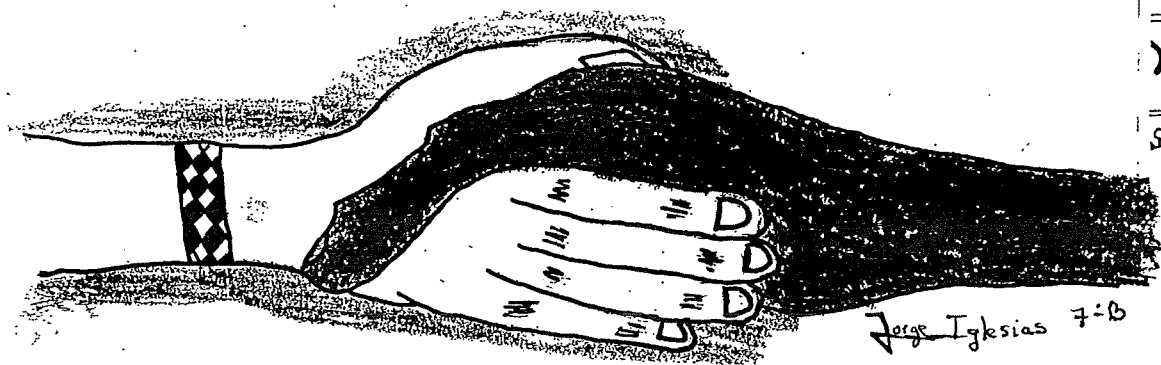

INDICE.

-¿Que é o racismo? Unha doutrina, unha teoría que sostén a superioridade dunha raza e o seu dereito a dominar as outras.

-¿Onde se iniciou o racismo? Iniciouse no século XIX, cando os pensadores da nobreza protexían as desigualdades entre as razas.

-Exemplo de racista: O francés Gobineau, dicía que a raza branca é a superior.

-Causa de racismo: Os países avanzados necesitan man de obra barata e, por iso, os negros, os africanos, os alxerianos ... sufriron diversos tipos de discriminación racial.

-Resumindo: Hoxe en día, aínda quedan moitos racistas que practican a súa doutrina de maneira salvaxe.

O RACISMO.

Dentro da unidade da especie humana, dáse gran variedade de tipos, grupo humano caracterizado polo predominio dun conxunto de rasgos físicos nos cales están: a cor da pel, a talla, o grupo sanguíneo, etc...

O longo da historia, existiron prácticas, persecucións de comunidades enteras, xeralmente debido a motivos relixiosos.

A historia explícase pola loita das razas.

A revolución francesa sería a revelión (celta) democrática na contra do xermano, aristocrático e superior.

No ano 1935 estableceuse "a ley sobre cidadanía alemana", segundo a cal, aquel que non teña sangue xermano non poderá ser membro da nación, co que quedaban fóra os xudeus.

"Tódolos seres humanos pertencen a unha mesma especie e proceden dun mesmo tronco común".

"As diferencias entre individuos dunha mesma raza son menores cás existentes nas distintas razas".

Dende a súa orixe, o home dispón de medios culturais de adaptación non xenética.

Ningún grupo Nacional, relixioso, xeográfico, etc. constitúe, polo mesmo feito, unha raza. O concepto da raza entraña soamente factores biolóxicos.

CONCLUSION.

Aínda que hai racistas, hai xente que loita contra eles, como Malcolm X, Nelson R. Mandela, Martín Luther King, e moitos máis.

¿En que bando te unirías ti?

¡Unámonos a este último grupo e non deixemos entrar na nosa cabeza ideas racistas!

¡¡¡LOITEMOS CONTRA O RACISMO!!!

CARTA ABERTA Ó SR. ALCALDE DE PONTEVEDRA E Á SÚA CORPORACIÓN MUNICIPAL

Dende a Idade Media en Galicia estase a cometer un atropelo grande cos nosos topónimos.

Os topónimos, a parte de que indican o nome do lugar que representan, tamén serven para que a través deles poidamos investiga-la historia do noso pobo ou vila, porque case todos teñen unha gran antigüidade e case sempre responden ás características do lugar.

O que non se pode poñer nin permitir, e polo cal mandamos esta carta de protesta é a inxustiza que están cometendo de cambiar ou maltraduci-los nomes de lugares, e que o Concello e a Xunta de Galicia queiran quitárno-la nosa propia historia poñendo, por exemplo, Geve por Xeve ou Junquera por Xunqueira.

Por outra parte, hai uns anos que en Galicia se emprendeu un proceso de recuperación dos topónimos. Agora na actualidade hai unha lei que indica as formas válidas dos topónimos galegos; aínda así séguese incumprindo a lei dende 1983.

Lei de Normalización Lingüística. 1983.

Artículo 6.3: Os poderes públicos de Galicia promoverán o uso normal da lingua galega, oralmente e por escrito, nas súas relacións cos cidadáns.

Artículo 10.1: Os topónimos de Galicia terán como única forma oficial a galega.

Artículo 10.2: Corresponde á Xunta de Galicia a determinación do nome oficial dos municipios. O nome das vías urbanas será determinado polo Concello correspondente.

Artículo 10.3: Estas denominacións son as legais a tódalos efectos e a rotulación terá que concordar con elas.

- ¿Que pasou coa galeguización da toponimia do Concello?
- ¿Cando se rotulan as rúas en galego?
- ¿Cando o Concello converte o galego na lingua oficial?

Por iso solicitamos da Corporación Municipal catro medidas para mellora-la situación lingüística de Pontevedra:

1.-A galeguización plena da toponimia e do nomenclátor do concello de Pontevedra, para segui-lo ordenado na Lei de Normalización Lingüística de 1983: "Os topónimos de Galicia terán como única forma oficial a galega" (Artigo 10.1). Evitaríanse, polo menos nos escritos, nomes como Geve ou Cerponzones.

2.-Emprego do galego nos bandos, nos carteis de festas e celebracións e nas publicacións subvencionadas polo Concello.

3.-A galeguización dos servizos públicos municipais en réxime de concesión.

4.-A creación do Servizo de Normalización Lingüística para galeguiza-la documentación administrativa e as comunicacións externas e internas do Concello.

Pontevedra a 31 de maio de 1996.

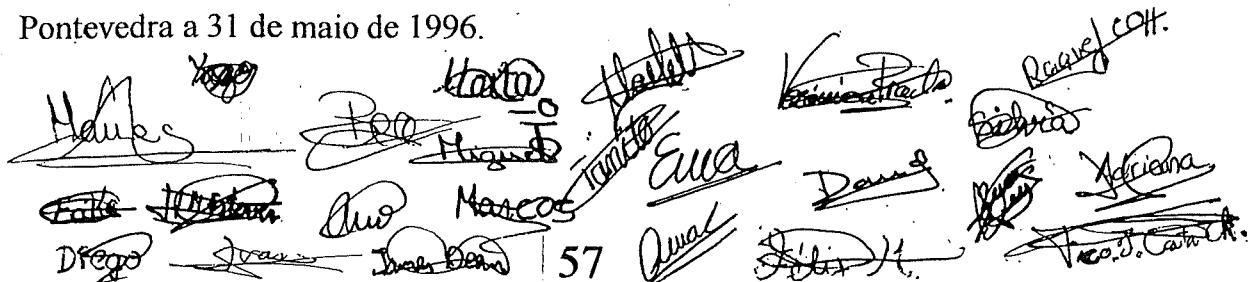

Carta ó Alcalde



Señor Alcalde:

Somos uns alumnos do Colexio Público Campolongo que, como outros lugares públicos, está en malas condicións.

Tomamos esta iniciativa porque pensamos que Pontevedra podería ser unha das cidades máis atractivas de toda Galicia. Anque parezca estraño, hai 40 anos Pontevedra era mellor en moitos sentidos.

Hai moitos nenos que poden dicir máis cousas malas de Pontevedra que boas. A nosa intención é facerlle chega-la da opinión dos máis pequenos, que moitas veces non se ten en conta.

As cousas que nos parecen que se poderían mellorar son:

*A urbanística. Controla-la construción de edificios que desentonen co contorno urbano.

*A recollida da vasura das papeleiras, actualmente moi deficiente.

*Controla-las poxas públicas de obras municipais, de tal forma que se contrate a empresa que ofrezca a mellor relación calidade-prezo e que menos tempo tarde, que non suceda o de Xoán Bautista Andrade ou de Eduardo Pondal.

*Mantemento dos parques, instalacións deportivas e máis lugares frecuentados por moita xente.

*Contedores selectivos para a reciclaxe dos residuos urbanos, como vidro, papel, latas de bebidas.

*Amplia-la vixilancia en parques e lugares públicos, como as pistas de Campolongo.

*Mante-las beirarúas limpas, sen excrementos de can:

Solucións para que non excreten os animais de compañía, en rúas y parques poden ser:

1) Multas fortes ós donos destes animais, en caso de infrinxir-lo bando municipal pertinente.

2) Poñer recipientes para que os cans poidan facer as súas necesidades sen molestar á xente.

3) Obrigar ós donos a recoller os excrementos dos seus animais de compañía.

Esperamos que vostede lea a nosa carta e que, anque non faga as cousas que lle pedimos, se dea conta do que opinan uns nenos da nosa cidade, Pontevedra.

Pontevedra, 5 de Xuño de 1996.

Víctor Muíños, Pedro Garrido, Manuel Gómez e Telmo Calle.



CRÓNICA

Campolongo, 4 de xuño de 1996

Onte na clase de 6º C, fixemos un debate sobre os anciáns.

Uns compañeiros opinaban que o mellor sitio para eles era a residencia ou os asilos; outros, que o sitio ideal sería a familia. Tamén os houbo neutrais, que valoraban opinións duns e doutros.

OS ANCIÁNS VIVEN MELLOR NAS RESIDENCIAS.

As residencias son edificios feitos para coida-los anciáns. Nelas teñen médicos e persoal especializado para coidalos. Organízanlles excursións e outras actividades para que pasen mellor o tempo e de forma máis agradable.

As comidas son máis adaptadas á súa idade, e os que teñen algunha enfermidade, como o mal de Alzheimer, están mellor atendidos.

Algúns anciáns pasan nas residencias os días da semana, e os sábados van á casa das súas familias.

Ademais, como agora as casas son máis pequenas e ás veces non hai moito sitio para todos, os pais están obrigados a coida-los seus fillos e non poden dedicarlles tanto tempo ós avós, pois ás veces traballan o pai e a nai, quedando pouco tempo para eles.

OS ANCIÁNS VIVEN MELLOR EN FAMILIA

Os anciáns que viven en familia teñen máis vantaxes cós que viven afastados dela, xa que están coidados polos seus fillos e netos. Ademais teñen máis liberdade para entrar e saír da casa e para participar nas festas e nos acontecementos familiares.

Cando os avós foron xoves coidaron dos seus fillos e despois dos netos e non os mandaron fóra da casa, por iso lles será moi difícil entender que a eles os envíen a unha residencia. Vimos en programas de televisión, que gran parte dos anciáns que viven en centros afastados da familia estaban tristes e daba moita pena velos.

NEUTRAIS

Se hai anciáns que carecen de familia, mellor estarán nunha residencia ou asilo, onde estarán mellor coidados e relacionaranse con outras persoas da súa idade.

Hai anciáns que prefiren estar en residencias, porque na casa os tratan mal, ou pensan que son un estorbo e non queren ser un problema.

CONCLUSIÓN: ¿ QUÉ PENSAMOS NOS?

Pois pensamos que os avós, avoas e outras persoas queridas fanse vellas e hai que darlles cariño, amor e outras cousas.

Coñecerán máis xente na residencia onde contarán batalliñas e divertiranse cos compañeiros, irán de excursión, ... pero nós pensamos que o mellor é o fogar; nin asilos, nin residencias, nin excursións, nin batalliñas, o mellor é o cariño dunha familia que está agradecida polo que fixeron por ela.

Aqueles que por desgracia non os queiran ou non teñan familia... entón si, para eses están as residencias.

Ignacio García e Alberto Piñón, 6º C



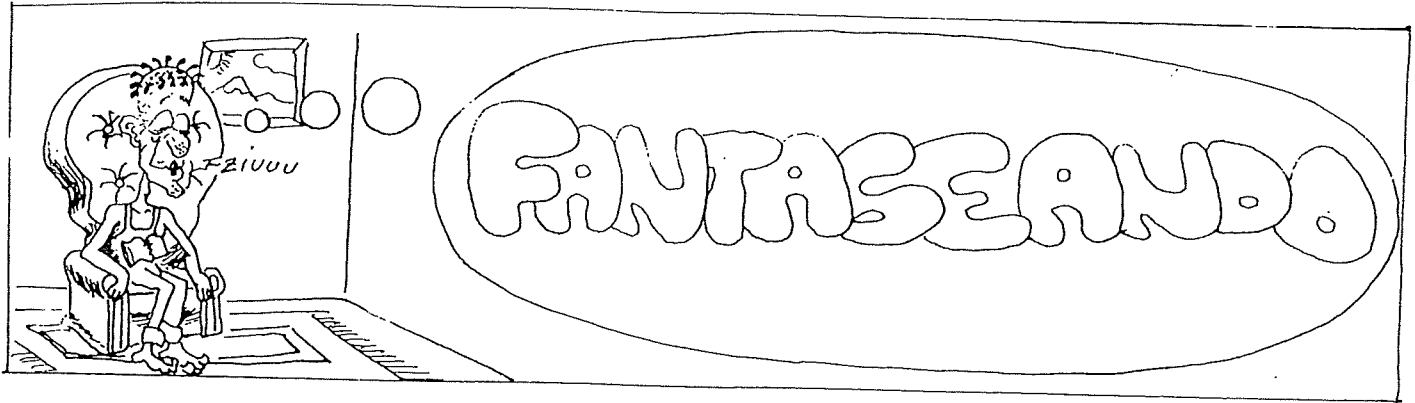

Naceu unha estrela...

Naceu unha estrela... e unha constelación de mascotas, que competiron deportivamente como candidatas a MASCOTA DA BIBLIOTECA do Colexio Público CAMPOLONGO.

Despois de moito matinar, o xurado proclamou vencedora, inclinándose por este trío de personaxes misteriosos, rectangulares, que poden dar moitas sorpresas, que gardan nás súas páxinas moitas historias para quen queira entrar nelas.

Chámase **ETRILIBRIO PERFECTO**, e aquí está, en exclusiva primicia para ti:

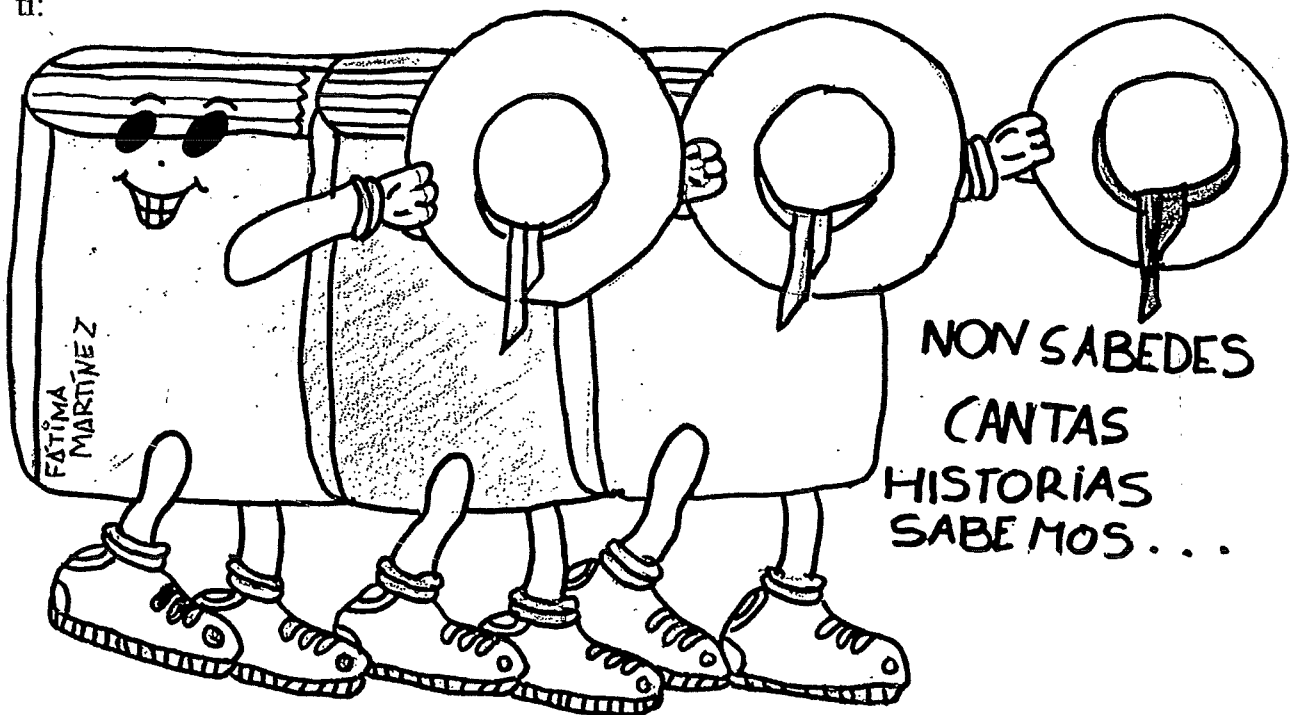

O meu nome parece un trabalinguas, pero ti ben sabes, asinado lector, por que me bautizaron así. O meu apelido, en cambio, é perfecto. ¿Ou non?

As outras mascotas, algo tristes elas, comprenden o xogo, case sempre frustrante, dos concursos e, a pesar de todo, están moi felices e ledas de nos poder animar a entrar nos libros e de nos acompañar na biblioteca.

Gracias a todas elas por darnos ilusión, fantasía... e toda a imaxinación que nós queiramos poñer. ¿Que sería un mundo sen libros?

E aquí están tamén para vós:



¿QUE É PARA TI UN LIBRO?

Un libro é un instrumento para desarrolla-la imaxinación.

Unha diversión que nos axuda a aprender moitas cousas.

Unha viaxe pola imaxinación e por un mundo cheo de mil aventuras e diversión.

Tamén é a forma de amplia-lo noso vocabulario e aprender cousas novas.

Colectivo 8º

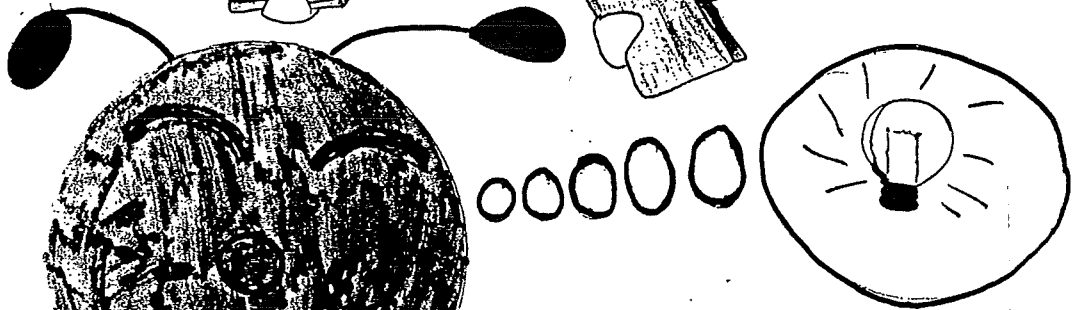
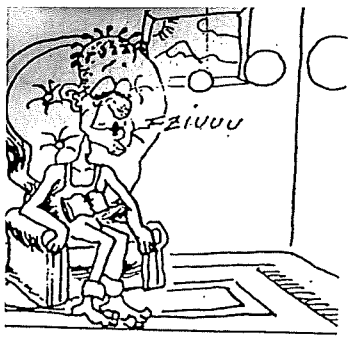

Yo soy el gusanito
y te animo a leer un poquito
¡ANIMATE A LEER!

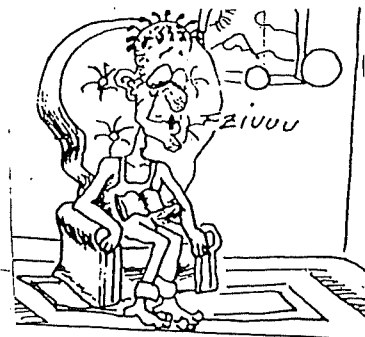
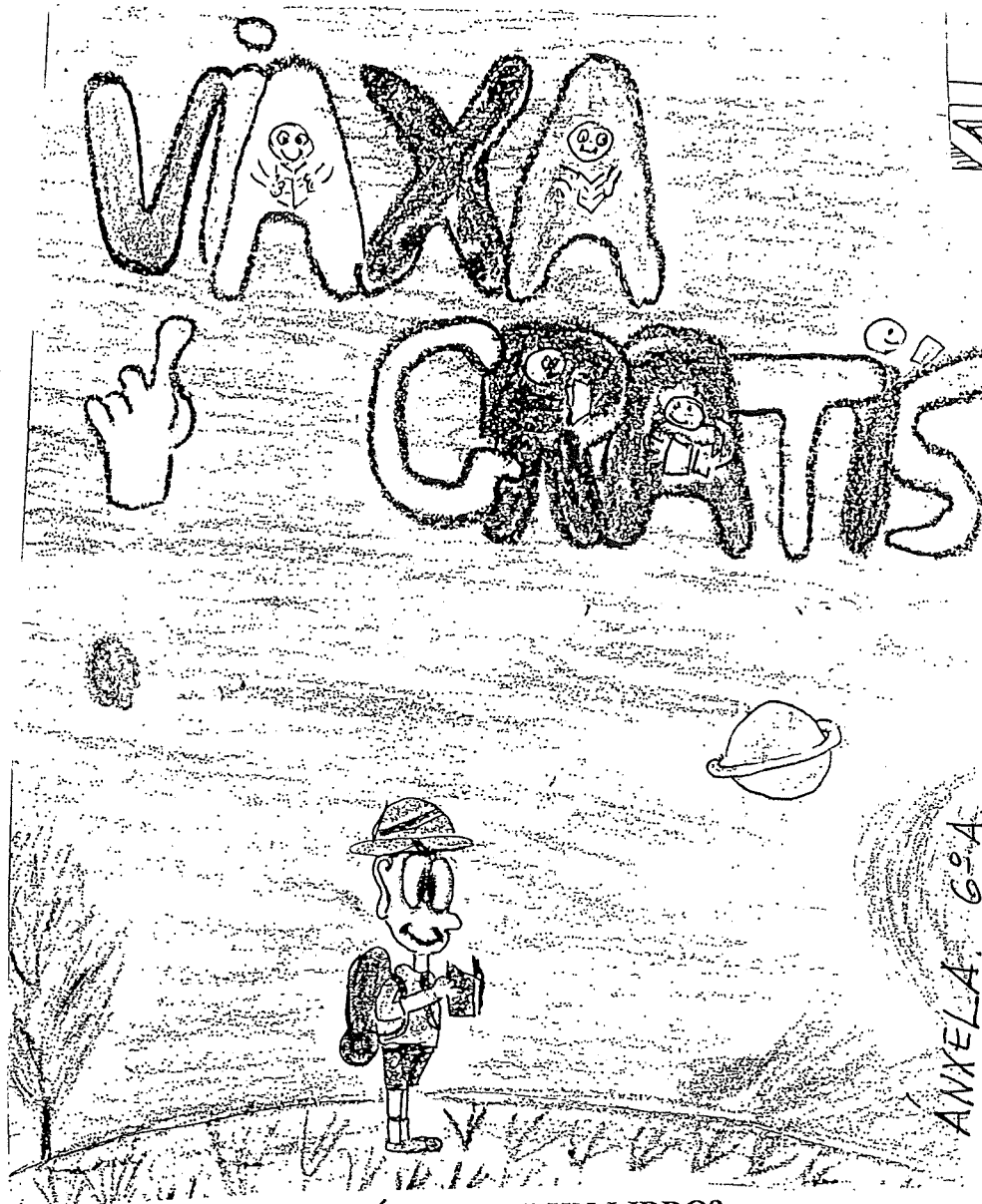

¿QUE É PARA TI UN LIBRO?

- Para min é poder vivir algo que na realidade non podo facer.
- É un mundo de ilusións, no que podes imaxinar o que queiras.
- É unha forma de divertimento e aprendizaxe.
- É un entretemento moi bo para pasa-lo tempo.
- É coma un soño en realidade, que non se pode ver na vida diaria.
- Para min é unha forma de saír do noso mundo de realidade.
- Un libro é unha historia escrita na que podes imaxinar as escenas.
- Un libro é unha porta, pola que, ó pasala descubres un lugar cheo de aventuras e cousas divertidas.
- É unha historia real ou ficticia relatada por escrito pola que entras nun mundo novo.
- Para min o libro é unha forma de entretemento e diversión.
- Para min un libro é unha aventura e unha diversión na que ti podes se-lo protagonista.
- É unha maneira de pasa-lo tempo.
- Para min un libro é coma unha viaxe sin saír da casa.
- Para min cun libro podo aprender vocabulario.
- Para min un libro é coma un amigo máis que me axuda a imaxinar cousas.
- Para min un libro serve para aproveita-lo tempo nos ratos libres.
- É unha forma de aprender e divertirse e aumenta-la imaxinación.

BIBLIOTECA

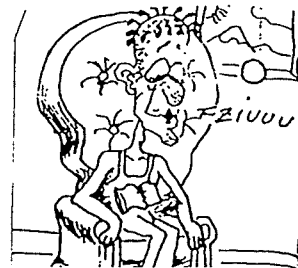

A nosa biblioteca ten movida, anque non sexa a "Movida na biblioteca" de J. Gregori. Isto é positivo nun país de moi baixo índice de lectura. Gústanno-los libros que van saíndo. Os editores defenden a boa calidade do libro galego. A metade dos libros das feiras de Galicia serán en idioma galego este ano. Témo-lo honor de contar con varios escritores que están conseguindo moitos premios de literatura infantil, no ámbito nacional, como Agustín Fernández Paz, Fina Casalderrey, Xabier P. Docampo, Gloria Sánchez ou Paco Martín. Varios escritores galegos están na Lista de Honra do IBBY.

En 1994, último ano con datos oficiais, publicáronse en galego 834 libros, ¿moitos? Menos ca en 1992. Poucos se os comparamos cos publicados no mesmo 1994 en castelán: 42.783; en catalán: 5.281; en en éuscaro: 1.076.

Nós queremos colaborar neste proceso de recuperación cultural poñendo a forza do lector, a enerxía que move a industria editorial e eleva o nivel cultural.

Estes son os libros que máis nos gustaron ós de 8º neste curso:

EDITORIAL XERAIS:

¡Asústate Merche!. FINA CASLDERREY. Colección "Fóra de Xogo".

A sombra cazadora. SUSO DE TORO. Colección "Fóra de Xogo".

O zoo do Pitus. SEBASTIÁ SARRIBAS I ROIG. Colección "Merlín".

As flores radiactivas. AGUSTÍN FERNÁNDEZ PAZ. Colección "Merlín".

Dúas bagoas por máquina. FINA CASLDERREY. Colección "Merlín".

Perigo vexetal. RAMÓN CARIDE. Colección "Merlín".

Cando petan na porta pola noite. XABIER P. DOCAMPO. Colección "Merlín".

Os Mornias. LOLA GONZÁLEZ. Colección "Merlín".

Talego. XOSÉ BALLESTEROS.

EDITORIAL GALAXIA:

Mecanoscrito da segunda orixe. MANUEL DE PEDROLO. Colección "Árbore".

O Principiño. ANTOINE DE SAINT-EXUPÉRY.

S.O.S. PEPE CARBALLUDE. Colección "Árbore".

Das cousas de Ramón Lamote. PACO MARÍN. Colección "O Barco de Vapor".

EDITORIAL ALFAGUARA:

Boy. ROALD DAHL.

As aventuras do pequeno Nicolás. RENÉ GOSCINNY.

As vacacións do pequeno Nicolás. RENÉ GOSCINNY.

O pequeno Nicolás. RENÉ GOSCINNY.

Pablo Gayoso García : 8º B.

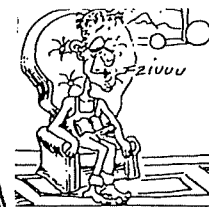

Para os de 7º estes foron os preferidos:

Tristes armas
Un ordenador nada ordinario
As bruxas
Sherlock Holmes, detective
Un ollo de vidro
As flores radiactivas
O principio
Memorias dun neno labrego
Cando petan na porta pola noite
O outro lado do sumidoiro
O enigma de Enbívicus
¡ Estás coma unha cabra !
A cidade Maldita
Dúas bágoas por máquina
O pequeno Nicolás
As vacacións do pequeno Nicolás
A casa abandonada
Un berro no silencio da noite
Das cousas de Ramón Lamote
Competencia a morte
Trece anos de Branca
Chamizo
Mecanoscrito da segunda orixe
A sombra cazadora
¡ Asústate, Merche !
Contos por palabras

¡Asústate, Merche!

Trata dunha rapaza que ós catorce anos xa empeza tendo problemas de tipo amoroso e familiar. Tenta fuxir deles pero, coa axuda da amiga, ó final afróntaos.

Recomendamos este libro a tódalas persoas ás que lles gusten os libros de amor e aventuras, cun final feliz.

Xiana e Inés.

Rebeldes.

Foi o libro que máis me gustou de tódolos que lin.

Trata dunha cuadrilla de mozos que viven na cidade e que contan os seus problemas. O personaxe que máis me gustou foi Ponyboy, o protagonista, porque non é nada superficial e é moi sincero.

Méteste tanto na historia, que che parece que estás ti alí, e ata choras. Gustoume moito.

Ester Rodríguez. 8º

Merecen especial mención os lectores que devoraron máis libros desta biblioteca. Seralles entregado en breve o DIPLOMA SUPERLECTOR INTRÉPIDO. Recibiron xa, e que lles quiten o bailado, a SUPERMALETA FANTÁSTICA, cargada de historias, personaxes, aventuras, sentimentos...

- Javier López Savajanes, con 51 libros lidos (8ºB)
- Paulo González Ogando, con 33 libros (8ºB)
- Manuel Viñas Solla, con 28 libros (6ºC)
- Rubén Pesqueiro Souto, con 24 libros (3ºC)
- Jorge Casal Piñón, con 21 libros (5ºA)

Os libros máis lidos foron:

¡ Asústate, Merche !
O zoo de Pitus
O pequeno Nicolás

María González Domínguez, Estefanía Agurar García, Pablo Gayoso García;
todos eles de 8º.

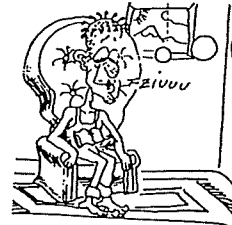

TRECE ANOS DE BRANCA

Agustín Fernández Paz

Este libro gustoume moito.

Trata dunha nena que ten unha enfermidade chamada hepatitis e celebra o seu cumpreanos na casa e na cama. Unha das súas amigas regalalle un album. Branca, mentres coloca as fotos, vai contando o que sucedeu neses días, algo que nos pode pasar a calquera de nós aunque non sexamos Branca.

Aconséllvos que o leades, será entrar no círculo dos amigos de Branca.

Adela Martínez Crespo
7º B

Un ollo de vidro

Un ollo de vidro conta a vida e experiencias dun esquelete no mundo dos mortos, dunha forma peculiar e insólita. O autor e Castelao.

Ista é unha historia para os que lle gusta a comedia, pero con un fondo escuro e triste. Ten un argumento moi especial e o acabar de ler este libro, reflexionas sobre a forma con que se toma o autor a morte.

Telmo Calle e Manuel Gómez

Pirata da Moureira

O Pirata da Moureira foi escrito por Jorge Parada Mejuto. Trata sobre a vida de Benito Soto, un home nacido nos arrabaldes da Moureira (Pontevedra).

Por influencias do seu tío Xosé Abal, contrabandista, e outras circunstancias da vida viuse de capitán do "Defensor de Pedro", un barco mercante que el adicou á piratería.

No ano 1830 foi capturado nas costas de Cádiz, xulgárono por tódalas fechorías e foi sentenciado a morte.

O 25 de xaneiro do ano xa citado, ás dez da mañá foi aforcado e a súa cabeza colgada dun pau.

É un libro moi interesante, sobre todo para as persoas que viven en Pontevedra, porque fala da vida que se levaba hai un século e decátaste do moito que cambiou todo, unhas cousas para ben e outras para mal.

Yolanda Tourón Besada Nº 8 7ºB

Dúas bágoas por Máquina

Máquina, o can de Xusta, desapareceu un día. Xusta fixo todo o posible para encontralo, pero non o atopou. O pai de Xusta, ó vela tan triste, contoulle que levara a Máquina moi lonxe porque daba problemas e pola súa culpa despedírono do traballo.

O pai de Xusta foi buscar a Máquina pero non o encontrou.

Un día cando Xusta saía do colexio co seu amigo Arturo un can a

moita velocidade se dirixía cara ela, era Máquina.

Máquina morreu cando intentaba salvar a avoa de ser atropelada por un coche.

Este libro gustoume moito porque é moi divertido. A parte que máis me gustou foi cando Máquina encontrou a Xusta.

Mercedes Juncal Froján 7ºB

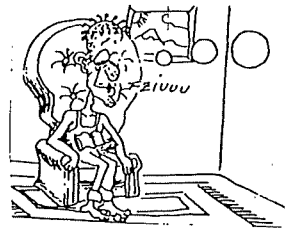

Viaxando por outras literaturas.

OS GATOS ESCRUPULOSOS

¡Que dor!, por un descoido Micifuz e Zapirón comeron un capón nun asador metido. Despois de terse cambiado, trataron en conferencia se obrarían con prudencia en come-lo asador. ¿Comérono? ¡Non, señor! Era un cargo de conciencia.



POR QUE ESCARVA A GALIÑA

Antigamente o milano non roubaba os pitíños para comelos, era un gran amigo da galiña.

Pero un triste día ocorreu algo que cambiou as cousas para sempre. Como a galiña viu os fillos do milano ben afeitados, foi a súa casa pedirlle prestada a navalla de afeitar para rasurar ela tamén os seus pitíños.

O milano deulla dicindo que facía unha excepción con ela por tratarse dunha amiga, e recomendoulle moito que non a perdera. A galiña, o volver a súa casa, afeitou a tódolos seus fillos e logo esqueceu a navalla no chan. Os pitíños collérona para xogar e acabáron perdendoa. Cando os catro días foi o milano a recollela, non houbo forma de atopala.

A galiña, avergoñada e confusa, confesou o que sucedera e prometeu seguir buscando a navalla. O milano, moi enfadado dixo que regresaría dous días despois. Cando regresou, a navalla non aparecera aínda, e entón levou un dos pitíños ameazando con levalos demáis, se non lle devolvían a súa navalla.

A galiña, desesperada, chamou na súa axuda a tóldalas irmáns para que a axudaran a busca. Todo foi inútil e hoxe todavía seguen buscándoa por todas partes. Por iso a galiña escarva e o milano segue roubando os pitíños.

*O que na vida só pensa en xogar, moi pronto perderá a súa vida e a liberdade.

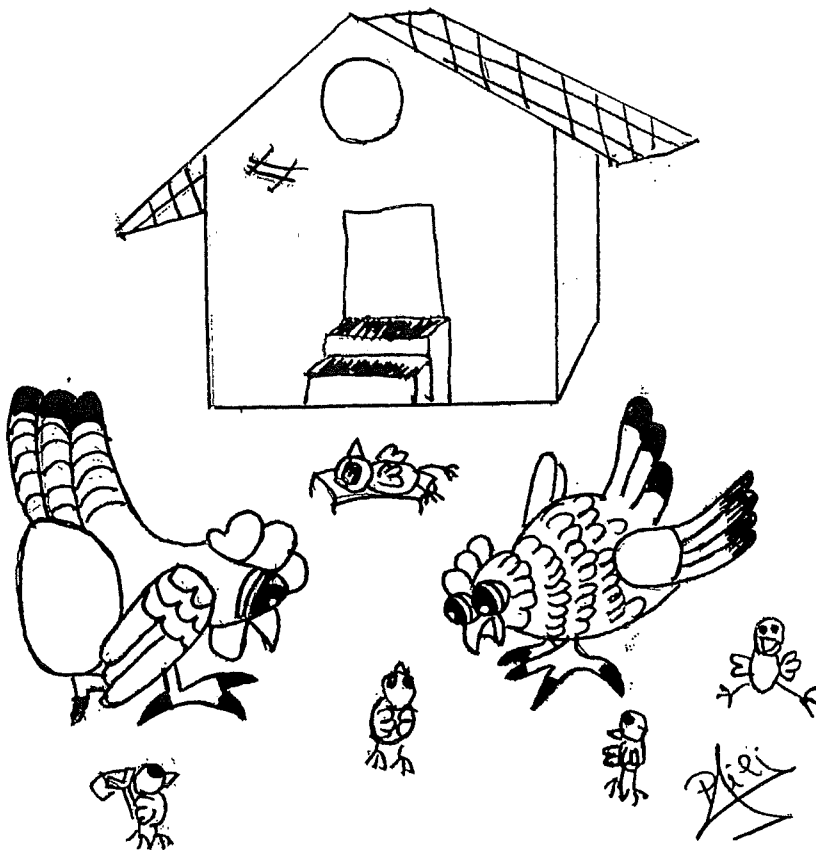

DUAS RÁS NUNHA XARRA DE NATA

En certa ocasión, dúas rás encontraron unha xarra chea de nata e meteron o fuciño. Tanto o meteron que caeron dentro.

A xarra era de barro, moi lisa, e as probes rás non encontraban onde agarrarse e non podían saír. Estaban desesperadas e non vían como saír de alí. Despois dun anaco, nandando de acá para alá pola nata e logo unha delas deixou de loitar.

¡É inútil! ¡Non sairemos aquí!

E deixouse ir ó fondo, adogando na doce nata. Pero a segunda rá non se rendeu tan facilmente. Continuou nadando, e axitando desesperadamente as súas patas e batendo a crema en tódolos sentidos, ata o punto de se converter nun gran montón de manteiga fresca. Subiu polo montón de manteiga e saíu da xarra. Dende entón dise:

- Axúdate e o ceo axudarache.

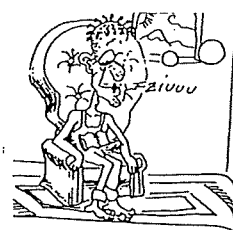

AS GALIÑAS GORDAS E AS FRACAS

Vivían nun curral varias galiñas: unhas ben cebadas e gordas; outras, pola contra, fracas e mirradas.

As galiñas gordas, orgullosas da súa boa facha, burlábanse das fracas e insultábanas chamándolles osudas e mortas de fame.

Pero o cociñeiro, debendo preparar algúns pratos para o banquete de Aninovo, baixou ó galiñeiro e elixiu as mellores que alí había.

A elección non foi difícil. Entón, vendo as galiñas gordas o seu fatal destino, envexaron a mellor sorte das súas compañeiras fracas e esqueléticas.

* Non desprezemos xamais ós débiles; quizais teñan mellor sorte ca nós.

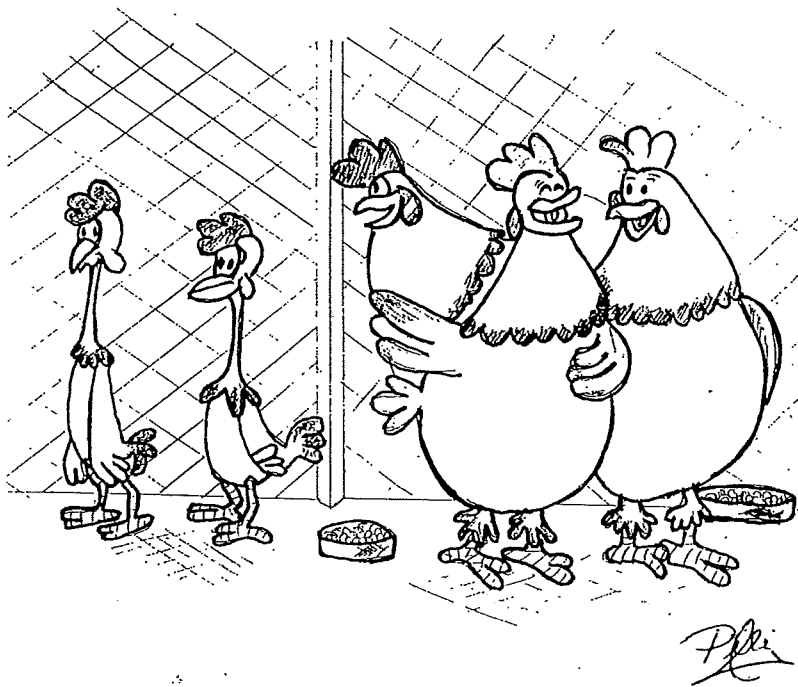

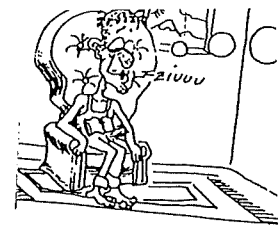

O can e a sombra.

Vouvos contar que unha vez pasaba un can por unha ponte: levaba un queixo na boca. Cando chegou á metade da pontiña, veu no vado a sombra do seu queixo. Pensou para si mesmo que quería conseguí-los dous: foi niso demasiado cobizoso. Salta á auga ó tempo que abre a boca e o queixo caeulle; viu unha sombra e esta fai que perda ata o seu queixo.

Isto debe servir de lección a tódolos que cobizan demasiado. O que cobiza máis do que é xusto, por si mesmo vese decepcionado, pois con frecuencia perde ata o seu, sen conseguí-lo alleo.

TRADUCCIÓN:

Susana Fernández, M^a Carmen Pintos, Paula de la Vega, Noemí Quintas



O CABALO E O LEÓN

Un día que o cabalo vagaba pola estepa topouse co león. O cabalo xamáis vira un animal parecido e tamén o león vía o cabalo por primeira vez. O león quedouse inmóvil e preguntou:

-¿Que estrano animal és?

-Son o rei dos animais, respondeu atrevidamente o cabalo.

A resposta disgustou moito o león, que ruxiu:

-¡O rei dos animais son eu!

Pero o cabalo no se deu por vencido e replicou:

-¡Diso nada! ¡Eu son o rei dos animais, porque son o máis forte!

-Isto tes que demostralo volveu e ruxiu o león. O cabalo insistiu:

Acepto o desafío. ¿Ves esa roca?

Rompela ata facela pedazos. O león tensou os músculos e golpeou a roca con toda a forza das súas patas, pero non conseguiu facela pedazos.

-¡Ves como che falta forza! exclamou o cabalo. Agora tócame a min.

E golpeou a roca coa ferradura dos seus cascos e a rompeu en mil cachos. Ó ver semellante prodixio, o león volveu co rabo entre as patas, a pesar de se-lo verdadeiro rei dos animais.



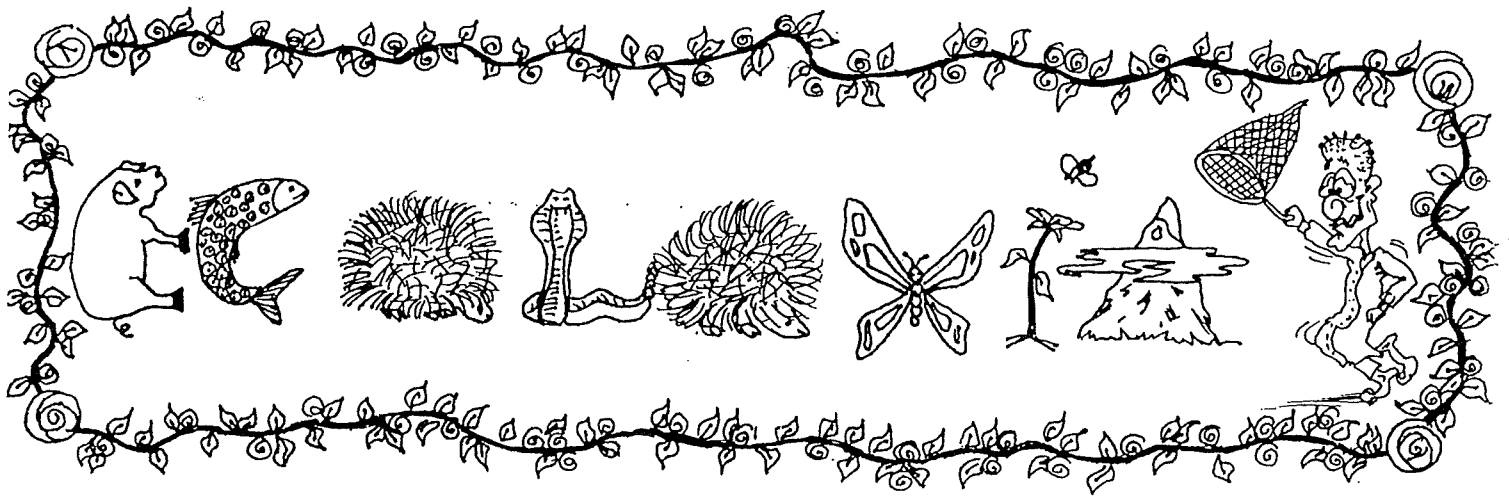

O LIXO INVADE A TERRA

Crónica, Campolongo, do 10 de xuño.
Xiana, Inés, Cristina, Mercedes e Patricia.

- ¿ Que se pode facer ?

A mellor solución ó problema dos residuos é evitar producilos. Nós podemos axudar moito, cambiando algúns dos nosos costumes. Por exemplo, cando fagámos-la compra, podemos compra-la froita solta en troques da que ven empacutada, que produce residuos innecesarios. As botellas retornables pódense lavar, reencher, e reutilizar moitas veces. Unha botella de leite pódese usar máis de 20 veces.

As bolsas de plástico, poden utilizarse moitísimas veces. A roupa usada e outros artigos pódense levar a tendas que compran roupa usada, a

mercadillos e institucións benéficas. Podemos reduci-la cantidade de residuos comprando artigos reutilizables ou reciclables. A cantidade de lixo que producimos aumenta cada ano. Os vertedeiros crecen ó redor das cidades.

Estámonos quedando sen sitio para tanto desperdicio, e sen recursos para fabricar os bens que desperdiciamos .

- ¿ Que podes facer ti ?

* Recicla todo o que poidas: o papel, os metais, o vidro e os plásticos

* Reutiliza os produtos mentres poidas: aforra recursos e enerxía.

* Evita o exceso de envoltorios .

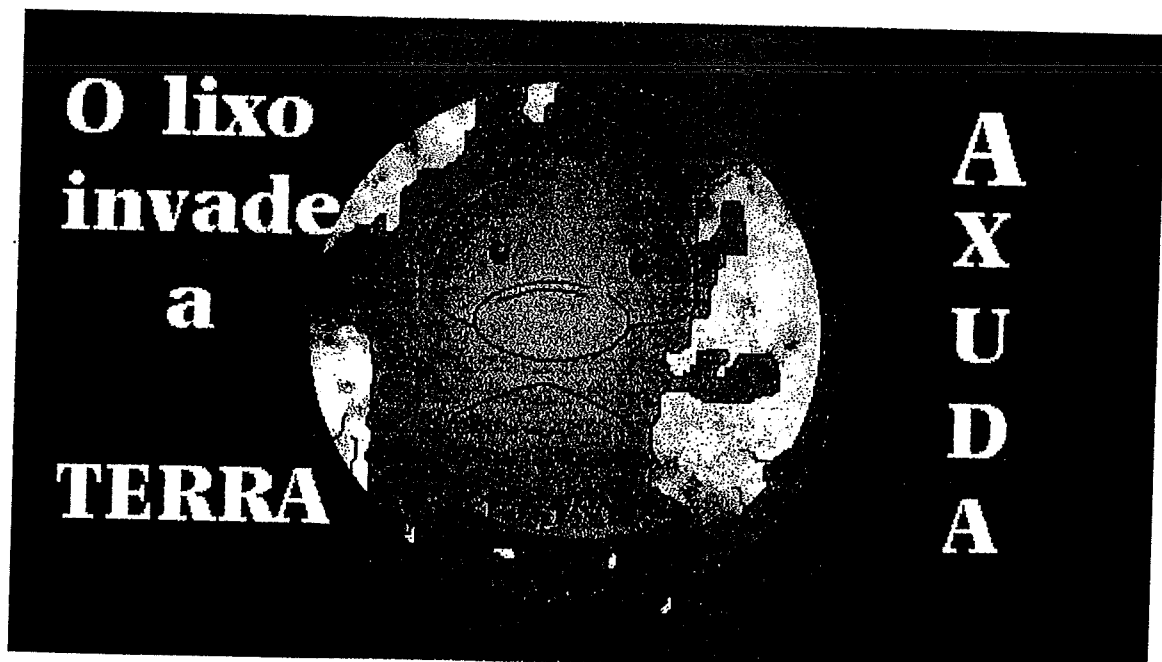



A ÁRBORE

As árbores son unha fonte de vida moi importante para nós, os humanos.

Contribúen a regula-las precipitacións e tamén en caso de choivas torrenciais fan un efecto de esponxa, e verten as augas ós ríos e lagos máis próximos.

Axudan a que cando chova moito ou tamén se vai moito vento contribúen a que non se corroa o chan.

Nós, os humanos, somos os maiores beneficiarios das cousas que nos proporcionan as árbores.

As accións que podemos levar a cabo para cooperar á poboación arbórea e combata-la desertización son:

- Tallar algunhas, pero poucas, árbores e controladamente.

- Repoboar zonas nas que non abunde a vexetación.

- Evita-los incendios e penalizar ós que os provoquen.

- Evita-la destrucción do ozono para que poida chover con máis frecuencia nos lugares secos.

Coa abundancia de árbores tamén se contribúe á conservación do aire oxixenado e tamén a conservar moitas especies animais, como as aves ou roedores que fan os seus niños nelas.

Nas grandes cidades onde abunda a contaminación no aire debe haber zonas verdes onde sobre todo os nenos e persoas maiores poidan xogar e pasear, e namentres respirar aire un pouco máis limpo.

En Galicia non temos moitos problemas de falta de vexetación arbórea. Pero en sitios onde as chuvias son moi escasas teñen moitos problemas de contaminación, debido á falla de especies arborícolas, porque non teñen moitas opcións para osixenalo aire. Nestes sitios as doenzas cardio-respiratorias son abundantes.

¿Qué fas ti por defende-las árbores?

- Patricia Sixto

7°C

- Leticia Villaverde

DÍA OFICIAL DA ÁRBORE

Tódolos anos desaparecen milleiros de árbores a causa dos intensos incendios que moita xente propicia. E cada ano celébrase o Día Oficial Da Arbore que serve, ou debería servir, para concienciar ós cidadans da deforestación masiva da Terra e intentar evitala.

Pódense utilizar diversos medios, como a idea de multar fortemente ós pirómanos, ou ben reciclando o papel e non ter que talla-las árbores para conseguilo.

As arbores son coma os pulmóns da Terra, e por iso as debemos coidar.

A xente, inconscientemente, tamén prexudica a natureza, contaminando con seus refugallos, papeis e botellas, especialmente as botellas, que co seu plástico PVC contaminan moito.



♣ A ÁRBORE ♣

Fai moitos anos eu medrei dunhas semillas, estaba rodeado de moitos amigos da miña especie e de outras.

Uns anos máis tarde, empezaron a vir homes con motoserras, que non me gustaban nada.

Pasado un tempo, dinme conta de que cada vez quedaban menos árbores, e iso poñíame moi triste e nervioso porque o mellor podíanme tronzar.

Máis tarde, construíron unha fábrica que nos facía enfermar a todos e, moitos de nos, morríamos.

Fai tres meses quedeime só, rodeado por lixo e sen ningunha das miñas follas, ademáis entristeceume non ter ningún animal nas miñas polas.

Agora xa sei como é a fabrica á que tiñamos tanto medo, porque leváronme despois de tronzarme.

Non me queda moito tempo de vida, se queres que esto non pase máis veces, ¡axuda ás árbores!

Aínda que pensedes que esta historia da miña vida é unha ficción, non o é, está pasando en moitos lugares de Galicia, e de todo o Mundo.

Por favor...

¡ ¡ PENSÁDEO ! !

¡ Pedro Garrido, Manuel Gómez,

Jose A. López e Telmo Calle.

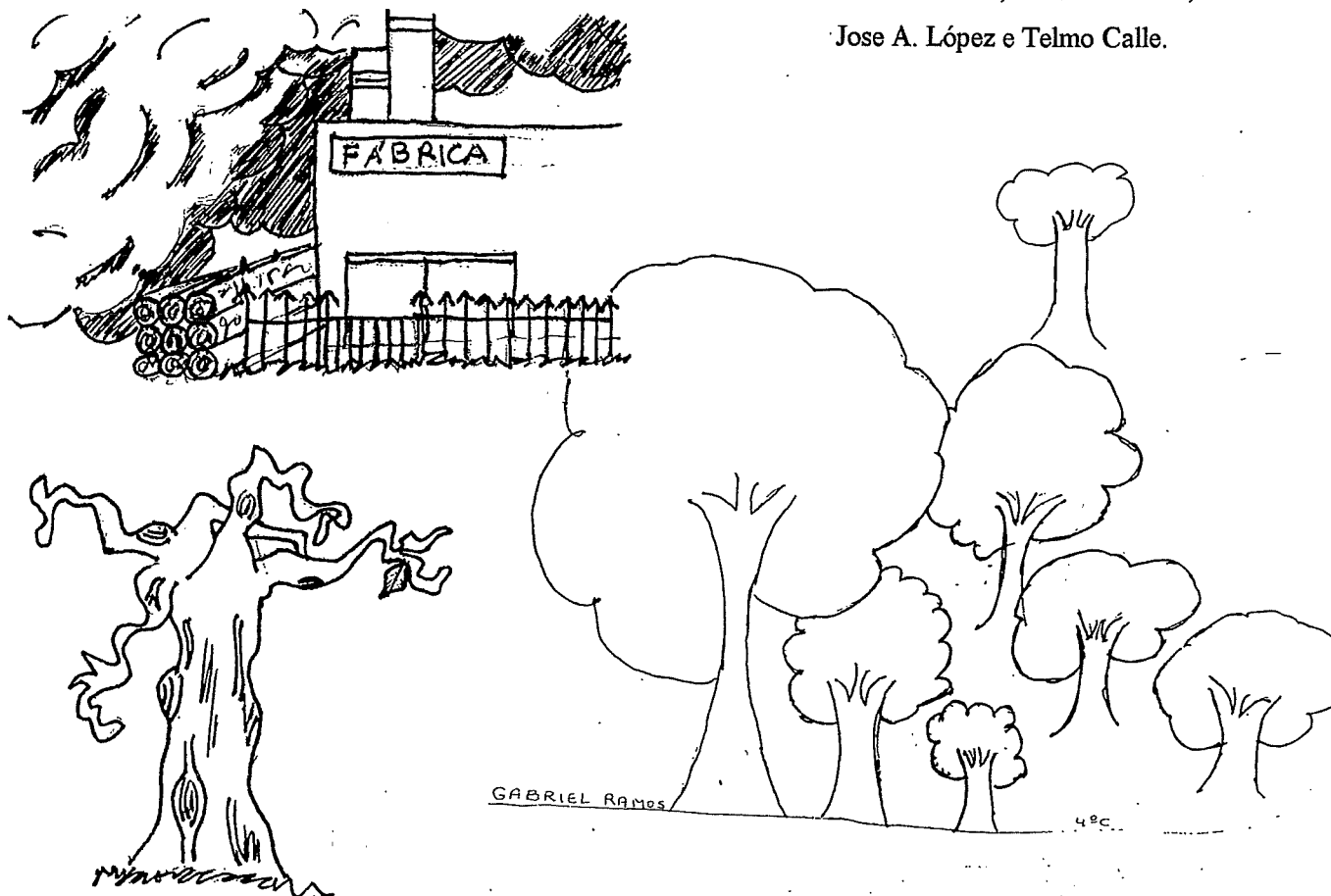

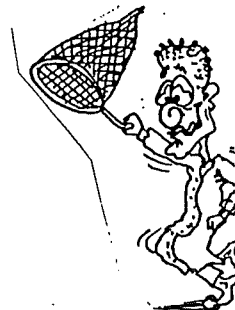

ESLOGANS

-NUN FUTURO NON MOI DISTANTE TEREMOS QUE VE-LOS ANIMAIS EN FOTOS. ;IMPIDEO!.

-UTILIZA PAPEL RECICLADO, SENÓN O BOSQUE QUEDA PELADO.

-É MELLOR VER CA MATAR.

-SE A CAPA DE OZONO QUERES COIDAR, LACA NON DEBES USAR.

-SE A NATUREZA QUERES COIDAR, DEIXA DE MATAR.

-PARA NON PARAR DE RESPIRAR, A NATUREZA HAS DE COIDAR.

-A CAPA DE OZONO NON DEBES ESTROPEAR, PORQUE SENÓN PODEREMOS ASFIXIAR.

-OS BOSQUES SON OS NOSOS PULMÓNS, CONSERVAOS.

-SE TES QUE USAR PAPEL, O RECICLADO ESTÁ MOI BEN.

-SE PLANTAS UN CARBALLO, SERÁS RECOMPENSADO.

-SE QUERES NADAR EN PAZ, DO NOSO MAR TES QUE COIDAR.

-DESTRÚE AS ONDAS, NON AS PRAIAS.

-SE A TÚA ESCOPETA ESTÁ SEN BALÍNS, UNHA "VIDIÑA" NON CHEGARÁ A S FIN.



ANDREA GONZÁLVEZ DE JESÚS.

ROCÍO MORQUECHO CEDILLO.

MARÍA FERNÁNDEZ GONDAR.

MARÍA DE LA PAZ PANERO RODRÍGUEZ

70B

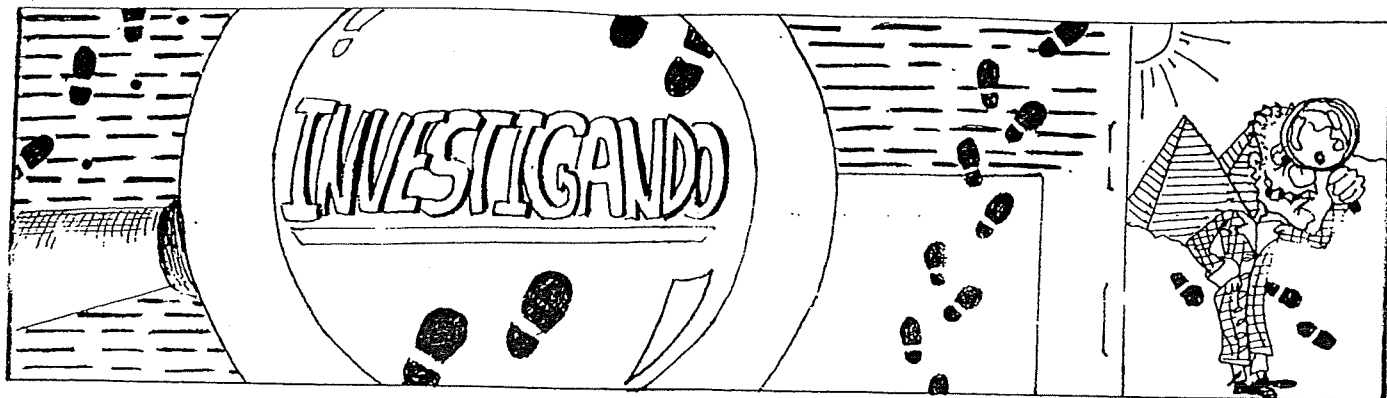

O Arquivo Historico Provincial.

Non moi lonxe da Alameda, atópase un edificio de estilo neoclásico do século XVIII. Ten un pórtico de oito columnas que soportan un gran frontón. Sepárase da rúa por unha grosa reixa e unha ampla escalinata de pedra. Hai dúas esfinxes adornadas con palmeiras. Foi construído en 1910 por Euloxio Fonseca, dono de moitos edificios. Primeiro converteuse en casa da cultura, na súa planta baixa estaba a biblioteca, e na superior o Arquivo Historico Provincial. Nestes momentos está reformado e convertido no Arquivo Histórico Provincial.

María González Domínguez 8ºB

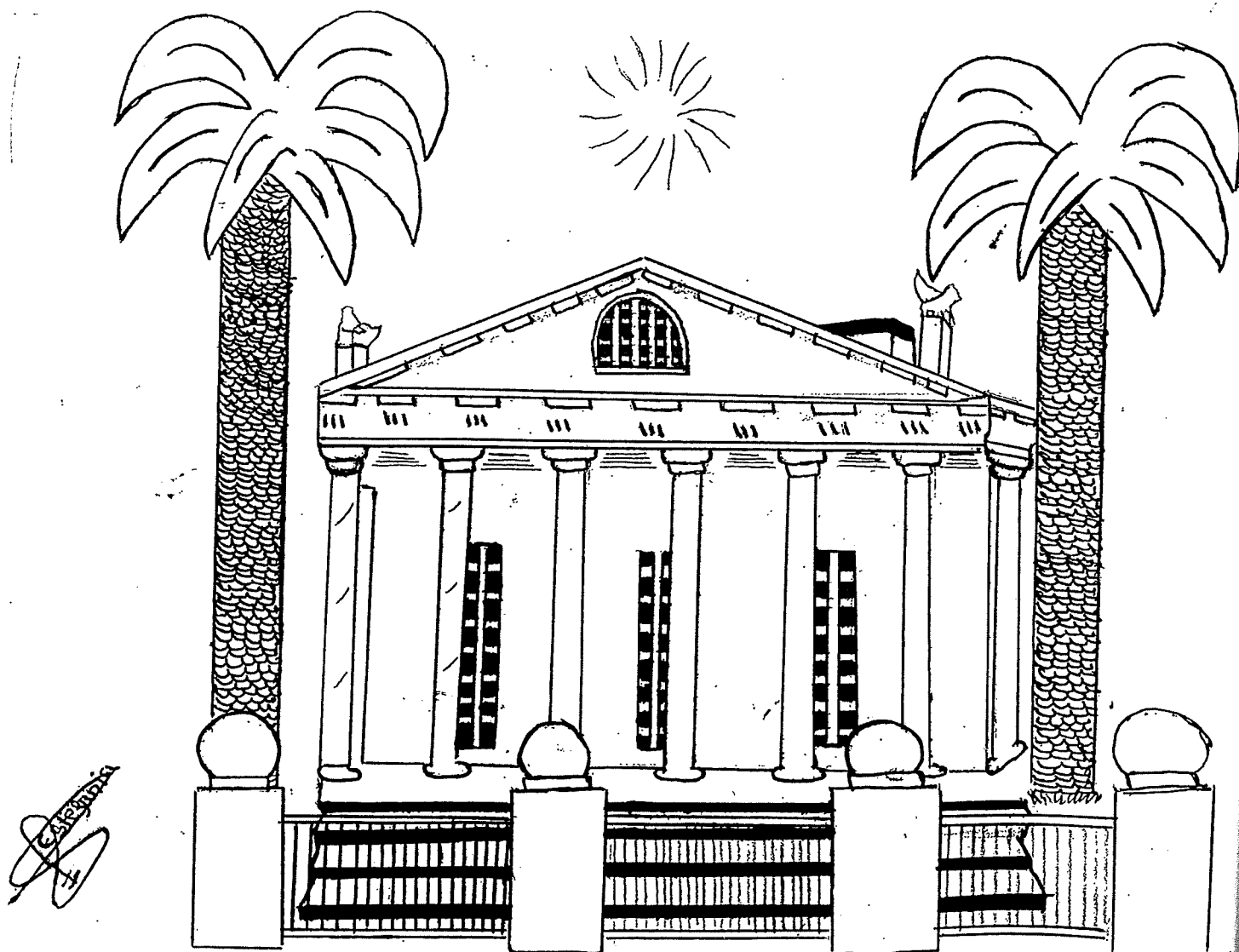

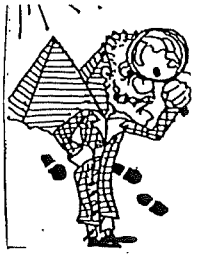

Remexendo no faiado das casas dos nosos avós, atopamos libros da Pontevedra doutros tempos, que informan de cousas que agora nos resultan difíciles de crer. Recollemos algúns datos sobre lugares que nos pareceron de interese.

1. A estación vella do tren.
2. O tranvía de Pontevedra a Marín.
3. A Praza da leña.
4. Os inicios da radio en Pontevedra.

1.- A ESTACION VELLA

A Estación do Tren estaba situada en Pontevedra no lugar que agora ocupa o noso Colexio de Campolongo e a Praza de Galicia. A súa construción data de finais do século pasado. A chegada da primeira locomotora a Pontevedra ten lugar preto de 1884.

A Estación era un lugar recoleto que contaba cun restaurante que tivo moita popularidade pola súa comida. Era un lugar de xogos para os rapaces e de paseo para os maiores.

A Estación vella desapareceu polos anos 60 cando, debido o crecemento da cidade, se fixo necesario o seu traslado ás aforas da cidade. A oposición foi moi dura polos danos que sufrirían os negocios hosteleiros da zona. Finalmente o traslado tivo lugar e, ó mesmo tempo, desapareceu tamén o tranvía de Pontevedra-Marín.



Estación de ferrocarril dos anos 20.
Neste solar está agora o noso colexio.
A primeira locomotora chegou aquí polo 1884.

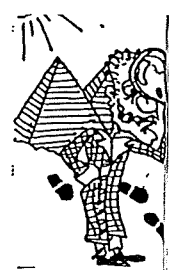

2.- O TRANVIA PONTEVEDRA-MARIN

A importancia do Porto de Marín a finais do século pasado e o inicio do auxe das súas praias, polas celebridades que pasaban o verán nelas, fixeron pensar na necesidade dun tranvía que unise Pontevedra e Marín. En xuño de 1889 inaugurouse esta liña.

O tranvía era unha máquina pequena, alegre, cómoda e pintoresca que tiña pequenos pero elegantes vagóns de 1ª, 2ª e 3ª clase. Tiña paradas en Mollabao, Lourizán, Os Placeres, Estribela e remataba en Marín, onde tiña o "Despacho de billetes".

O que pensaron que sería un bo negocio, co tempo tornouse unha ruína e os propietarios deixaron de coida-lo tranvía, polo que a conservación dos vagóns e da máquina era moi malo: perdía pezas en cada viaxe e a súa puntualidade cada vez era peor. As veces chegábase antes andando que nel.

Finalmente, desapareceu e o seu servizo foi substituído polos trolebuses que tiñan tamén a parada na Praza de Galicia.



Estación do tranvía polo ano 1900.

Condutores como Aparicio, Cobos, Maneiro e Magaliños esquecíanse do tranvía e paraban a saúdar ós amigos.

Xosé Echegarai era invitado polos conductores a subir ó tranvía e rexeitaba o ofrecemento disculpándose con que levaba présa e chegaba máis rápido andando.

Fixéronse moitas coplas humorísticas sobre o tranvía.

Fernández Flóres escribiu unha crónica sobre aquel entrañable tranvía, que se desprazaba á vertixinosa velocidade de 6 km/h; asombroso, ¿non si?

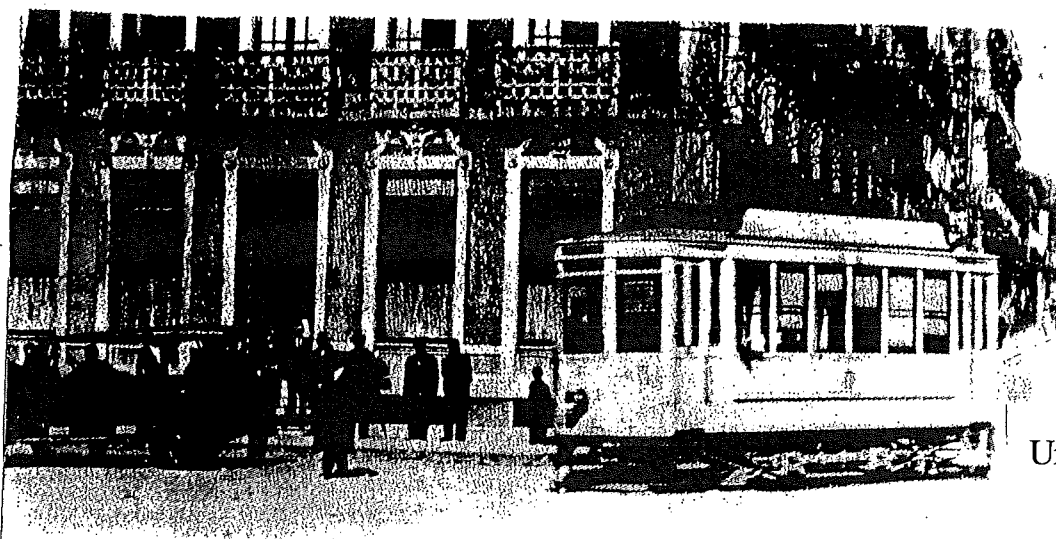
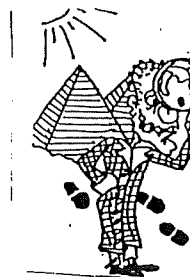

Un vello tranvía.

3.- A PRAZA DE LEÑA

Case tódalas prazas de Pontevedra eran coñecidas popularmente polo que nelas se vendía: leña, verdura, pan, galiñas...

A Praza da Leña, situada preto da Ferrería e da Praza da Verdura, era o lugar onde se celebraba o mercado da leña. As mulleres cargadas coas cestas e sacos de leña e piñas acudían a ela para vendela desde as aldeas próximas. Era a leña que sustiña o fogo nas cociñas, fornos e calefaccións.

Na fotografía pódese ver un típico día de mercado a principios de século. O fondo, atópase o bar "La Flor" onde, primeiro estivo unha escola pública e, a partir de 1927, ubicouse o Museo de Pontevedra. Na fotografía tampouco vese o cruceiro que actualmente centra a praza. Este sería instalado anos máis tarde polo propio Museo.



Mercado da Praza da Leña a comezos de século.



4.- OS INICIOS DA RADIO EN PONTEVEDRA.

Foron os irmáns Vázquez Lescaille, que tiñan un establecemento na rúa Peregrina, os pioneiros das emisoras de radio en Pontevedra. Na trastenda do local montaron unha pequena emisora de pilas mercada de segunda man que, tras diversas probas, se comezou a escoitar nun radio de 1 kilómetro. Facían programas e anuncios (chocolates e aparatos eléctricos que vendían os que traballaban na radio). Pouco a pouco foron chegando outros anuncios e discos de moda.

A Guerra do 36 marcou un cambio moi importante na programación, sobre todo polos partes de noticias.

En 1942 os irmáns Vázquez Lescaille traspasaron a emisora a José Hermida Vidal e empezou a historia de Radio Pontevedra.

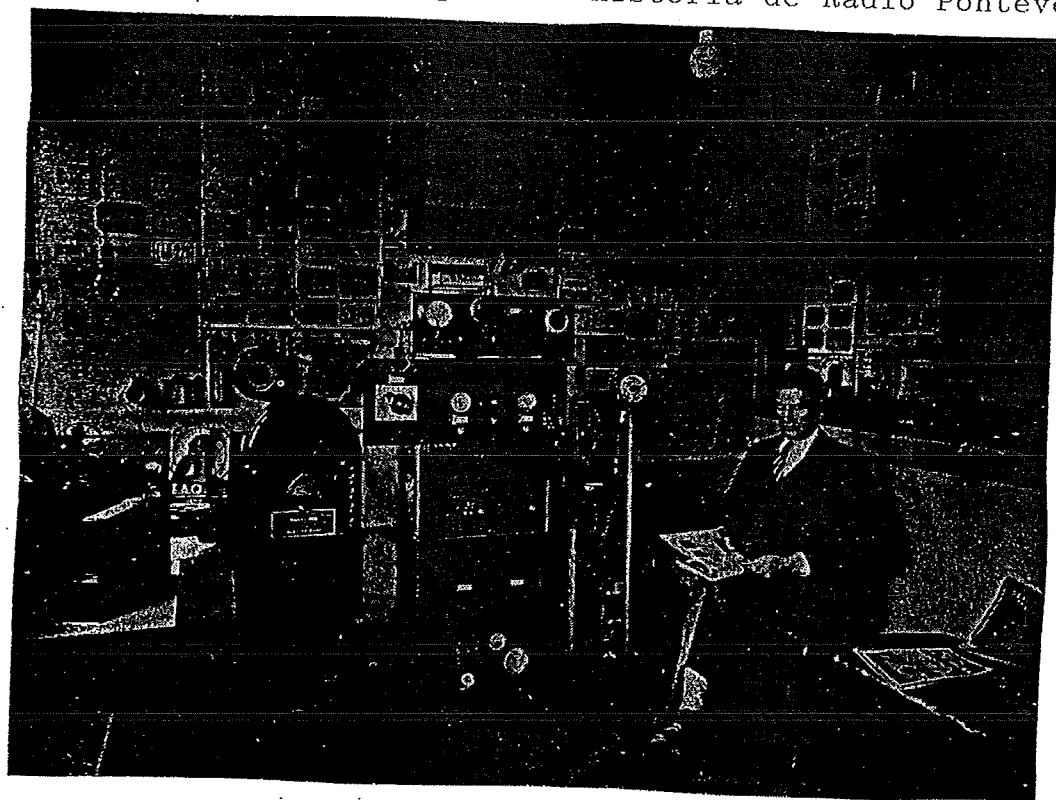

Nace unha nova emisora e é inaugurada cunha homenaxe a aqueles pioneiros que a base de entusiasmo fixeron o aparente milagre de poñer a cidade sobre as ondas.

- | | |
|------------------------------|---------------------|
| Paula de la Vega. | Marcos Fernández. |
| Ester Rodríguez. | Xoán Castro. |
| Adriana Díaz. | Miguel Castro. |
| Silvia Blanco. | Ana Neira. |
| M ^a Pilar Bouzas. | Xoán M. Amo. |
| Félix Carballal. | Santiago Fernández. |
| Xosé M. Estévez. | Iván de Jesús. |

OS HÓRREOS EN GALICIA

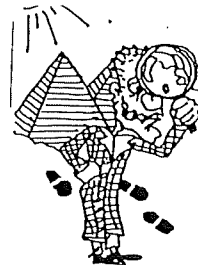

Hoxe, na clase de Anxo, o mestre mandou unha redacción sobre os hórreos. O chegar á casa...

- ¡Avó, avó! - Berrou Anxo.

- Non estou xordo, filliño. A ver, ¿que queres?

-Ti non sabera-lo que é un hórreo, ¿verdade?

-¿O que?

-Un canastro.

-¡Ah!, pois un canastro é coma o graneiro que está diante da casa da aldea.

-¿Ese que ten catro columnas onde metémo-lo millo? - Preguntou o rapaz.

-Si, Anxo, si.

-¿E cantas partes ten?

-Pois terá cinco ou seis.

-¿E cales son, avo?

-¡Que pesadiño estás hoxe!

-Porfa avoíño

-Está ben, está ben. As partes dun canastro son: os pés, a sobrepena, a fixeira, o cume, e algún máis.

Tamén debes saber que ten outros nomes como graneira, canizo, sequeiro, celeiro e palleira.

-Pois no diccionario trae máis cousas.

-Que van saber eses señoríños da cidade.

-Serán uns señoríños da cidade, pero aquí pon que teñen pegollos para soste-lo hórreo.

-Pois na miña terra chámanlles pés.- Refunfuñou o vello.- Trae para acá, a ver que pon. Ves, eu tiña razón. Iso é en Asturias.

-Tamén pon que ten cepas, para que non entren os ratos.

-Iso tamen o sabía eu.

-¿E que son esas cousas raras que metemos no canastro?

-Pois, ademais do millo, metemos centeo e painzo.

-¿E só serve para iso?

-Non, tamén serve para seca-lo millo.

-¿E como o fai?

-Pois, gracias ós buratos que ten, entra o aire e sécao. Non pode estar húmido, porque se non, non seca ben e bla, bla, bla...

-Vale, vale, xa chega. Vouno pasar ó ordenador, para que estea máis limpo.

-Adeus.

-Ata logo e gracias. Xa cho pagarei.

-Chégame cun aprobado.

-Iso está feito.

Ó día seguinte...

-Manoliño...Ben;

Paulo...Sobresaliente;

Anxo...Notable. Vexo que traballastes moito. Para mañá, quero que me traiades un traballo sobre as catedrais. Espero que saian tan ben coma estes.

Xabier López
Pablo Gayoso
Carlos García

Héctor Pintos
Pedro Leonard
Rubén García.

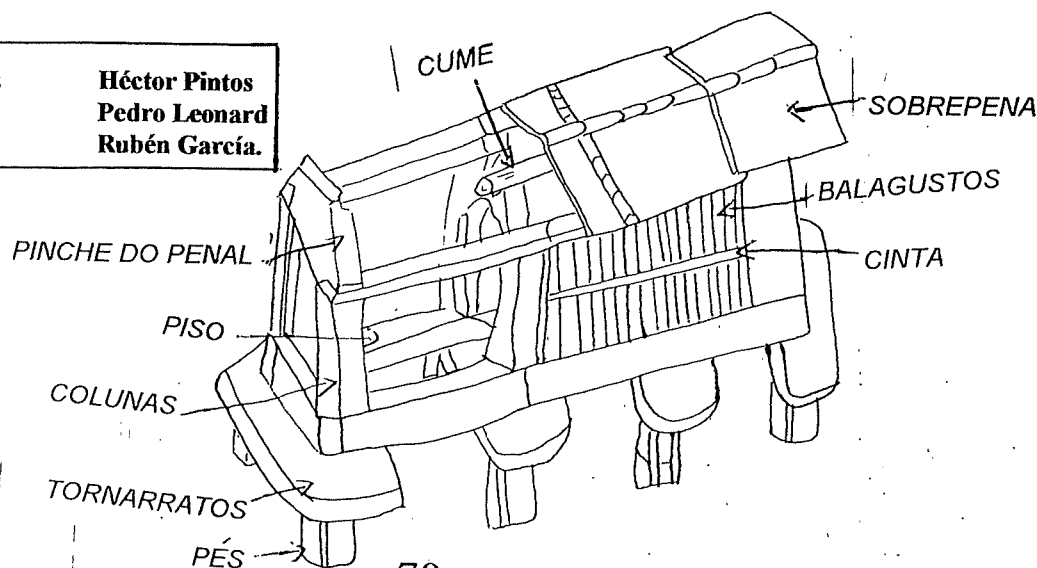

MOVEMENTOS XUVENÍS

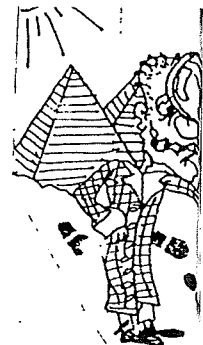

OS "PIJOS"

Un dos movementos xuvenís máis estendidos é o dos "pijos". Visten a roupa máis cara do mercado e marcas como Lacoste, Levis, Charro e Pepe.

Estes nenos están moi mimados, e como os pais lles consenten todo, métense no mundo da droga, non por curiosidade, senón por facerse os valentes.

Gastan moito diñeiro, compran roupa de dúas en dúas semanas, non de tres en tres meses, que sería máis normal. Levan todo á moda, dende o peiteado ata os pantalóns.

A música que máis lles gusta é o Pop-Rock e as baladas. Grupos como Hombres G ou Moestia Aparte.

Fuman, beben e emborráchanse moitas veces, o que para eles é unha diversión, e despois andan tirados polas rúas vomitando.

Crense os mellores en todo, inda que sexa evidente que non o son.

Este movemento é malo para a sociedade, pois nas rúas provocan pelexas e fan barullo.

Din frases como: Xúrocho por Snoopy ou tamén que morran os "Hombres G".



"PIJO"

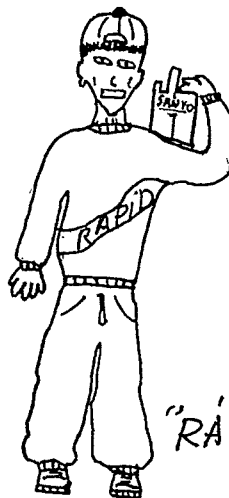

"RAPPER"

OS "RAPPERS"

Son fillos da rúa, rapaces de barrio. Non lles gustan nin a violencia, nin as drogas, nin a cidade onde viven. Por eso están en loita. As súas armas son o Rap, un estilo de música e de vida e un espírito inquedaante.

Sempre acusan e sinalan co dedo, que é polo que se definen. Apareceron hai uns 10 anos no tuburios de Nova York. Ó principio eran negros fartos, da discriminación racista.

Escribiron cancións con letras de forte contido político e social. O grupo N.W.A. ("Nigers with Actitude"), sacaron un disco co nome "Fuck the police" (fode á policía), e o F.B.I. denunciounos.

Denomínanse B-boys e B-girls (o "B" significa ritmo).

En España a música perdeu a orixe racista e os seus representantes proceden de modas de finais dos 70.



Hai 3 tipos de actividades:

Rap en inglés significa transmitir por golpes vocalistas unha mensaxe.

Por outro lado, xunto ós vocalistas, denominados "mestres de cerimonia", están os DJ, ou "Disk-Jockey", que se encargan dos efectos especiais.

Por último, dentro e fóra do escenario, prodúcense dúas manifestacións: Os Graffiti e o baile. Enchen as paredes e os metros cos seu nomes, logotipos e vomitados (un nome pintado nunha parede en grandes dimensións).

Para eles todo é válido mentres non se copie o estilo doutro. O que cometa ese fallo recibirá o nome de "Toy", que aparcerá na súa firma. A esto chámase "pisar" a un imitador.

Os practicantes máis veteranos do Graffiti chegan a pintar grandes murais, o que lles pode levar varios días.

Os grupos "Rappers" máis coñecidos son: Sindicato del crimen, Estado cuítico, Vanilla Ice ou Nene Cherry.

Os seus lemas máis coñecidos son:

"Isto é a xungla e nós sómo-los reis".

"Isto nunca foi pacifista... amor, amor".

"Pensa en ti e fode a todo o mundo".

"Cervexa, mulleres e anarquía".

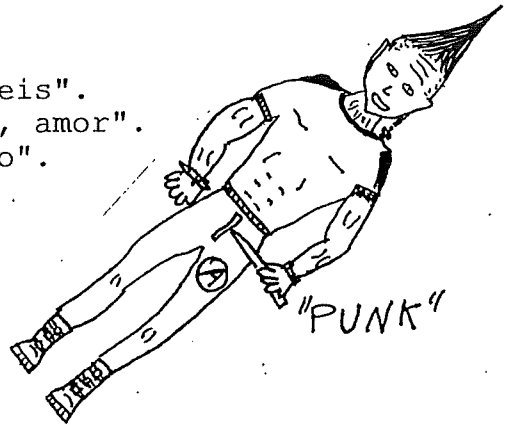

"PUNK"

Cara ó ano 75 empezouse a chamar punks a algúns grupos norteamericanos que imitaban os sons dos ingleses.

Aprenderan dos grupos americanos e os cantantes negros.

Coa mestura da agresividade vocal de Mick Jagger e a sinxeleza instrumental de Ringo Star, estaba todo feito.

Case nengunha das bandas chegou a ser popular. Os Sex Pistols foron os que sacaron este movemento á luz. Nunha entrevista, o líder deste grupo dixo moitas inconveniencias sobre a sociedade. Isto armou un grande escándalo, polo que a súa editora lle rescindiu o contrato.

Este grupo tivo moito éxito, e os grupos punk multiplicáronse e afectaron a outros aspectos da sociedade como a moda e o peiteado.

As rúas víronse cheas de rapaces co pelo curto, tinxido de verde ou vermello e vestidos con coiro.

Os que se apuntaran a este movemento seguiron evolucionando ata chegar ó que se lle chamou nova "ola".

En España o representante deste movemento foi José Ramón Martínez, que se pintou un rombo nun ollo, levou imperdibles (un símbolo punk) e tomou o nome artístico de Ramoncín.

Fóra de España, Janise Joplin empezou a tocar blues e Jimmy Hendrix tocaba diposto a converter a guitarra eléctrica nun instrumento novo coa axuda de amplificadores, pedais e outras cousas.

"ROCKERS"

É un movemento xuvenil que se fai notar moito pola súa forma de vestir e os seus peiteados.

Levan pantalóns vaqueiros axustados, cazadoras de coiro e calzan botas campeiras, que ás veces, levan unhas esporas.

Chaman a atención polos seus peiteados, estilo Elvis Presley, con gran tupé e patillas que lles chegan ata o queixo.

A música que lles gusta, é o Rock and Roll, grupos coma: Elvis, Loquillo y los Trogloditas ou Gatos Locos.

Os Beatles, e máis tarde os Rolling Stones son os primeiros pioneiros do Rock and Roll.

O seu punto de reunión é o ascensor, inda que non duran moito polas broncas que se montan con outros grupos.

Este movemento vai cada día a máis.

A VIOLENCIA DESTES GRUPOS

Dos 17.000 rapaces que pertencen a tribos xuvenís, uns 10.000 teñen vínculos deportivo-futbolísticos e 2.000 son hinchas como Comandos Y, Boixos Nois, Ultra-Sur ou Celtarras. A violencia xuvenil estropea a paisaxe das cidades.

Un "cabeza rapada", ós 22 ou 23 anos madura e sae deses grupos, e un "punkie", alá polos 30, mátase en facer rituais, como o de tirarse ó metro de Madrid.

Polo mundo adiante, ocorren sucesos como o de matar a unha rapaza cando intentaba defender a outra.

Grupos violentos	Xoves	Agrupacións
Urbanos**	5.000	131
Radicais	2.000	58
Deportivas	10.000	55

Totais : 17.000

Idade media : De 13 a 23 anos.

244

** Tribos urbanas:

Skins→	21%.
Squatters→	19%.
Punkies→	13%.
Rappers→	10%.
Otros→	37%.

-Iago Farto.

-Paulo González.

-Luis González.

-Alfonso Sánchez.

-Iago Abilleira Crespo.

8°B.

8°A

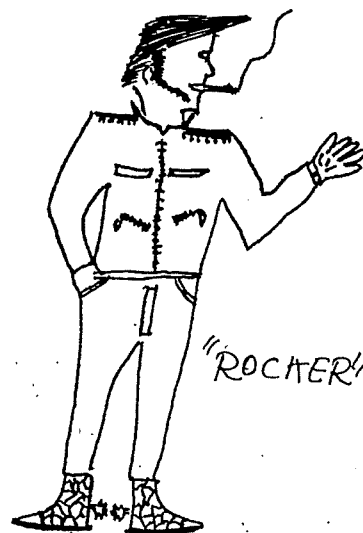

ENQUISA

A TELEVISIÓN



Sáimos á rúa para informarnos sobre cousas diaras da televisión. Enquisamos a 25 persosas de idades comprendidas entre 13 e 20 anos, que son os que máis entenden destes temas. As respostas non nos sorprenderon moito xa uqe a maioría da xente díxonos an resume, que canta máis televisón mellor.

As preguntas foron as seguintes :

1.a) ¿Ve vostede moito a televisión?

Si- 17

Non- 8

b) ¿Cantas horas aproximadamente?

En galego- 4

En castelán-13

Indistintamente-8

2. ¿Como a prefire ver vostede?

1 hora- 6

2 horas-9

outros- 10

3. ¿Que ve máis?

PELÍCULAS- 15

PROGRAMAS- 6

SERIES- 4

4. ¿De que tipo lle gustan?

PELÍCULAS : Aventuras-9

Humorísticas-5

Románticas- 11

PROGRAMAS : Informativos-8

Concursos-10

Musicales-7

SERIES : Comedias-15

Telenovelas-2

Dramáticas- 8

5. ¿Censuraría algún tipo de programación? ¿cal?

Si-21 VIOLENCIA-6

PROGRAMAS DE

RECONCILIACIÓN-10

CINE X-5

Non-4

6. ¿A que hora ve vostede máis a televisión?

Polo mediodía-8

Pola tarde- 5

Pola noite-12

7. ¿Cantas televisións hai na súa casa?

1- 2

2- 17

máis- 6

8. ¿Que programación lle gusta máis?

Estraxeira- 7

Española- 5

As dúas- 13

9. ¿Considera que hai demasiada publicidade?

Si- 23

Non- 1

Tal Vez- 1

Despois dos resultados da enquisa chegamos á conclusión de que se ve moita televisión, pero a xente non está moi conforme coa programación. O que máis gusta son as comedias e as películas románticas; a maior parte da xente censuraría algún tipo de programación.

En canto a publicidade, a maioría cre que é excesiva.

Pola nosa parte opinamos que a nos tamén nos gusta a televisión, que cambiaríamos algúns dos programas e que consideramos que hai moita publicidade.

PATRICIA, XIANA, CRISTINA, INÉS E MERCEDES 8ºB

ENQUISA

Con motivo das reformas feitas despois das protestas dos pais, fixemos sete preguntas sobre o colexio a corenta alumnos e cinco profesores. Aquí tedes as súas respostas:

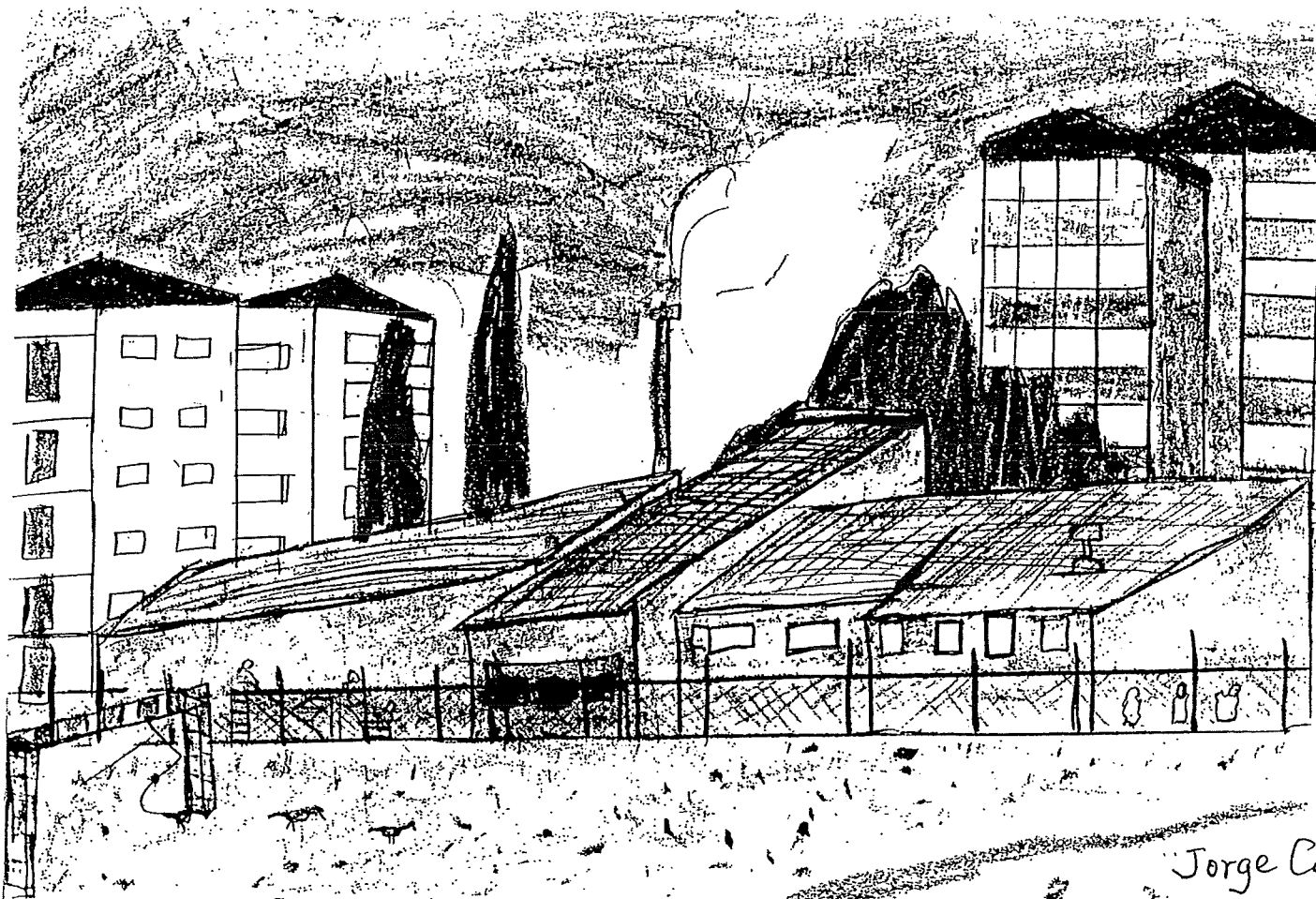

¿Cres que o Concello mantén o colexio en boas condicións?

Nenos:

Si→ 2'5%. Non→ 90%. Nas suficientes→ 7'5%.

Profesores:

Non→ 60%. Nas suficientes→ 40%.

¿Paréceche ben que non substitúan o conserxe e teñan que mante-la porta pechada?

Nenos:

Si→ 7'5%. Non→ 80. Está ben pecha-la porta como medida de seguridade→ 12'5%.

Profesores:

Todos responderon que si.

¿Que che parecen as condicións hixiénicas dos baños dende que os remodelaron?

Nenos:

Boas→ 12'5%. Malas→ 52'5%. Regulares→ 25%. Ns/Nc→ 10%.

Profesores:

Boas→ 20%. Regulares→ 80%.

¿Que che parece que só manden dúas persoas para limpar todo o colexio?

Nenos:

Ben→ 10%. Mal→ 82'5%. Normal→ 5%. Ns/Nc→ 2'5%.

Profesores:

Todos coincidiron en que está mal.

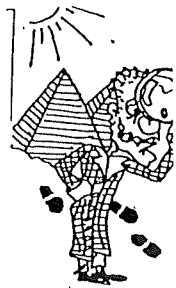

¿Cres que mellorou o colexio despois das reformas feitas?

Nenos:

Non→ 30%. Un pouco→ 50%. Bastante→ 17'5%. Ns/Nc→ 2'5%.

Profesores:

Non→ 20%. Un pouco→ 40%. Bastante→ 40%.

¿Cres que son seguras as pistas?

Nenos:

Si→ 47'5%. Non→ 50%. Ns/Nc→ 2'5%.

Profesores:

Non→ 100%.

¿Cres que está ben o material que hai no ximnasio?

Nenos:

Si→ 7'5%. Non→ 82'5%. É normal→ 7'5%. Ns/Nc→ 2'5%.

Profesores:

Non→ 40%. Ns/Nc→ 60%.

-Iago Farto.

-Paulo González.

-Luis González.

-Alfonso Sánchez.

8°B

OS MEUS VERMES DA SEDA

IAGO GARCÍA-ALÉN LORES

4°A

Estou a criar trece vermes e vouvos a contar como é a súa vida :

O primeiro que fixen foi colocalos nunha caixa chea de follas de moreira.

Pasados uns días o verme escolleu o lugar adecuado e comezou a fabricar un fio de seda moi fino co que vai rodeando o seu corpo. Este fio vai formando unha parede de seda cada vez mais grossa, é o casulo. Despois dunhas semanas o verme da seda transformase pouco a pouco nunha bolboreta, rompe o casulo de seda e bota a voar.

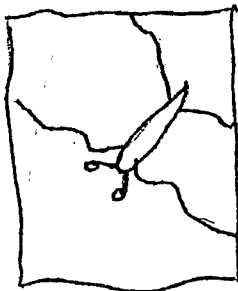
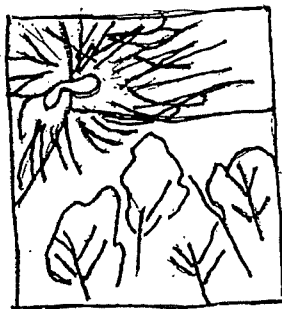
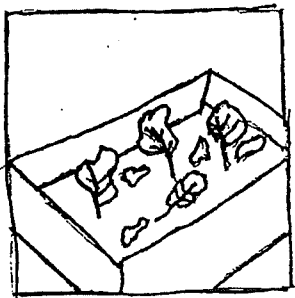

Ó final a bolboreta pon os seus oviños, dos que sairán novos vermes, e a historia do verme da seda volverá a comezar.



XOGOS TRADICIONAIS GALEGOS

Hai uns anos, os nosos avós, os nosos pais, divertíanse coma nós. Pero eles, non tiñan a nosa sorte. Non tiñan televisión, nin xoguetes coma os de agora (robots, coches teledirixidos, xogos de mesa) Por iso, a moitas cousas coma:

- | | |
|--------------------------------|------------------------|
| Bote baleiro | Monta cachura ou panda |
| A corda | Pi.1 |
| A goma | Burro |
| Apañar | Recorre-lo mundo |
| A rateira | Palabras encadeadas |
| ¿Hai fume na túa casa? | Animales |
| A agachadelas | Sangue |
| As bolas ou canicas | Branco e negro |
| O trompo | A pola |
| O futbol sen pelota | Moda |
| Billarda | As catro esquinas |
| Campá | O gato e o rato |
| Colores | Un,dous,tres,estatua |
| Brilé | Tres en raia |
| O miquiño ou o gatiño | A rede |
| Os pelouros | Ovo,pico,araña |
| O marro | O pincho |
| A galiña pita ou cega | Os cromos de palma |
| O pañuelo | O cinquillo |
| Figuras bonitos | O pan da porca |
| O potro | Submariños |
| Os países ou declara-la guerra | Parchis |
| Antón Pirulero | |



Como vedes estes xogos podían ser moi divertidos. Agora, imos vos explicar a maneira de xogar a alguns deles

OVO, PICO, ARAÑA

Neste xogo necesitanse polo menos cinco nenos.

Un dos rapaces fai de nai e os outros repártense en dous grupos. Un dos grupos é o que salta e o outro ten que pórse nunha fila. O primeiro neno da fila pon a súa cabeza nas pernas da nai. Os demais van poñendo a cabeza entre as pernas do de diante.

Cando xa están tódolos nenos colocados, o equipo que salta ten que intentar colocarse de un en un enriba dos da fila sen toca-lo solo. O primeiro dos que están enriba ten que poñe-la man : ou cun dedo estirado (Pico), ou co puño cerrado (Ovo), ou coa man aberta (Araña). Despois dice " Ovo,Pico,Araña". E o neno que está debaixo ten que adiviñar como ten a man posta. Se adiviña, tócalle a ese grupo saltar. Se non acerta volven salta-los demais.



TROMPO

É un obxeto de madeira, con forma de pera.

Os nenos cambiábanlle o cravo que tiña na punta por outro moi aguzado.

Cando o cravo estaba ben posto, ó caer ó chan facía un movemento de intensa rotación, sen moverse do sitio onde empeza a virar. A este movemento chamábaselle peniña ou pena. Para comprobalo, un rapaz deixaba caer un cuspe na capa, e se faría un centrifugado quedando unha coroa mollada xuxto onde se depositara o cuspe.

Se o cravo estaba mal posto o trompo, ó mesmo tempo que rotaba, cambiaba continuamente de lugar, o movemento de trasladación irregular que facía o trompo chamábase grañar.

A todos os trompos cortábaselle o muñón que traía na capa.

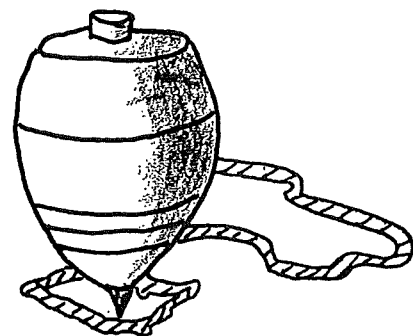

PELETRE

Neste xogo participan os nenos que se quiran

Tirábase unha pedra, primeiro ó cadro un, e sen pisa-las raias nin o cadro un íase saltando á pota coxa ata ó final da figura e logo dábase a volta. Despois tirábase a pedra ó cadro dous e o mesmo pero sen pisa-lo cadro dous, e así sucesivamente.

Se ó tira-la pedra non caía no cadro que tiña que caer o turno pasaba ó seguinte rapaz.

¿ HAI FUME NA TUA CASA ?

Neste xogo participan como mínimo cinco rapaces.

Márcase no chan catro círculos colocados nos vertices dun cadrado, cada neno métese nun círculo, menos un que é o que queda, que se coloca no medio dos catro círculos.

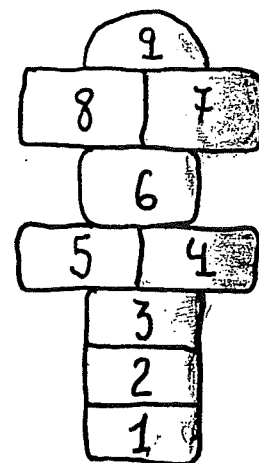

Pedro

María

Antonio

Xoana

Xurxo



O que queda vai xunto a un neno e lle pregunta: ¿Hai fume na túa casa? E mentres lle pregunta, os demais cambian de círculo e o que queda ten que intentar ocupar un dos círculos que van quedando desocupados.

A BILLARDA

1ª parte:

Necesítase un pao pequeno con puntas afiadas (billarda) e outro pao máis longo cun entalle nun lado.

Os xogadores deben de ser números pares (dous equipos, A y B)

Xógase así:

Faise unha liña no chan, e a uns metros colócanse os xogadores, que poñen a billarda enriba dunha pedra ou algo que sobresaia.

Un xogador colle o pao longo e co entalle golpea a billarda, facendo que salte, e cando está no aire golpéaa co pao cara á liña. Isto faise turnándose os xogadores eos equipos. Gaña o que antes chegue á liña coa billarda.

2ª parte:

(Se se xoga no campo)

Cada xogador fai un triángulo na herba. Cando o xogador (A) lanza a billarda, o xogador (B) vai collela, e, nese tempo o xogador (A), cun pao, quita a herba do triángulo do xogador (B). E así sucesivamente.

O que acabe con máis herba no seu triángulo, gaña.

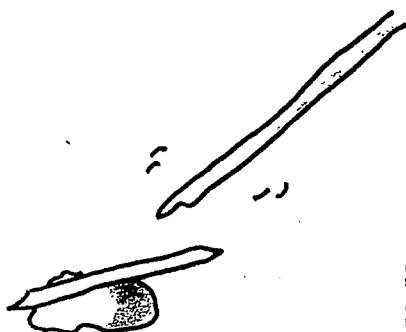

Sofía Aldatz
Sonia Rivero
Maite Otero

Nenos electrovidentes

1/ ¿ Cantas horas adicas ó día a ve-la televisión ?

0 horas	----->	1 neno
30 min.	----->	2 nenos
1 hora	----->	24 "
1h.30min.	----->	1 "
2h.	----->	13 "
2h.30min:	----->	0 "
3h.	----->	19 "
3h30min.	----->	3 "
4h	----->	10 "
4h.30min	----->	1 "
5h.	----->	10 "
7h.	----->	5 "

2/ ¿ Que programa che gusta máis ?

ALF	----->	6 NENOS
PRINCIPE DE BEL-AIR	----->	23 "
COSAS DE CASA	----->	4 "
XABARIN CLUB	----->	3 "
TELEDIARIO	----->	1 "
EN XOGO	----->	1 "
CLUB DISNEY	----->	1 "
OS SIMPSON	----->	5 "
POWER RANGER	----->	3 "
PINNIC.	----->	1 "
CLUB MEGATRIX	----->	1 "
EU E O MUNDO	----->	1 "
CARAOKE	----->	1 "
MEDICO DE FAMILIA	----->	1 "
SONGOKU	----->	3 "
FARMACIA DE GUARDIA	----->	1 "
DOCTOR SLOOMP	----->	2 "
O MAIS PLUS	----->	1 "
A NOITE DOS CASTELOS	----->	1 "
DOCUMENTAIS DA 2ª	----->	1 "
DEBUXOS ANIMADOS	----->	1 "
PELICULAS	----->	1 "
TARTARUGAS NINJAS	----->	3 "
DOCTOR EN ALASKA	----->	1 "
REI LEON	----->	1 "
AGUJETAS DE COLOR DE ROSA	----->	3 "
MISTERIO	----->	2 "
BARRIO SESAMO	----->	1 "
AI SEÑOR , SEÑOR	----->	1 "
VIXIANTES DA PRAIA	----->	2 "
O DIA DESPOIS	----->	3 "
EURO-SPORT	----->	1 "
MENUDO SHOW	----->	1 "
TRANSWOLD-SPORT	----->	2 "

3/ ¿ Cres que a televisión che resta tempo para outras actividades ?

NON -----> 49 NENOS
SI -----> 38 "

4/ ¿ Gústariache ver máis a televisión ?
¿ Por que ?

NON -----> 41 NENOS
SI -----> 39 "

NON, porque teño que ir pra cama --> 1
NON, porque prefiro facer outra cousa --> 11
NON, polos programas que votan -----> 2
NON, porque non me gusta a T.V. -----> 4
NON, porque xa a vexo demasiado -----> 19
SI, porque me gusta -----> 29

5/ ¿ É positivo ou negativo ve-la televisión ?

a) SAÚDE : SI -----> 25
NON -----> 39
b) ESTUDIOS : SI -----> 24
NON -----> 44

6/ ¿ Cándo soes ve-la televisión ?

MAÑA -----> 11 NENOS
MEDIODIA -----> 16 "
TARDE -----> 15 "
NOITE -----> 23 "
A. TODAS HORAS -----> 3 "
TARDE E NOITE -----> 1 "
MEDIODIA E NOITE -----> 3 "

7/ ¿ Acostumas ve-la televisión só ou acompañado ?

ACOMPAÑADOS -----> 29 NENOS
SO / SOA -----> 32 "

8/ ¿ Ata que hora ve-la televisión pola noite ?

a) SEMANA :
-DE 9 A 10 -----> 35 NENOS
-DE 8 A 9 -----> 12 "
-DE 10 A 11 -----> 27 "
-AS 12 -----> 3 "

b) FESTIVOS E FIN DE SEMANA :
- DE 11 A 12 -----> 35 NENOS
- DE 12 A 1 -----> 16 "
- DE 1 A 2 -----> 8 "
- DE 2 A 3 -----> 2 "
- ATA QUE TEÑO SONO -----> 2 "

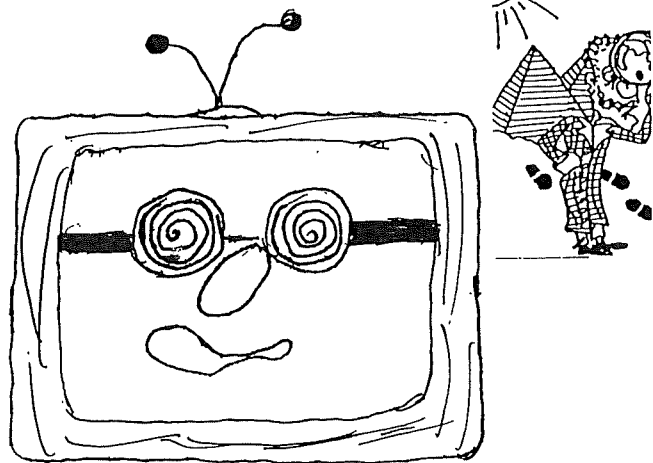

-Como podedes observar, na primeira pregunta, existe unha irregularidade moi notable, en canto ás horas.

-Na segunda pregunta, nótase gran variedade de programas televisivos. Soamente un destes programas destaca entre todos, "El príncipe de Bel-air".

-Na seguinte pregunta a maioría dos nenos de Campolongo pensan que a televisión nos lles resta tempo para facelas actividades, cousa rara comparando coa primeira pregunta.

-No cuarto item as opinións están moi igualadas, nas súas razóns, moi variadas, observáse moi ben o porqué.

-Na quinta os estudantes deste colexio despreocúpanse da súa saúde, respostando negativamente.

Cos estudos pasa o mesmo, aumentando un pouco as respostas negativas.

-A maioría dos nenos de Campolongo, respostando á sexta pregunta, ven a televisión pola noite.

-Na sétima, podemos ver que ós nenos dálles igual comparti-la televisión con outros espectadores.

-Xa na última cuestión, os nenos, xeralmente, prefiren durmir que ve-la televisión pola semana, e nas fins de semana e festivos ocorre totalmente o contrario.

Bruno Torres. Borja Franza. Carlos Mariño. 7º C



00 Bruno Torres Borja Franza Carlos Mariño

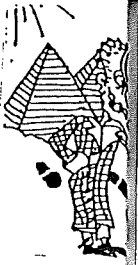

¿CAL É MELLOR INSTITUTO?

Moita xente faise esta pregunta. Nós agora intentaremos resolvela. Non hai nin mellor nin peor instituto, todo depende da xente que o trata; pero nós agora imos especifica-las características de cada un:

Instituto Público Valle Inclán, "Valle".

Consta de seis aulas no curso de primeiro (A-F), e tamén seis nos tres seguintes cursos, cuns trinta e sete alumnos por clase.

As instalacións son bastante boas; as aulas son espaciaosas, aínda que un tanto rústicas, ten tres laboratorios que parecen ben equipados. Dispón dunha biblioteca de dúas plantas, ben iluminadas, con moitas clases de libros e ben distribuídos. A aula de debuxo ten mesas especiais e con gran cantidade de material. Ten un pequeno aparcamento, dispón dun gran observatorio con vistas estupendas, un salón de actos moi ben montado, con capacidade para unhas 259 persoas. Varias salas de profesores e tamén unha pequena pero apañada cafetería. Ten un ximnasio co piso de cortizo e varios vestiarios. Segundo o alumnado, é, en xeral, bo.

O longo do tempo poderás escoller as optativas: Ética, Relixión, Fogar, etc.

Instituto Público Sanchez Cantón, "Sánchez"

Consta de seis clases en primeiro, cinco en segundo e terceiro, COU ten desde A ata F; en tódalas clases hai unha media de corenta alumnos.

Dispón dun paraninfo con capacidade para 460 persoas e pode ser usado por destros e zurdos. Ten unha discreta cafetería-comedor, un enorme museo de ciencias naturais, moi ben equipado; alí podes ver desde seres microscópicos ata dinosaurios, pasando por cousas do mar, fósiles, esqueletos humanos,

aves, etc. Cunha biblioteca moi grande con libro de toda clase, ordenados por colección e alfabéticamente.

Ten un pavillón grande con gradas, no cal podes face-las seguintes actividades extraescolares: balonmán, baloncesto, fútbol-sala, patinaxe, balónvolea, badminton, ximnasia, etc.

O profesorado é moi esixente. Podes colle-las seguintes optativas: Relixión, Ética, Cociña, Grego, Francés, Inglés, entre outras.

Instituto Público a Xunqueira

Ten sete clases en primeiro, seis en segundo, cinco en terceiro e unha en COU, cun total de 35 alumnos por clase. Ten boas instalacións. Dispón dunha biblioteca moi equipada, dous laboratorios un de Física e outro de Química. Numerosos seminarios con libros, un salón de informática e outro salón de cociña, un paraninfo bastante grande, dúas aulas de debuxo e un pavillón fóra do colexio.

Os profesores son bastante esixentes. Non hai moitas actividades extraescolares e as optativas son as mesmas cás dos demais institutos.

Instituto Público Torrente Ballester "Quinto"

Oito clases en primeiro, e as mesmas nos respectivos cursos, hai un total de 33 alumnos por clase.

As instalacións son moi boas, ten un cine, unha biblioteca moi ampla, un gran salón de actos estilo teatro, un amplo laboratorio e, para facer exames, unha sala especial. Adosado ó instituto hai un enorme pavillón.

O profesorado é moi esixente, podes coller entre as seguintes optativas: Teatro, Fogar, Debuxo, etc.

As actividades extraescolares son as seguintes: baloncesto, badminton, balónvolea, fútbol-sala, etc.

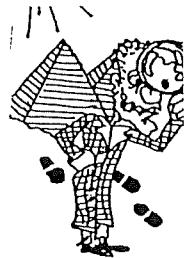

Colexio Santiago Apóstolo "Soutomaior"

As instalacións son bastante malas, sobre todo os servicios. Ten moi pouco material de laboratorio, un amplo comedor.

O profesorado é moi esixente, pero danche moitas oportunidades para aprobar.

Colexio Sagrado Corazón de Xesús

En tódolos cursos hai desde A ata C, cunha media de 40 alumnos por curso. Ten dous laboratorios moi completos e moi ben montados; unha biblioteca con moito material

e os libros distribuídos por materias. Un teatro de luxo, cunha capela oratorio, unha sala de informática cun ordenador para dúas persoas; ten unha aula de debuxo con material especial para esta materia. Nos áticos hai salas de baile con moito material de música. Ten un gran comedor e fóra un pavillón do tamaño dunha pista de balonmán, no cal podes practicalas seguintes actividades extraescolares: balonmán, butbol-sala, baloncesto, kun-fu.

Os profesores son esixentes e pesados. Podes colle-las seguintes optativas: teatro, cine, fotografía, debuxo, informática.

Uxío Pérez
Bieito Vilar
Xaime Vidal

COMO FUNCIONAN OS MEDIOS DE COMUNICACION EN PONTEVEDRA

O equipo visitámo-la emisora de radio 40 PRINCIPALIS, situada na rúa Daniel de la Sota, número 5.

Queremos agradecer a esta empresa o trato cordial que recibimos.

¿COMO FUNCIONA A RADIO?

Aquí hai uns estudos, onde se grava e se fala en directo. - Os discos que escoitades na radio, no son orixinais de aquí - de Pontevedra, senón que veñen da oficina central de Madrid. Es tes discos están clasificados por cores:

-Vermella: Están os discos máis escoitados, os actuais, pñenos nas horas puntas.

-Negra: Tamén é música moi boa.

-Azul: E unha música normal.

-Verde: E unha música mala, que case no se escoita.

-Branca: E a música que nunca se escoita, máisima.

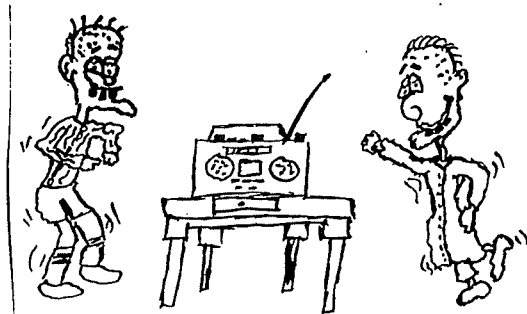



Na emisora 40 PRINCIPALIS hai varias cadenas: Ser, Cadea Dial e M80.

As emisoras de F.M. olléñse nestas frecuencias.

- Cadena 100 Vigo-87.8
- C. Ibérica Redondela-88.7
- C. 40 Pontevedra-89.1
- Radio Compostela Padrón-89.7
- Radio Nacional-90.1
- Cadena Dial-91.4
- Onda Cero Tui-92.6
- Radio Voz-93.1
- Radio Galega-93.5
- Radio Arosa Ser-95.6
- Radio Pontevedra Sér-98.7
- Antena 3 Vigo-100.6
- Caden M80 Vigo-101.2
- Radio Ponteareas-101.6
- Cadea M80 Pontevedra-105.1

30 / DEPORTES

REGIONAL PREFERENTE

El Cambados con un pie en Tercera División

Pontevedra 1-1m.45 Rozaré; 1-2 m.65 Luis; p Santiago 1-3 m.85 Luis.

Sp-Ansoeiro: Luis María; Li- Arbió Ana Calveira (A Coru-
na, Paco (Ruanova m.57), ñal), con interese chicas, que
Varela, Chique, Luis Rúa, Javi, a Luis María, Luis Rúa y Darío
Luis, José María, Darío y J. Rues. por los locales, ya los visitantes.

3 Cambados: Millán; Juan Millán y el delegado Michele
Carlos, Moncho (Mario Sanxamé.
Prof. Tito, Juan Ramón, ne entrada. El campo Penafía registró bus-
caré, Luis, Nardo Partido en el que el Ansoeiro ju-
só a buen nivel, sobre todo en el
prime tiempo.

**El Arco...
frenó al P...**

PROCESO DE ELABORACION DUN PERIÓDICO
(Diario de Pontevedra)

Recibíronnos no Diario de Pontevedra e déronnos interesante información sobre os pasos que se dan na elaboración do xornal.

Primeiro reciben a información de todo o mundo en Madrid e por satélite.

1 Dende Madrid por satélite chega a información ós ordenadores de Pontevedra.

Nos ordenadores hai maquetas de cada páxina do diario.

Por números vense seleccionando fotografías e textos.

Despois fanse clichés e despois noutras máquinas, normalmente de 6 bobinas, fanse pranchas de aluminio que é onde están as páxinas.

As páxinas pasan por rodillos. Os de arriba son de tinta e os outros conteñen o papel e chámanse texas.

O final imprímese o periódico.

Xúntase as páxinas.

Cortanse e dóbranse e xa está feito o periódico.

Despois distribúese.

Normalmente imprímese 8.000 exemplares.

Os que sobran lévanse a unha empresa de reciclaxe.

Diferentes seccións da empresa

Taller de impresión---Administración---Redacción

Pablo Piñeiro Carrete
José Manuel Fariña Abraldes
Jesús Borja Pazó Moreira

A Queimada.

Ester Rodríguez

A data exacta na que se inventou esta bebida non se descubriu aínda. Algúns hitoriadores pretenden atopar unha orixe prehistórica, pero a maioría deles afirma que, polos seus compoñentes -azucres e augardentes- ten orixe medieval. Ademais, Martínez Llopis ten un documento no que se di que no ano 1386, nun pobo moi cerca de Hispalis -actual Sevilla- se facía queimada ó rematalo mes de Ramadán; e podían beber dela só os homes e as mulleres embarazadas, porque crían que así os nenos nacerían cunha forza enorme.

Distínguense dous tipos de bebidas:

- A máis tradicional, elaborada nas aldeas.
- A moderna, relacionada co mundo urbano, que se empeza a facer en Galicia polos anos corenta.

A primeira celebrábase e aínda se celebra nas zonas rurais como remate das comidas relacionadas co magosto, Noiteboa, Aninovo, Reis...

Pero a queimada tamén se ven facendo nos pobos nórdicos e centroeuropeos desde tempos inmemoriais.

En Italia facíase con augardente de pera e quizais o redescubrimento da queimada se deba ós neorrománticos.

Mentres se realiza a cerimonia da queimada, o "mestre" pronuncia unha serie de conxuros, e algúns deles servan para adiviñar-lo futuro, como adiviñar cantos anos tardará unha moza en casar. Nestes cantares invócase ó Cucorreí, ó moucho e ós druídas galos.

- A cerimonia débese realizar ó fio da medianoite. A mellor queimada sae na noite de San Silvestre. Hai que apagar tódalas luces e ter só a da lúa e as chamas da queimada.
- Esta cerimonia está presidida por un mestre encargado de darlle o punto máxico á queimada cos seus conxuros e cantares

Forma de facela.

Son moi variadas as receitas para face-la queimada. Sen embargo, os entendidos afirman que canto máis sinxela, mellor é.

Receita de Ruavella.

- Poñer nun recipiente de barro a augardente, xunto cos demais ingredientes.
- Coller cun cullerón a augardente cun pouco azucres e prenderlle lume. Pouco a pouco vaise collendo máis líquido, e cando o cullerón estea cheo baléirase no recipiente.
- Neste momento comeza a queimada, remóvese ata que se queime a case totalidade do alcohol.

Déixase enfriar e sérvese en cuncas de barro. Mentres se reliza todo isto, pronúncianse conxuros coma este:



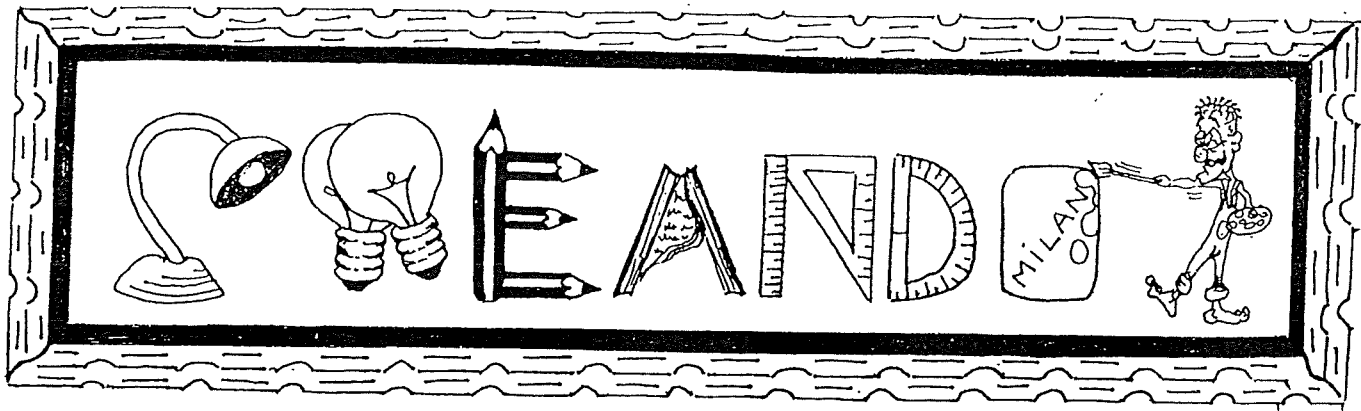

ASOCIACIÓN DE IMAXES

VELOCIDADE:

- coche corría coma un lóstrego no ceo.
Corrían coma coches de carreiras.
- home corría coma un raposo nunha cacería.

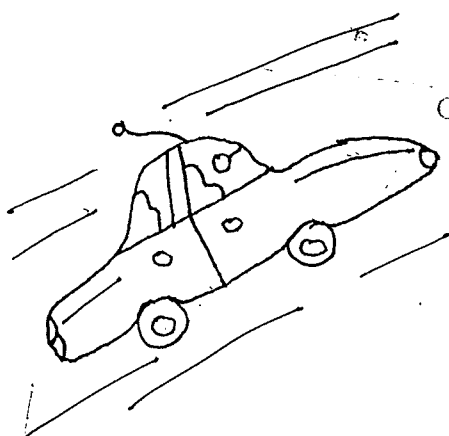

ANIMAIIS:

- Nadaba coma un peixe asustado.
- Saltaba coma un canguro.
- Estaba tan esperto coma un bufo.
- Mordeulle coma un can rabioso.



PERSOAS:

- Elas tiraban pedras coma canóns na guerra.
- Él é tan lixeiro coma unha pluma flotando no aire.
- Ela durmía coma un bebe.
- Eles xogaban ó xadrez coma profesionais nun campeonato.
- Contaban o diñeiro coma os mellores banqueiros.
- As veciñas gritaban coma as sirenas das ambulancias.
- As orellas do neno eran avións.
- A súa intelixencia era un ordenador.

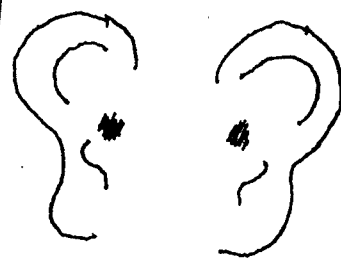
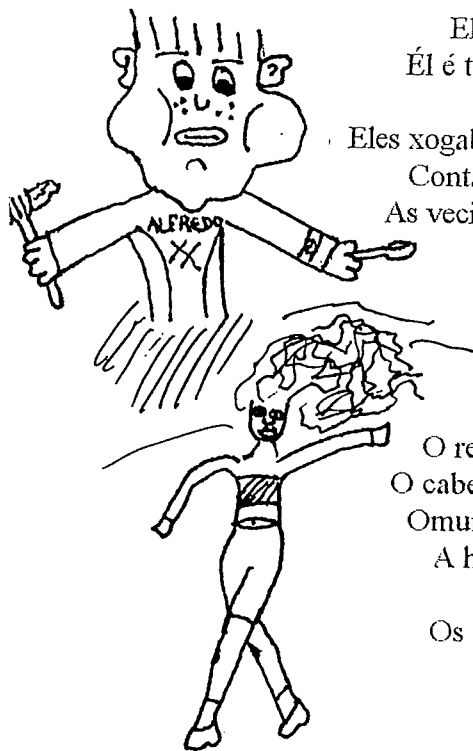

OUTROS:

- reloxo daba as doce coma unha campá tola.
- cabelo no aire parece unha bandeira movéndose.
- mundo dos sonos é un mundo cheo de ilusión.
- A hipocresía é unha máscara pegada á alma.
- seu cabelo loiro parece ouro.
- Os campos cheos de neve son nubes no ceo.
- A súa cabeza é un ladrillo.

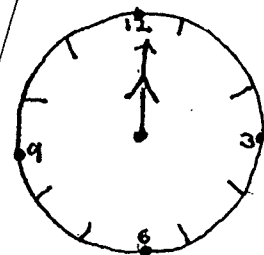

COMIDAS:

- Comía máis ca vaca esfameada.
- Púxose na lama coma unha croqueta na fariña.
- Comía coma un naufrago famento.

PABLO
SAYOSO

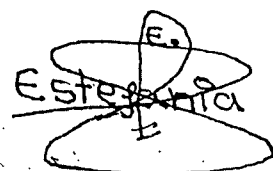



COUSAS DO CEO:

A lúa é coma un boomerang.
A tarde era un xeado de limón.
O sol é unha gran pelota amarela enganchada no ceo.
Chovía como se botasen auga.
A cometa voa coma unha gaivota no ceo.
O mar é o ceo reflectido nun espello.

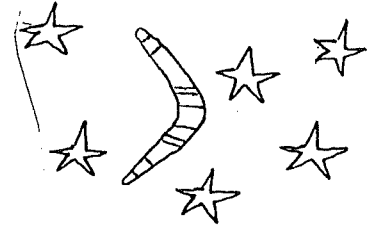

COUSAS DE NENOS:

Aquel neno andaba coma unha tartaruga.
O neno berraba polo monte coma unha cabra.
As nenas eran tan altas coma as árbores do camiño.
As nenas eran tan brandas coma nubes de algodón.
Os nenos durmían coma se estivesen a invernar.
O rapaz é tan feo coma un sapo birollo.
O neno corría coma un galgo.
Os nenos nadaban, coma peixes nun río.
Aquelas rapazas saltaban coma grilos no campo.
As nenas corrían polo campo, coma cabalos en competicións.
Os rapaces eran bonsais.



CHOROS:

Chorou coma se estivera a morrer.
Cando chora un neno chove.
O neno choraba coma un can en perigo.



CANTICOS:

Cantaban coma un reiseñor pola mañá.
Os músicos cantaban coma os anxos do ceo.
Cantou na festa coma os paxaros nas árbores.
Cantaba coma Pavarotti.
Cantaba tan ben coma un xilgaro.

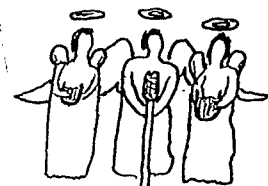

Alumnos de 8º B



Carlos García-Alén

AS VACAS TOLAS.



NON POSSO DE INGLATERRA...

ESTÁN TOLAS!!!

E ASÍ COMENZOU TODO

PIÓI PIÓI PIÓI!

PESCADERÍA

A XENTE XA NON COMPRA CARNE

NON DOU A BASTO

PESCADERÍA H ANOLINO

COLA

CARNICERÍA

A NOTICIA DAS VACAS TOLAS E TÉNDESE POR TODO O MUNDO

REPORTAXE: ¿VACAS OU EXTRATERRESTRES?

CADA DÍA HAI MAIS VACAS TOLAS

NA RUÁ XA SE NOTAN OS EFECTOS NAS PERSOAS QUE PROBARON ESTA CARNE.

DAME TODO O QUE LEYES ENRIBA

¿E AGORA QUE YOU FACER?

¡NON, NON ME MATEDES, XURO QUE EU NON ESTOU TOLA!

OS GANDEIROS INGLESES TENDEN QUE SACRIFICA-LAS SUAS VACAS.

AÍNDA QUE ÁS VECES ATAREA NON RESULTA TAN FÁCIL.

HOLA TOLA

OS PRODUCTORES ESTÁNSE FORRANDO CON ESTE TEMA.

ISTO VAI MOI BEN!!!

VOU ME FACER MILLONARIO

E... ¿COMO REMATARA' O CASO DAS VACAS TOLAS?

FIN.

Diana Esperón Rodríguez
7ºA



A m o r r r .

*Quixer que as tuas bágoas
empapasen a miña pel,
e poder así probarte
e por fin saber
se sabes amargo,
ou doce
a amor, a tristura,
ou a que.*

*Quixer ca miña dúbida
fose a túa confusión,
ca miña ledicia
fose en ti ilusión,
e que cada vez ca nosa ollada se cruzase
puidesemos empregar a nosa linguaxe:
a linguaxe do amor.*

*É extraño, mais quérote
e máis que a ningún puiden querer.
Quixer ver por fin
realizado o meu desexo
e sentirte canda mín
en cada amencer.*

*E sei que é forte
todo canto sinto
mais só o relembrante
esperta os meus instintos.*

*Neste intre sei
que as miñas dúbidas se despexan
e que xa non existen
historias vellas.*

*Quérote só a ti
pódelo erer,
e a túa imaxe está presente
no máis fondo do meu ser.*

S. P. X.

*O día que te fuches
morreu a miña vida
pois fixeches teus
os meus anxeios de vivir.*

*Vérote, relémbrote
sempre: noite e día.
E non entendo xa
a vida se é sen ti.*

*Xamáis me quixeches
xamáis me apreciaches.
Era somentes
un rogo xuvenil.*

*Mais eu, ós pouquiños
funme namorando
e durante un mes
de soños vivín.*

*Agora que me deixas
que meu corazón en urna
de cristal apresas
decatome ó fin*

*de que sen tí, amor,
¿ para qué vivir ?
de que sen tí, amor
máis vale fuxir.*

Sandra Valiñas San
Ex-alumna.

O CASO DA PEREGRINA.

ERA UNHA TARDE NORMAL, CANDO...

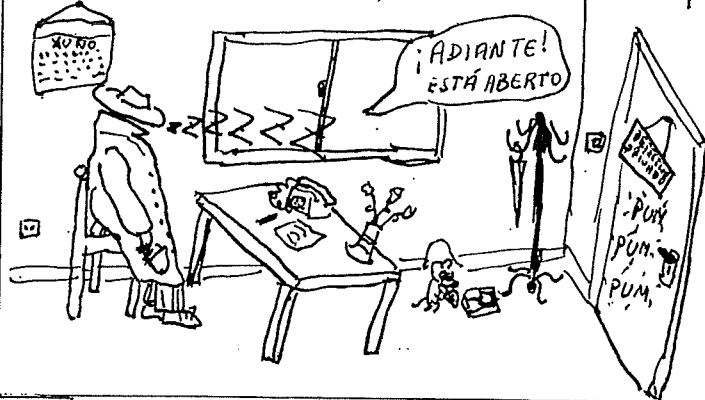

1 TENME QUE AXUDAR.

ONTE ESTABA A PEREGRINA E HOXE NON. ¿ENTENDEDO?

NON. VAIAMOS Ó LUGAR DOS FEITOS.



4 CHAMAREI A ¿QUEN SABE ONDE...?

HOLA. ¿PÓDESE POÑER PACO LOBATÓN?



5 SÍNTON, ESTAMOS MOI OCUPADOS COA DESAPARICIÓN DA BOTA DE ITALIA.

TEREI QUE UTILIZAR PANTILLAS DEBOLOR



6 E... MENTRES MO COLEXIO DE CAMPOLONGO...

FIN

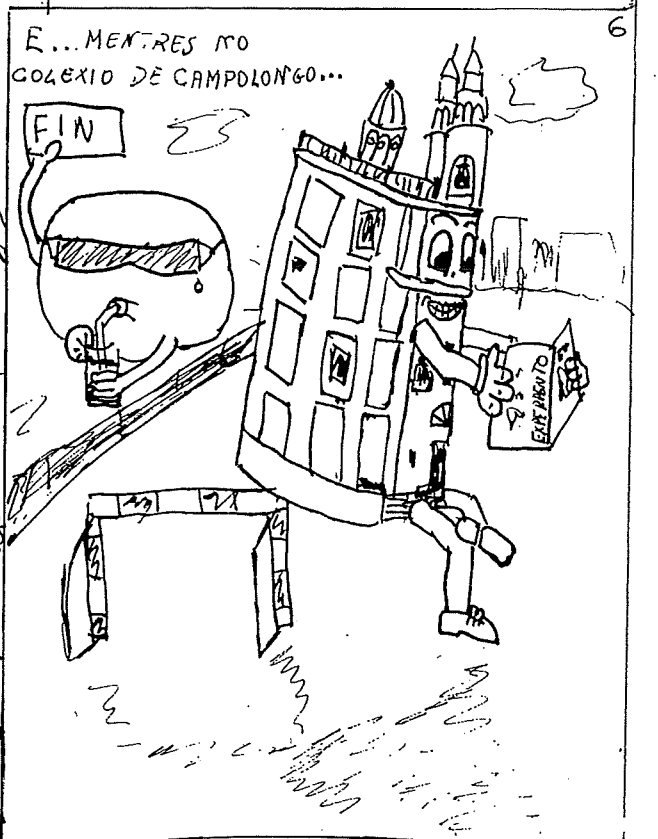

GLINDAR BELOSO. TOUCEDO - 7ª A.



XOSÉ O FANTASMA

Era unha tarde fermosa cando a un neno se lle ocorreu ir de noite a unha casa que dicían os veciños que estaba enmeigada. Cando chegou alá tivo medo e entrou nunha habitación moi escura. Logo empezou a explorar, colleu un candil vello que atopou e foise cara á outra sala que non tiña chan, e caeu polo buraco.

De súpeto, nese intre, apareceu o fantasma e deulle un susto tal ó neno, que saíu correndo dando cos pés no cú ata chegar á súa casa. Despois de contarlle a súa nai o que lle acontecera, ela díxolle: "Agora xa sabes por que non quero eu que vayas alá, espero que aprenderas ben a lección."

Mauricio A. Campos Medina.

4

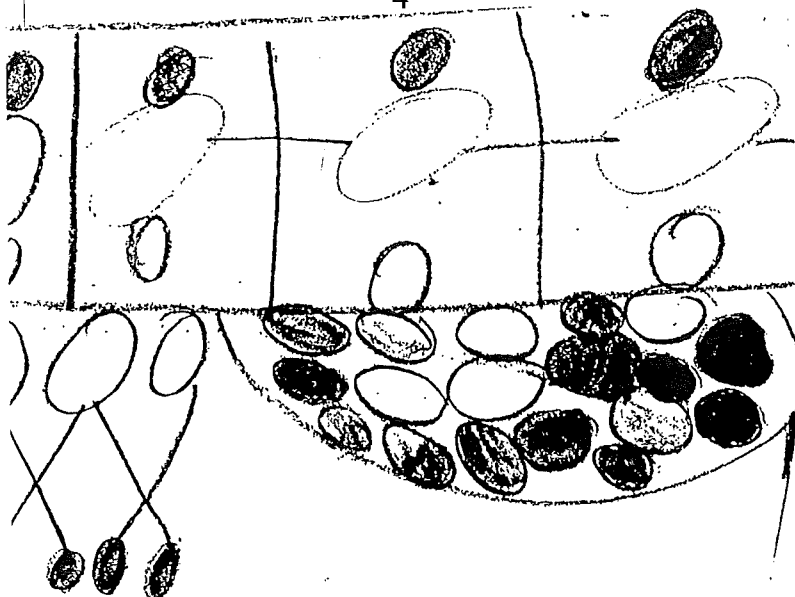

HISTORIA

Chámome Yolanda e teño nove anos.

Un día, camiño da miña casa, atopei na rúa unha pombiña ferida. Collina e leveina para a miña casa. Alí cureina, deille de comer e cando a ía soltar vin que era moito máis

UNHA DESPEDIDA SEN ADEUS.

¡Ola, amigos!

Son unha nena de 5º. Quero contarvos o que lle pasou á miña clase o mes pasado. Primeiro vouvos dicir como é a protagonista: chámase Rosi e ten 10 anos, é simpática e alegre pero un pouco tímida. É a miña mellor amiga. Pero un día que estabamos na clase e ela non viñera, chegou o conserxe e díxonos que Rosi marchaba a Cádiz e non volvía. Todos quedamos moi apenados e moi sorprendidos de que non dixese nada. Non puidemos despedirnos dela. Ese día foi moi triste para todos. E pasaron os días e o seu pupitre baleiro ó final da clase sempre nola recordaba. Un día decidimos mandarlle unha carta, na que participamos tódolos nenos e nenas e a mestra tutora.

Compramos unha postal e madámoslla. Pero non respondeu. Aínda estamos esperando con toda a ilusión e seguro que nola manda. Espero que vos gustara a historia da miña amiga e de toda a miña clase.

Beatriz Salvado

5º

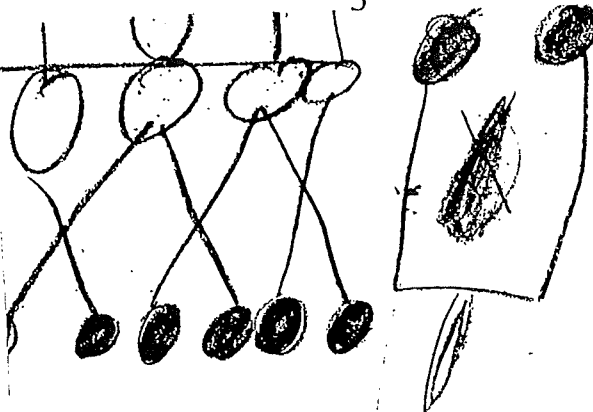

fermosa. Era cor gris, co ventre e a cabeza brancos coma a mismísima neve.

Solteina para que fose coa súa familia e cada día viña verme.

Yoli 4ºC

Imaxina que imaxinas.

Os nenos son realmente uns rapaces grandes. O que máis lles gusta é camiñar polos charcos traídos polo abril, augas mil.

Coma todo o mundo, os nenos pasan horas ollando as cousiñas brillantes que bailan nun raio de sol; pero son, seguramente, os únicos capaces de coller unha desas cousiñas brillantes coa man, e tamén os únicos capaces de ver medra-los gromos das plantas e oílos estoupar. Porque os nenos teñen a vista aguda e o oído fino.

Ás veces un neno vai pasando os dedos por riba dun valado. Pero os dedos non son dedos! Son as pernas dun duende que os acompaña polo camiño cara á escola. E isto non o sabe ninguén. Como tampouco ninguén sabe que cando os nenos camiñan contando os pasos ó bordo da beirarrúa, van en realidade pola beira dun precipicio de mil quilómetros de profundidade.

E un bo día os nenos fan descubrimentos estraños. Pouco despois convértense en adultos. Os adultos tamén son nenos grandes, pero xa non nenos.

Thais Feijoo Rodríguez. 5º C.



Sol y girasol

Sol girasol
meu amor,
teu nome abrasador
teu cabelo dourado
e sempre acaramelado.

Rodrigo Pintos González 4ºA.

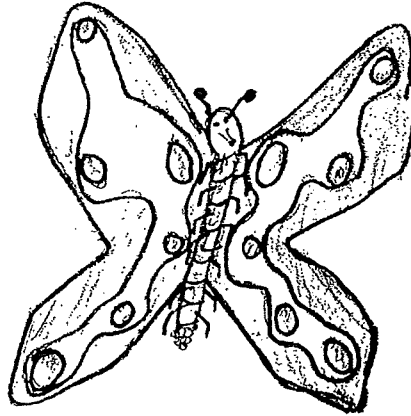

Bolboretina

Bolboreta
bolboretina
sempre cansadiña,
pequeniña
e niña
e gústache a piña.

Rodrigo Pintos González 4ºA.

UNHA DE FINAL DE TENIS

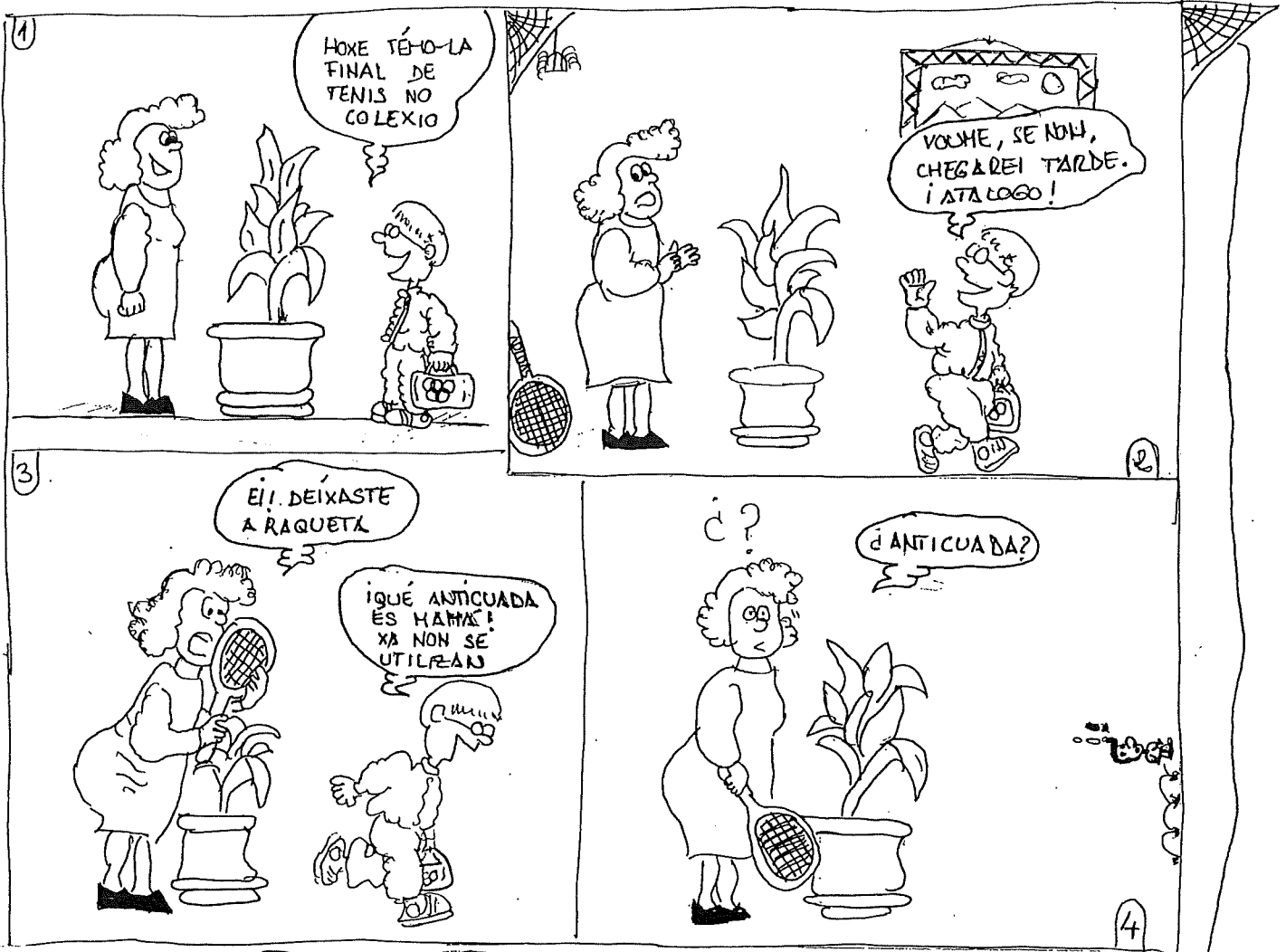

XA NO COLEXIO ...

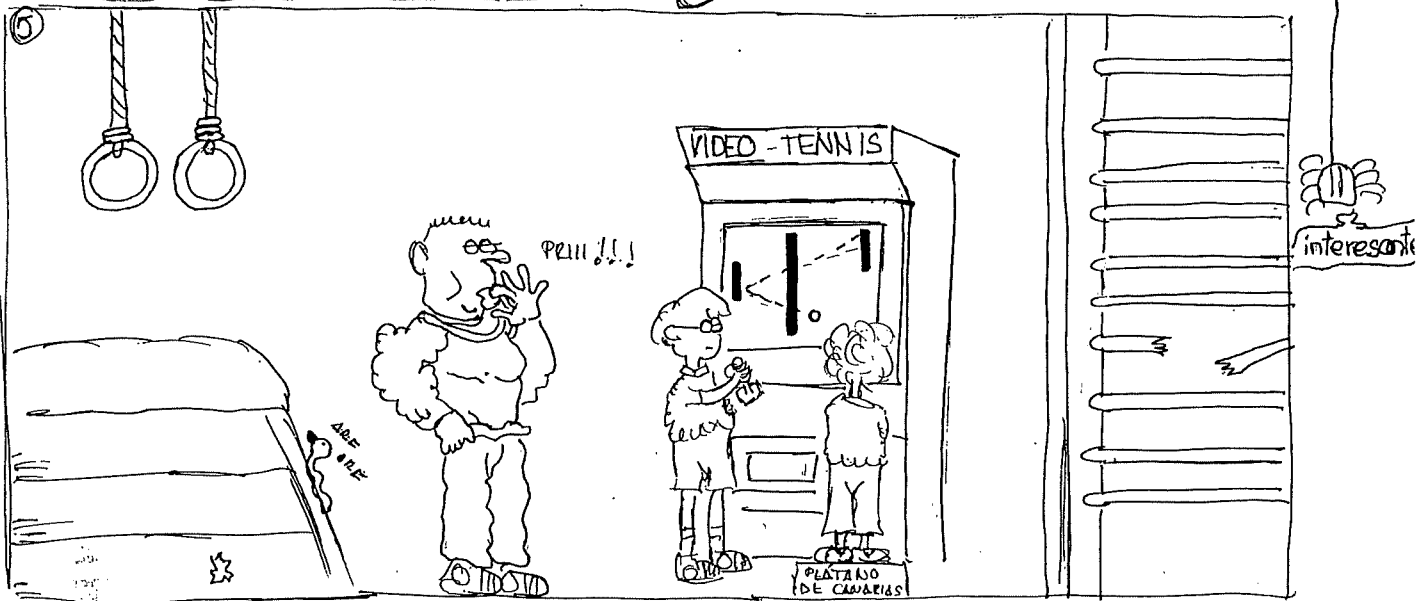



TOMI E O SEU CANCIÑO GLU-GLÚ

Un bo día, pola mañá cedo, entrou Glu-Glú (o canciño de Tomi) no cuarto onde Tomi durmía tranquilamente.

-¡Glu-Glú, non me lamba-la cara!

Tomi ergueuse de contado da súa cama, baixou as escaleiras sentado no pasamáns, baixando tan rápido como puido, sentouse á mesa e tomou o almorza ás presas. Díxolle a súa nai:

-Mamá, ¿podo ir pasear con Glu-Glú?

A súa nai contestoulle afirmativamente.

Lucía unha mañá preciosa e tamén un bo día para pasear; Tomi estaba moi ledo. Ó cabo duns cinco minutos atopouse cunha encrucillada de camiños, agarrou un pao e colocouno sinalando o camiño que o levaría á casa de volta e logo, moi alegremente, colleu por un deles; de súpeto atopou un regato e Glu-Glú bañouse nel; Tomi viu que había peixes e logo colleu uns paos para facer unha cana e pescar; non lle serviu de moito porque non tiña sedal, pero a idea serviulle para outro día de campo; Glu-Glú, ó ve-las intencións do seu amo, mergullouse e, con gran asombro de Tomi, saíu cun peixe na boca.

-¡Ja-ja-ja, es demsiado, Glu!

O camiño estreitábase, parecía que se perdía ó lonxe, pero era unha falsa alarma: tantas silveiras había que case non se podía pasar, pero, amodiño, fóronse arreglando e avanzaron ata unha rocha que lles resultou fácil de escalar.

-¡Que vista tan "chuli"!

Glu-Glú estaba nervioso, case non deixaba subir a Tomi para que non se lastimase. Alí estiveron un bo anaco, descansando e contemplando a paisaxe, ata que se percatou da hora e decidiu que compría regresar. Outro día seguirían explorando ata máis adiante, outros camiños secretos que hai polo campo, encrucilladas de camiños e carreiros que van dun lugar a outro.

"O que vos quero dicir, amigos, é que as vacacións de verán son un bo momento para disfrutar da natureza."

Ana N.

4ºA

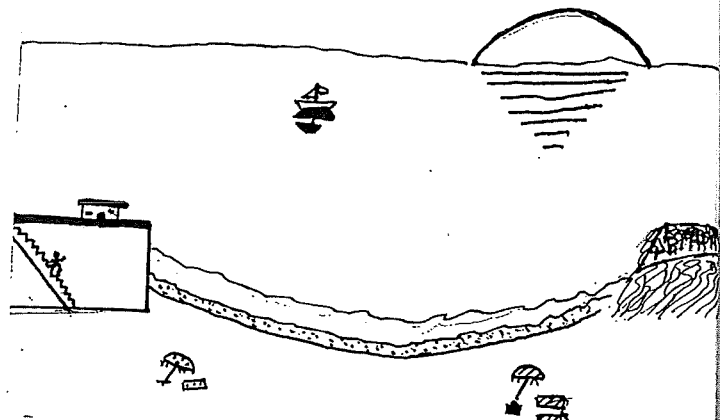

"Un día na praia"

Xabi era un neno que vivía en Marín. Era rubio, de ollos azuis e tiña nove anos. Tiña tamén un can chamado Punto, moi grande e castaño, cunha gran cola.

Un día moi soleado os seus pais decidiron ir de picnic á praia. Xabi fixo a súa mochila, nela meteu o bañador, a crema de sol, galletas para Punto, a súa toalla e algunhas cousas máis.

Cando chegaron á praia Xabi e Punto foron bañarse, a auga estaba moi boa. Pronto estiveron comendo bocadillos de xamón, patacas, Coca-Cola e unha mazá.

Despois tomaron a sol porque coa panza chea non podían bañarse.

Xabi estaba aburrido, entón fixo un castelo con Punto, se deron conta da ata:

-¡Xabi! Son a seis e carto. As seis emedia tes piano ¡corre! Moi tristes foron no coche de volta á casa e despois á clase de piano.

Así rematou aquel día feliz

MIRIAM ELVIRA BERMEJO 4º/A

EXTRATERRESTRES

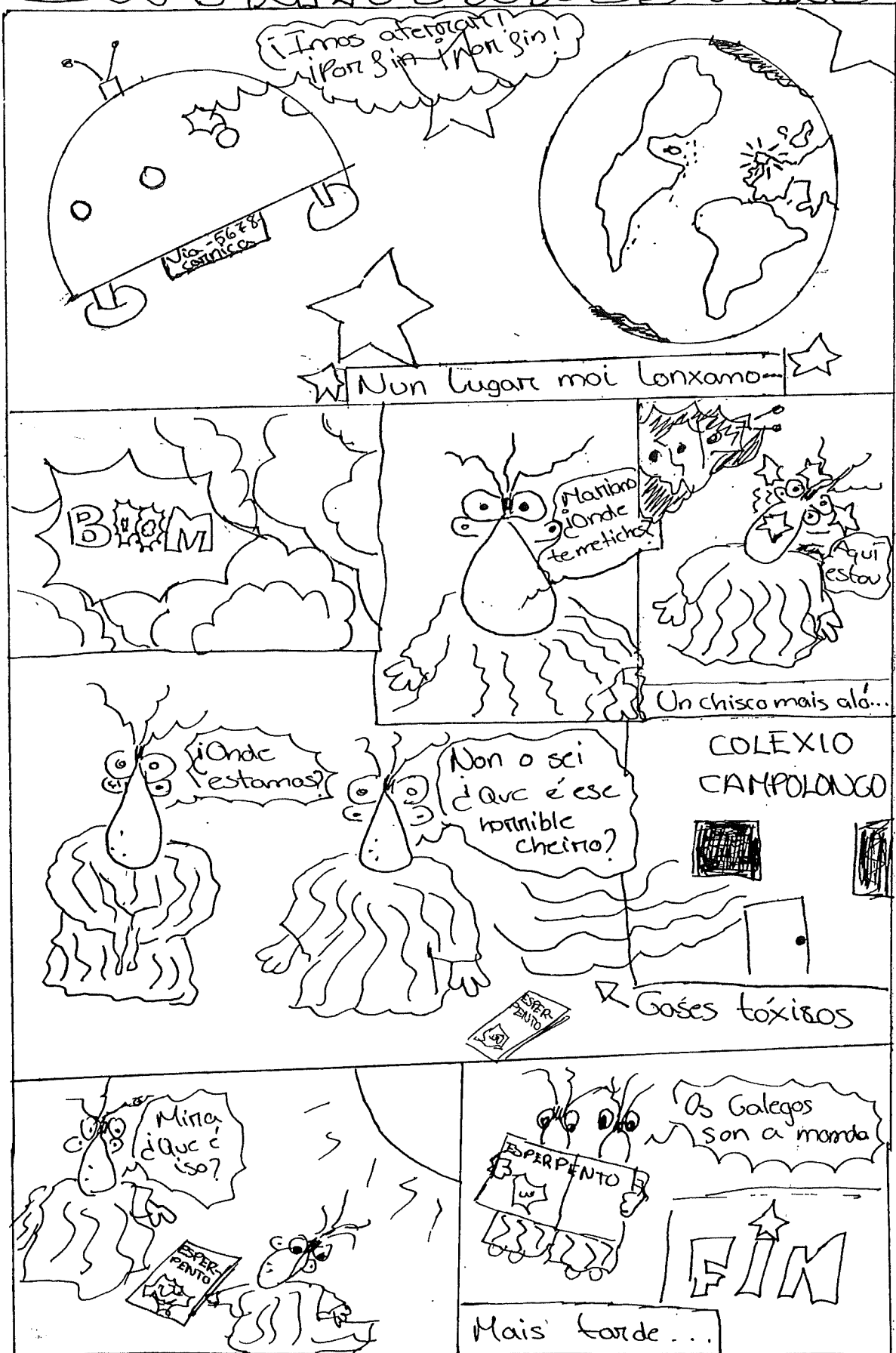

Cristina Domínguez Cordero

7ª A

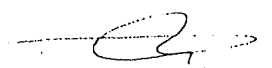

DIA DE SAN VALENTÍN

O día de San Valentín ou dos namorados é un día especial para unhas persoas e non tanto para outras.

Moitas persoas fan regalos polo día dos namorados, cada unha a súa parella. Algunhas persoas regalan pendentes ou colonias ou tamén anelos.

No día de San Valentín as persoas maiores saen de paseo e os máis xóvenes ou van o cine ou a discoteca.

A min este día non me parece especial: un porque non teño noiva e outro porque aínda son pequeno, como se podería dicir.

David Gulín Díaz 4ºB



San Valentín.

O catorce de febreiro,
día de San Valentín,
chámate á túa porta
o amor que che fai tilín.

O teu amor marabilloso
virá facerte feliz,
o teu amor esplendoroso
pedirache para saír.

Ti aceptarás orgullosa,
el levarate ó río Sil,
mentres ti lle dás un bico
e el orgulloso che di:

Será mellor que vaíamos
ó cine que está alí.
Cando saíron do cine,
mercaron unha perdiz.

Laura Rei.
Leticia Rocanova.
Estefanía Soliño. 6º

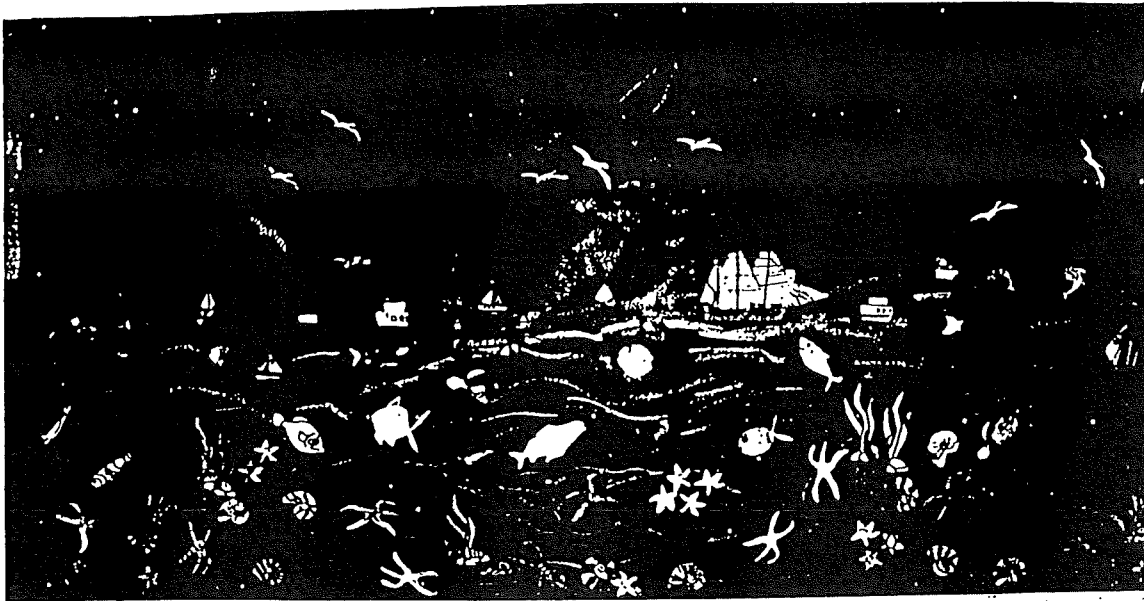

ALUMNOS/AS 4º C

POEMAS

O mar é precioso,
ten moitas cousas,
algas e peixes,
focas e morsas
delfíns e estrelas,
barcos e botellas.

Vou describir
este cartel que fixemos,
e ¡si que traballamos!
parecen revivir
as algas do mar
e van aboiar
enriba do gran mar.

Os barcos de cores
relocen coma xirasoles,
e as gaiotas no ceo
semellan grandes veleiros.

Os tiburóns atacando
parecen Swazeneger destrozando.
Nun grande petroleiro
toman mermelada Ero.

As nubes azuladas
teñen os seus picos
ben afiados.
E agora xa me despido
cun grande suspiro.

Borja Rived 4º C

Este mar que nos fixemos
ten peixes de moitas cores,
que sempre cometen erros,
e cheo de algas mariñas,
algunhas con substancias malignas.

O mar é precioso.
Estrelas de mar grandiosas
póusanse en zonas rocosas,
con cabaliños de mar ós seus lados
e moitos de cores azuladas.

Yolanda 4º C

O mar teno todo,
todo ata chegar ó ouro,
ten minerais
e moitos animais.

Cóidao moito, trátao ben,
senón farase
coma o mel.

Roque Lois 4º C

IMPRESIÓN PERSOAL

CRÓNICA. Entroido 96

M^a Pilar Caride.

Por se-la primeira vez que o vía, este ano impresionoume moito o enterro de Ravachol, sobre todo o desfile, coa xente toda de negro e chorando porque morrera o Ravachol e con el o Entroido. Cando o queimaron cantáronlle cancións e recitáronlle poesías, todo isto nun ambiente moi festivo e chorón, acorde coas datas.

En 1985 un membro da comisión dos carnavais propón recordar o épico enterro do loro como final da festa dese ano. Para iso axeitáron un, feito de trapos e paos pretendendo queimalo, e usa-las cinsas para plantar unha árbore. A proposta non só foi aceptada, senón que quedou constituída como acto final de tódolos entroidos da cidade.

Ó ano seguinte deciden facelo todo de plumas. A partir do ano 89 teñen a idea de caracterizalo, ese ano con traxe e garavata, no seguinte con chaqué e chisteira, no 92 de atleta dos Xogos Olímpicos, no 93 de peregrino, no 95 de toreiro e este ano ía de albanel, polo do retraso dalgunhas obras municipais.

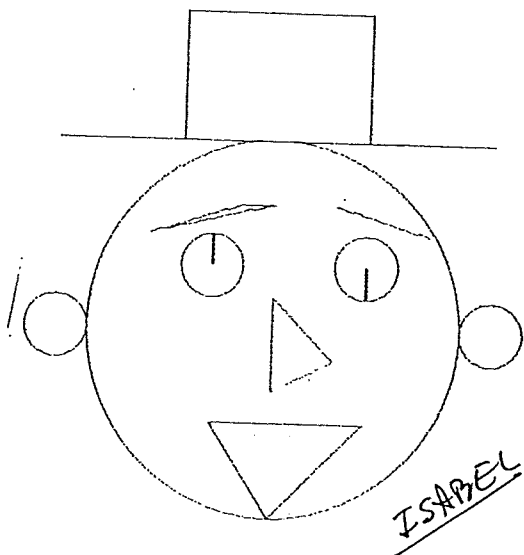

Viaxe fin de E.X.B.

Esperamos oito anos
para marchar de excursión.
Oito sufridos anos
de esperanza e ilusión.

Viamos ós de oitavo
planificando a excursión.
Vendendo rifas na rúa,
e convocando reunións.

E agora dámonos conta
de que xa somos maiores.
De que ó pensar na excursión
xa non nos veñen suores.

Despois de moito traballo
e de bastante agardar,
chegaba o momento esperado,
e íámolo aproveitar.

Troluleamos sen parar
coma tolos polo hotel.
Andábannos a rifar
e pasabámolo ben.

Voltamos para Galicia,
e de autobús esgotados.
Tiñamos moita ledicia;
parecíamos retornados.

E xa dentro da casa
rodeados da familia,
lembramos que a Nosa Galicia
Nos causou moita morriña.

Rafael Luaces 8ºB



Cuentos, teatro y poesía infantil de Gloria Fuertes

«Mi amiga Gloria Fuertes es una poetisa inmediata, directa, elemental, como también lo fueron Federico García Lorca y el más sobrio Juan Ramón Jiménez. (...) Cada vez que leo un verso de Gloria Fuertes me invade la envidia por que hubiera querido ser su autor [...] A mí me parece que Gloria Fuertes es de las pocas personas que citan en su título, quizá en la vengida de su humido y honesto sentido de la poesía». Camilo José Cela (Diario 16)

Camilo José Cela

El 23 de abril CJC recibe el Premio Cervantes en Alcalá de Henares; pocos días después, el 11 de mayo, cumple 80 años.

La familia de Pascual Duarte

Viaje a la Alcarria

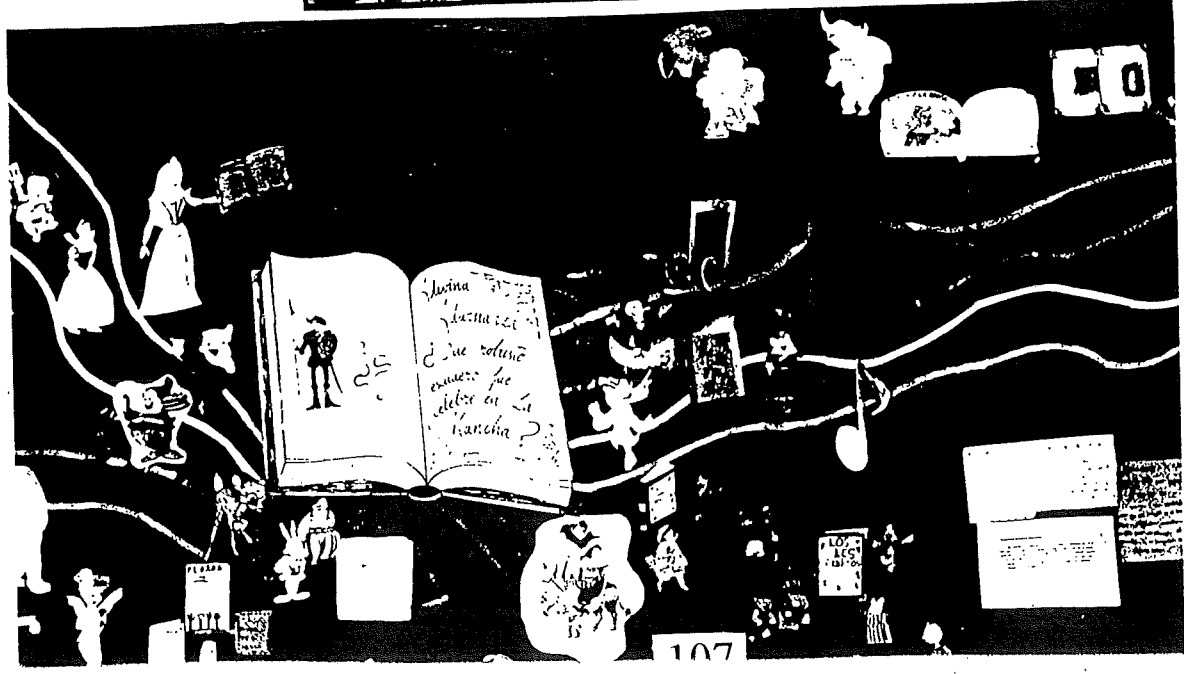

Mural de 3º.

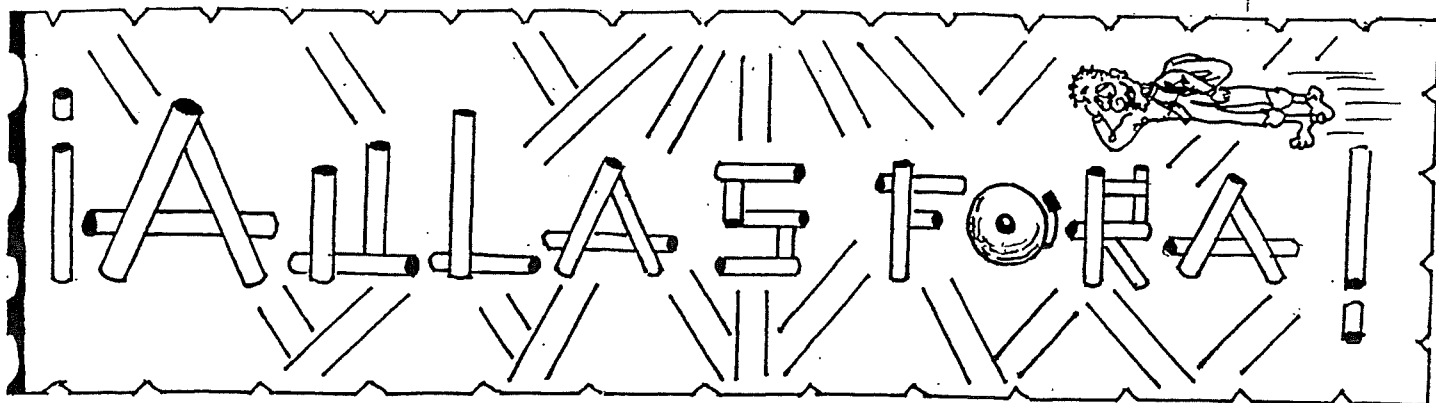

O PARQUE NATURAL DAS ILLAS CÍES

O PARQUE NATURAL DAS ILLAS CÍES O DOS ARAOS. (Polos nenos e nenas de 5ª B).

A comunidade de Galicia conserva unha serie de espazos naturais importantes. A conservación destes espazos, débese a unha serie de medidas tomadas pola Administración, que contan a construción nestas zonas e a alteración de calquera modo da súa paisaxe e dos seus recursos. Entre as principais zonas protexidas de Galicia está o Parque Natural das Illas Cíes o dos Araos (1980). O inventario dos espazos europeos protexibles as engloba cientificamente baixo a denominación de Illas Atlánticas do Sur de Galicia (Cíes, Ons e Sálvora). As illas Cíes forman parte emerxente dunha serra granítica submarina, na bocana da ría de Vigo; presentan ó oeste abruptos cantís e o leste ladeiras suaves e boas praias de fina areia; as illas Norte e do Medio aparecen unidas por unha barreira arenosa e unha escolleira, xunto a unha lagoa de augas someras. (Superficiais).

HISTORIA

O romano Plinio e o grego Ptolomeo refírense a elas como as illas Siccas. Para os fenicios poderían formar parte das lendarias illas Casitérides. Foron Bastión final dos irreducibles herminios, tribo que resistiu a dominación das lexións romanas de Xulio Cesar. Ata o século XIX non volverían ter habitantes estables, despois da presenza durante a Idade Media, dun grupo de monxes en permanente conflito cos piratas. Na actualidade o seu acceso é restrinxido ó ser parque natural.

RESTOS HUMANOS

Na illa do Medio ou do Faro, as ruínas do antigo mosteiro e do primitivo poblado celta, e os faros. Na illa do Sur ou de San Martiño, os restos do vello muiño de auga.

PERMISOS/RESTRICCIÓNS

Non se necesita permiso para visitar as illas, está prohibido acceder as zonas de reserva botánica ou de aves mariñas, acampar fóra das áreas autorizadas y facer fogo. Existe un cupo máximo de visitantes diarios para poderlas visitar.



LOCALIZACIÓN

As Illas Cies constitúen un arquipélago formado por tres illas situadas na entrada da ría de Vigo (Pontevedra).

SUPERFICIE

A súa superficie é de 433,5 hectáreas. Tamén é Zona de Especial protección para as Aves. (CEE).

ALTITUDE

Máxima nas illas Cies, 193 mts.

ACCESOS

Desde a estación Marítima de Vigo, un servizo de ferries.

ILLAS CIES

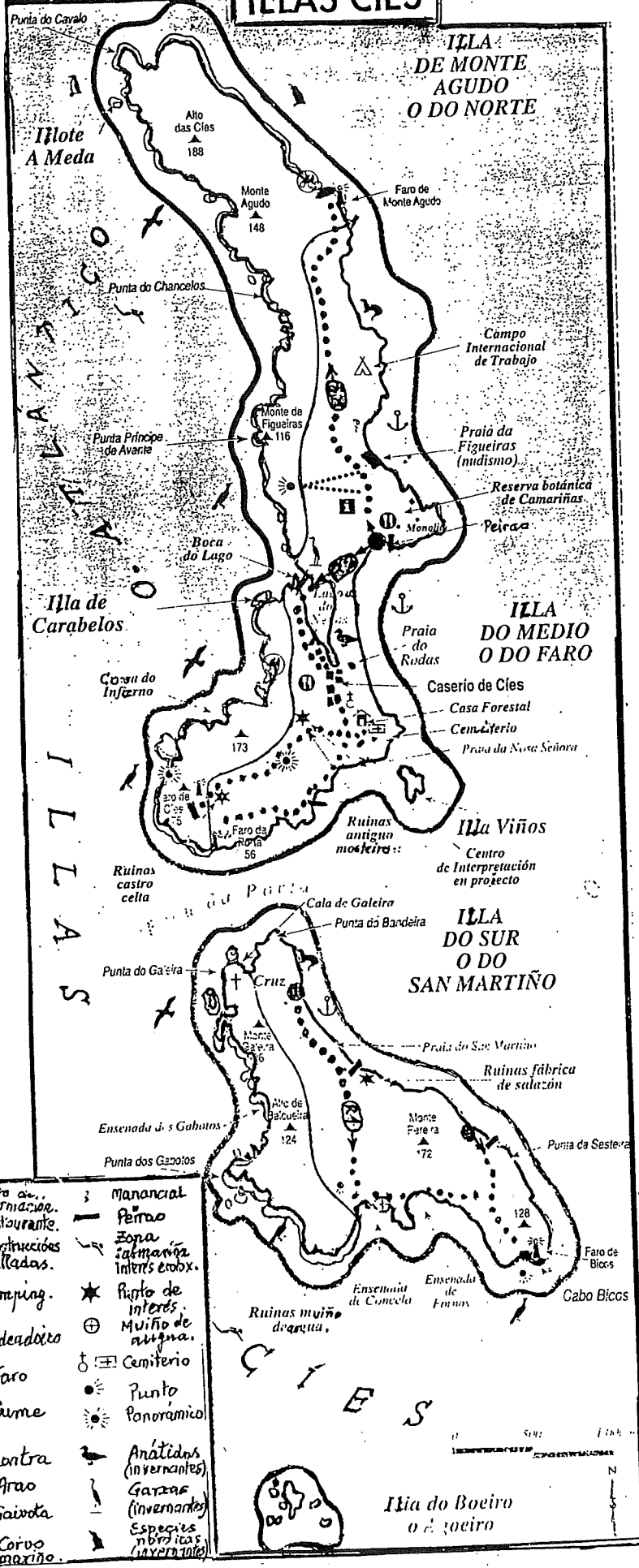

	Límites Parque Natural das Illas Cies.
	Límites Zonas de Reserva integral. Acceso Res. trinxido.
	Puntos de Saída e Chegada.
	Rutas posibles
	R1 → ●●●
	R2 → ●●●

	Centro de información. Restaurante.
	Construcións ailladas.
	Camping.
	Fondeadero.
	Faro.
	Cume.
	Lontra.
	Arao.
	Gaiota.
	Corvo marino.
	Manantial.
	Pedrao.
	Zona salmanteira. Interés ecolox.
	Punto de Interés. Muíño de augua.
	Cemiterio.
	Punto Panorámico.
	Anadipos (invernantes).
	Garzas (invernantes).
	Especies nórdicas (invernantes).

FLORA

A vexetación dominante e a matogueira polo forte vento mariño; predominan os toxos e os breixos (uzes) e sectores de piñeiros e eucaliptos introducidos en tódalas illas. Contrastando coa brancura da área das praias e das dunas, medran plantas como o nardo mariño (cebola das gaiotas) e a camariña, a parte doutras.

NARDO MARIÑO (Cebola das gaiotas) (*Pancratium maritimum*). Típico colonizador das dunas móbiles. Desenvolve un potente sistema radicular que pode alcanzar ata os catro metros de profundidade. Facilidade para captar auga e ancorarse no terreo e non ser arrincada. Vive nas zonas que bate o vento moi forte.

CAMARIÑA (*Corema album*).

Rara planta dos arenais galegos, mantén nas Cíes un dos seus últimos enclaves supervivintes. Pequena planta moi ameazada e exclusiva das praias do litoral, de froito comestible e pola súa rareza precisamente da nome a topónimos como a Poba do Caramiñal, Camariñas, etc.

FAUNA

O perfil esgrevio das illas Cíes é un habitat ideal para unha grande cantidade e variedade de aves mariñas.



Toxo bravo (*Ulex europaeus*).

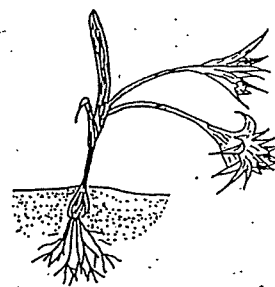

(*Panocratium maritimum*) Cebola das gaiotas

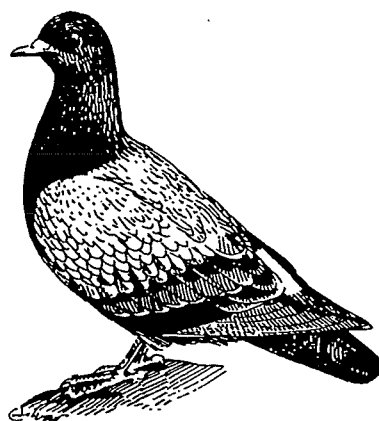

Columba livia

Gm.

Pomba brava

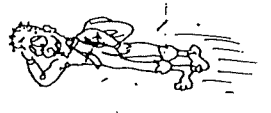

Nos pasos do outono e primavera, mantendo tamén importantes efectivos invernaís, alcanzan as illas garzas - reais, ánades, raras aves peláxicas norteñas como el alca ou o arao loro, azores, - pardelas, alcatraces, pagalos, charranes, etc. Variedade de aves mariñas que viven de ordinario no mar aberto e roldan as illas, e proceden do Atlántico Norte. Bos voladores en xeral, viven a expensas do mar.

Nos períodos de invernía e de emigración é frecuente observar nestas illas aves mariñas como o arao, o corvo mariño e o parrulo pentumeiro.

Desde o monte O Faro pódense contempla-la colonia, a máis importante da Península Ibérica, de gaivotas claras e gaivotas escuras.

Entre os mamíferos existe a musaraña, o coello e nalgumas furnas dos cantís se detectan exemplares de londras - nas súas incursións mariñas - desde a inmediata costa continental da Vela e o cabo do Home. Reptís, como o esgozo. ^{ibérico.} ~~IBÉRICO~~ ~~URIA~~ ~~DOS~~ ~~CONS~~ ~~OU~~ ~~IBÉRICO~~ (Uria aalge). Esta subespecie viu reducidos os seus efectivos durante o presente século. No inverno é cando se detecta unha maior presenza. Os mariños lles indicaba a posición dos bancos de pesca. Trátase dunha ave especializada no buceo. En poco tempo poidera atoparse extinguida. As causas que explican esta forte

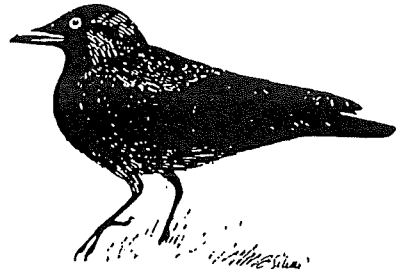

Corvus monedula

Linn.

Gralla cereixeira

Corvo cereixeiro



Accipiter gentilis

(Linn.)

Azor

Ave das galiñas, ave



Uria aalge

(Pontop.)

Arao dos cons

regresión son moitas: captura de ovos e aves para consumo, caza, mortandade en redes de nilón e outras artes de pesca, polución con hidrocarburos, etc.

PARRULO PENTUMEIRO COMÚN OU MOURELO. (Melanitta nigra).

Son aves que veñen do norte atlántico e pasan o inverno nas nosas augas. O macho é completamente negro, cunha mancha alaranxada no peteiro. A femia ten as meixelas claras e a parte inferior do corpo de cor parda. Piteiro escuro. Habita en calquera zona marítima sen contaminar e pouco influida polo home. Aliméntase de moluscos, crustáceos e plantas acuáticas. Voo baixo e en fila india. Ás claras nas femias e escuras nos machos. Voan preto da costa. Pouca ruidosas en voo, no mar graznado. Bo mergullador.

Está en regresión a especie como afinante por múltiples causas: a destrucción de lugares idóneos, caza, e o saqueo de ovos tanto por persoas como por animais.

GAIVOTA CLARA (Larus argentatus). Conducta e alimentación similares á G. escura. Diferénciase desta polo dorso e ás prateadas, coas remeiras negras con manchas brancas. Patas rosadas ou amarelas. Pouco esixente na ubicación dos seus niños, esta especie sitúaos xeralmente en rochas e herbais, construíndoos coa materia vexetal máis próxima e, en ocasións, case nús. Normalmente teñen unha posta media de dous ovos. Especie sedentaria no

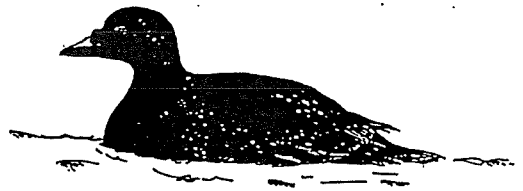

PARRULO PENTUMEIRO (Melanitta nigra)...

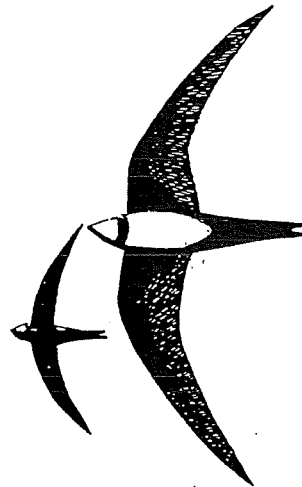

Apus melba

(Linn.)

Andurón

Vencello real, falciño rei***

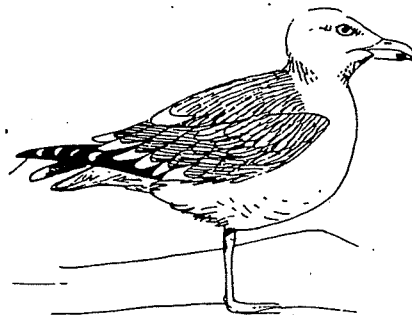

Larus argentatus
(*Larus cachinnans*)

Pontop.

Gaivota clara



seu estado adulto. Non se coñe cen perigos inmediatos que poidan afectar á especie. Adoitan visita-los vertedoiros.

CORVO MARIÑO CRISTADO (Phalacrocorax aristotelis). Ave sedentaria. Negra na súa totalidade, co peteiro e lardos decor marelá. Máis pequena có Corvo mariño real, do tamaño dun parrulo. Pesca por mar aberto e polas rías. A maioría dos seus niños están ubicados en fendas e repisas das peneñas exteriores ou no interior de furnas.; algúns aparecen instalados pedras no monte. Xeralmente están construídos con ponlas de especies leñosas herbáceas e argazo.

Os perigos da especie son: mortandade accidental en redes de pesca, a caza, a captura de polos para alimento humano e as perturbacións ocasionadas nas zonas de añaamento. A maior colonia europea está nas Cies.

CORVO MARIÑO REAL (Phalacrocorax carbo). -

É moi grande, do tamaño dunha oca. Ten unhas cores negras, con reflexos castaños, coas meixelas brancas ou amarelentadas e peteiro algo longo e ganchudo, de cor ocre. Voo baixo cun rápido bater de ás. Boas mergulladoras, pescadoras, e logo concéntranse en repousadeiros a miúdo coas ás abertas para seca-la plumaxe. Son aves invernantes e de paso. No serán desplázanse en bandadas ata os dormideiros da illa.



Corvo mariño cristado

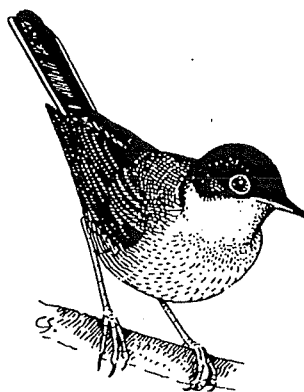

Sylvia melanocephala

(Gm.)

Papuxa cabecinegra



CORVO MARIÑO REAL (*Phalacrocorax carbo*)

MUSARAÑAS (*Neomys anomalus*)

Insectívoros. Levan a súa vida máis ou menos en relación cun ambiente determinado, o medio acuítico, presentando en tón pequenas adaptacións. Dimensións moi reducidas.

LONDRA OU LONTRA (*Lutra, lutra*)

Vive na ribeira do mar. En calquera estación do ano come fundamentalmente peixes, aumentando o consumo de mamíferos e anfibios no outono e inverno, e as aves e réptiles na primavera e verán. A mosca tamén comer un pequeno número de insectos e crustáceos. O número de crías é de dúas ou tres. De costumes crepusculares e nocturnos, rara vez se deixa ver á luz do día, tan só algúns días de brétema e chuvia. Os perigos da especie son: perda de hábitat, contaminación das augas e degradación das ribeiras, pola caza, etc.

ESGONZO IBÉRICO (*Chalcides bedriagai*). Corpo goso e curto, de extremidades pouco desenvolvidas con cinco dedos cada unha. Cor uniforme pouco contrastada. Ovovivíparo. Nacen entre unha e catro crías. Moi termófilo e confinado en hábitats enxoiotos e areosos, como poden ser os areais litorais. Ten hábitos semisoterráneos. Consome coleópteros, arácnidos, isópodos e diversos insectos.



Coronella girondica

(Daudin, 1803)

Cobra lagarteira meridional

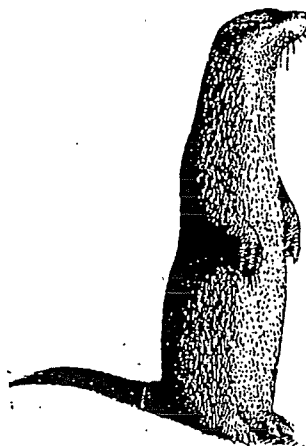

Lutra lutra

(Linnaeus, 1758)

Londra



Anguis fragilis

Linnaeus, 1758

Escáncer común

Liscáncer, Boeiro



Chalcides bedriagai

(Boscá, 1850)

Esgonzo ibérico

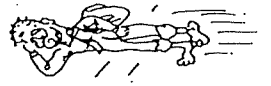

GAIVOTA ESCURA (*Larus fuscus*)

Xunto coa G. clara, son as aves máis comúns das illas. Descende da clara, e diferénciase pola cor das ás e lombo, ademais de que a escura se ve no inverno, mentres que a clara é sedentaria. Ás de cor cincenta escura, Patas amareladas. Cabecon estriás grises. Cola branca. O peteiro ocre coa mancha vermella característica. Habita sempre no mar, en zonas rochosas e portos, onde busca mexillóns e crustáceos. Escolle para anñar lugares amesetados, dotados de vexetación abondosa e localizados na parte alta das illas e illotes. Os niños, construídos con grande cantidade de materia vexetal, normalmente teñen tres ovos. O maior perigo é a competencia polos lugares de anñamento e a interferencia humana.

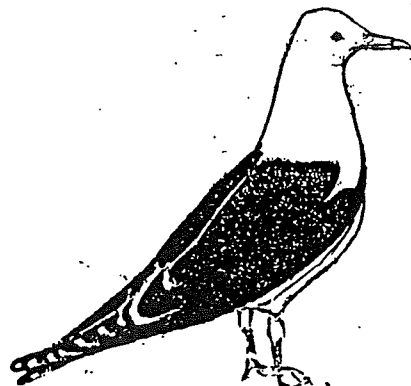

GAIVOTA ESCURA (*Larus fuscus*)

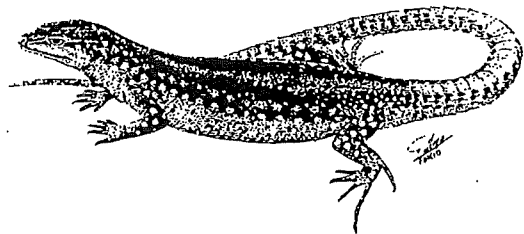

Podarcis hispanica

(Steindachner, 1870)

Lagartixa dos penedos

COELLO BRAVO (*Oryctolagus cuniculus*). Abondoso nas illas. Común no monte baixo e zonas de arboredo disperso. Vexetariano. É a especie que ten máis predadores, constituíndo parte destacada na dieta de varias aves de rapiña, mamíferos carnívoros e algúns réptiles. Reprodúcese de xaneiro a xullo. Pare de catro a doce gazapos. Os perigos da especie son: a caza, a mixomatose, a neumonía hemorráxica vírica, os incendios forestais, dezmaron a poboación.



Oryctolagus cuniculus

Lilljeborg, 1874

Coello bravo

HOMENAXE

ESTE ANO HONRAMOS A DOUS PONTEVEDRESES.



XOSÉ F. FILGUEIRA V.

Recibe no 96 os títulos de **Doutor Honoris Causa** polas Universidades de Santiago e Vigo. Este nonaxenario investigador é animador do Seminario de Estudos Galegos, Presidente do Consello da Cultura Galega e Director do Museo de Pontevedra desde 1942 a 1986. Recoñecémo-lo mérito deste "investigador, escritor e director de importantes institucións". O 14 de xuño tamén recibiu o título de Fillo Predilecto de Pontevedra.

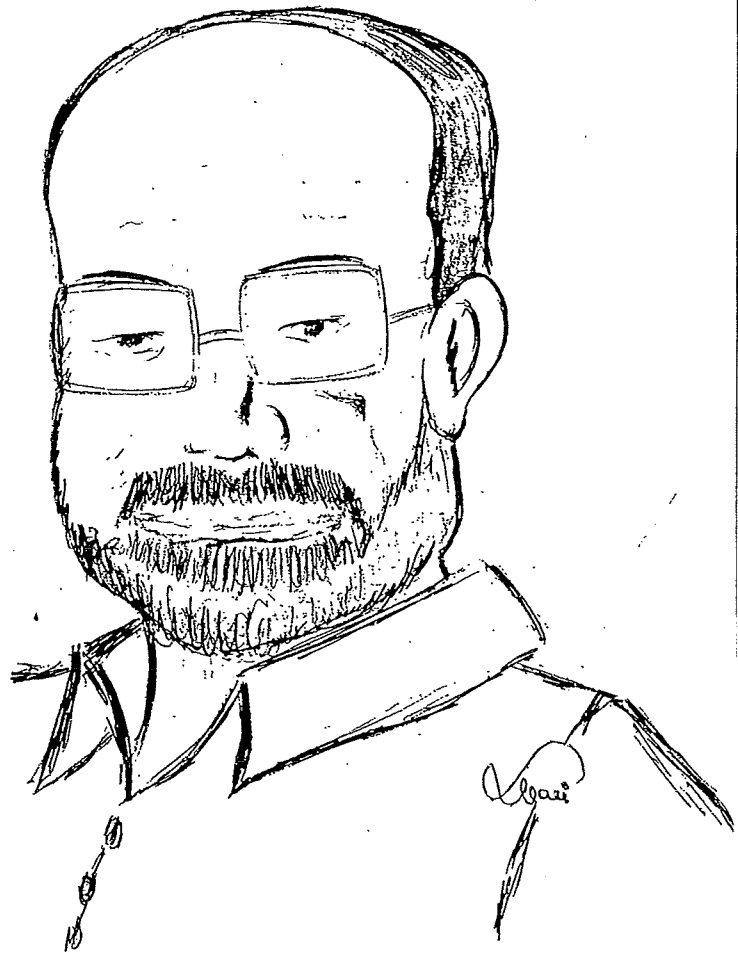

XESÚS FERRO RUIBAL

En maio leu o Discurso de Ingreso na Real Academia Galega. Pretende incorporar á lingua culta, ás salas da Academia, a fala dos labregos, mariñeiros e artesáns, que non só conservaron a lingua durante séculos difíciles, senón que a enriqueceron con recursos estilísticos de gran riqueza expresiva.

Gracias a eles por conservar este tesouro.

Gracias a ti, Xesús, por rescatalo, e tamén polo Diccionario dos Nomes Galegos, que consultamos ás veces.

PROTAGONISTAS



Ó remata-lo pasado curso,
reunímonos con gran emoción,
pois dúas das nosas mestras
acadaron felices a xubilación.

As mans repletas,
o corazón cheo
de cousas ben feitas
con grande vocación.
Cando as clases se queden baleiras
resoará o eco da súa lección...



Grandes mestras de vida e escola
¡Ai, Aurora!, ¡Ai, Margarita!
non esquecerémo-los moitos esforzos
da vosa entrega e adicación.
Sempre vos lembrará
Campolongo.

Esperpento congratúlase con
Carlos Lozano Rodríguez, ex-
alumno do C. P. Campolongo e
colaborador asiduo daquela neste
proxecto, porque acaba de obter
Premio Extraordinario na
Licenciatura de Física pola
Universidade de Santiago, así como
o Premio Nacional na especialidade.
A nosa máis cordial noraboa a el e á
súa familia.



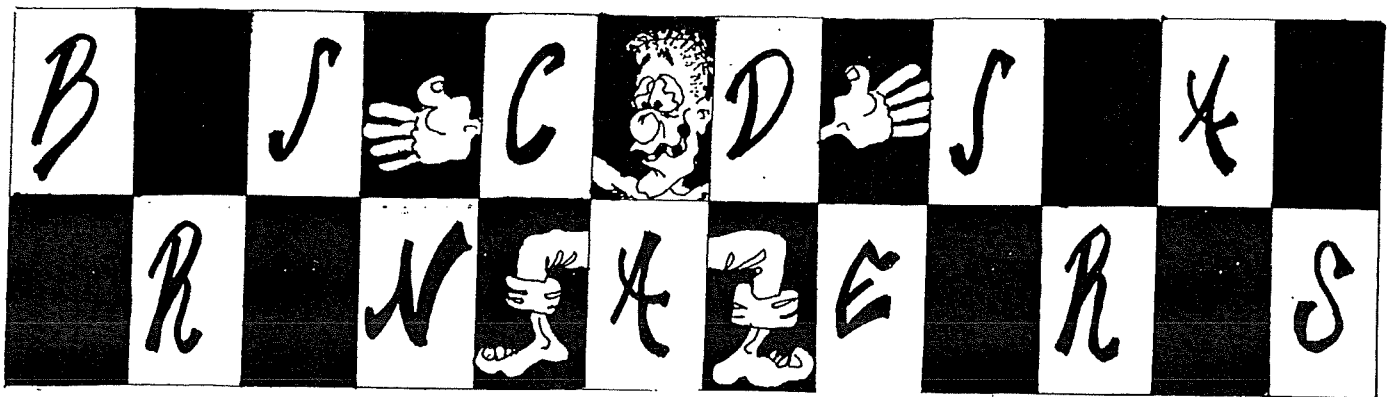

¿ SÁBE-LO QUE COME...?



Jorge Progo 8-C



SEGREDOS

Nela ocúltase unha palabra de oito letras.
As outras están en orde correcta de lectura.
Intenta extrae-la palabra.

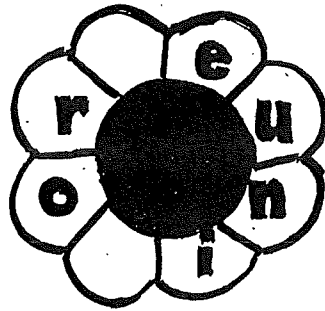

XEROGLÍFICO

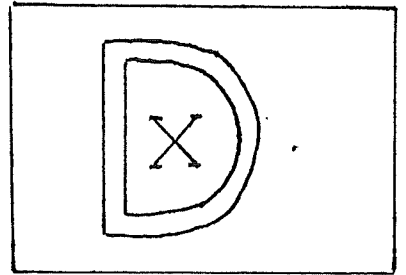

¿Onde xoga David?

DE FOTO

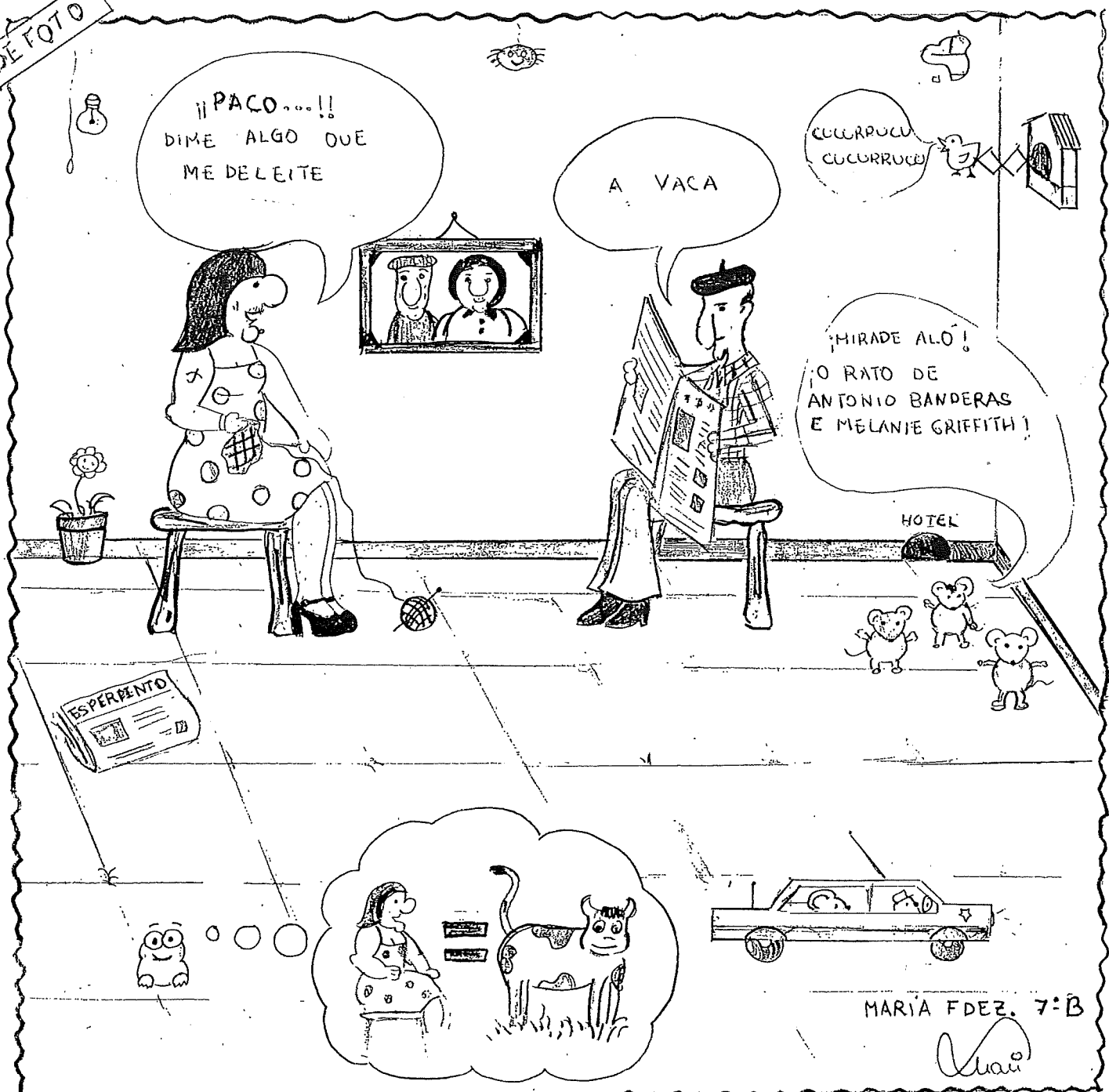

XEROGLÍFICOS

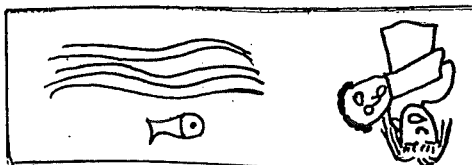

¿COMO SE CHAMA A
SEÑORA?

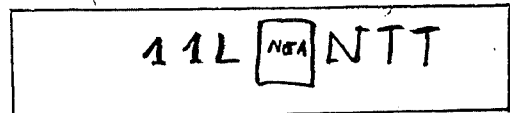

¿QUEN RACHOU A TEA
DE ARANHA?



Responde:

- 1ª: ¿Que significán as siglas E.X.B.?
 - a) Estamos Xuntando Bolígrafos
 - b) Educación xeral Básica
 - c) Ensinan Xigantes Burradas
- 2ª: ¿Que tanto por cen do noso planeta está cuberto por auga?
 - a) 30%
 - b) 60%
 - c) 70%
- 3ª: ¿Que equipo de fútbol gañou a liga española de 1983?
 - a) Real Madrid
 - b) Athletic de Bilbao
 - c) Barcelona
- 4ª: ¿A que equipo pertencía o xogador de baloncesto Corbalán?
 - a) Real Madrid
 - b) Taugrés
 - c) Barcelona
- 5ª: ¿Por que outro nome se coñece o urogalo?
 - a) Arao
 - b) Pita do Monte
 - c) Pega rabilonga
- 6ª: ¿Que idade aproximada ten o noso sistema solar?
 - a) Menos de 1000 millóns de anos
 - b) Entre 1000 e 3000
 - c) 5000 millóns de anos
- 7ª: ¿Nevou algunha vez no deserto do Sáhara?
 - a) Si
 - b) No
- 8ª: ¿Cal é o porto pesqueiro máis importante de España?
 - a) Toledo
 - b) Vigo
 - c) Coruña
- 9ª: ¿Un coche que circula a 65 Km/h, ¿ Canto tardará en percorrer 570 Km?
 - a) 5 horas
 - b) 3 horas
 - c) 8 horas
- 10ª: ¿Por que nome se coñece a illa da Ría de Pontevedra?
 - a) Cíes
 - b) Sálvora
 - c) Tambo

Nivel de intelixencia:

Se acertaches entre:

- 1 e 3 -es mongol
- 3 a 5 -es subnormal
- 5 a 7 -es normal
- 7 a 9 -es listo
- 9 a 10 -"es un sabeotodo"

Respostas:

1ª q	4ª v	7ª q
2ª v	5ª q	8ª v
3ª q	6ª v	9ª v
		10ª v

Química e saúde.

- ¿A que se parece a nosa escola?
- A un iogurt.
- ¿Por que?
- Porque está "fabricada":
 - . Sen conservantes, pois xa se ve o puco e mal que se conserva.
 - . Sen colorantes, está descolorida total, non veu nunca a pintura nin o lavado de paredes.
 - . Sen aditivos, xa que aquí ninguén engade nada, máis ben quitan os cacos nas fins de semana.
 - . Sen edulcorantes, aquí a vida é moi dura.
 - . Sen espesantes, a pesar de que os hai bastante espesos.

- . Sen acidulantes, e iso que nos amargan a vida bastante.
- . Sen estabilizantes, por máis que os sobresalientes sexan tan pouco estables.
- . Sen gasificantes, por iso é tan difícil facer subí-la nota e aprobar.
- . Sen antioxidantes, o que explica tantas reumas, achaques e fracturas.

XEROGLÍFICOS.

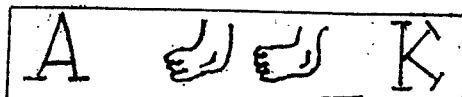

¿CAL É A RIQUEZA DE GALICIA?

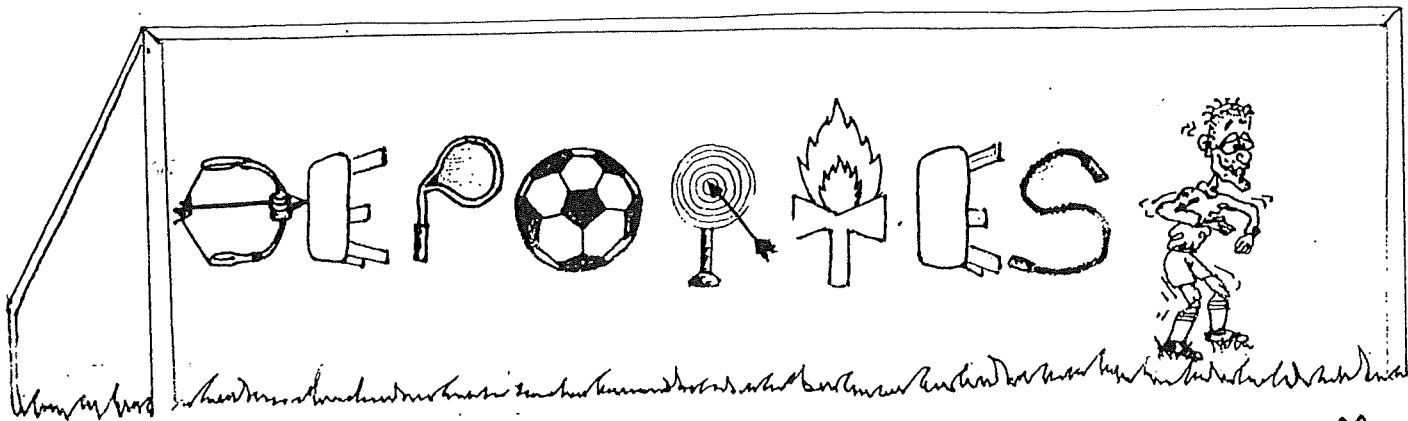

Q FÚTBOL ESTÁ UN POUCO TOLO.

O Atlético, favorecido,
o Barça, enfurruñado,
e o Deportivo, empobrecido,
nunca acepta o ocorrido.

Xil, co seu "galletazo",
pelo asunto da televisión,
mancou ó xerente Fidalgo,
cun bo coscorrón.

Xil, coma un perexil,
escondeuse no seu botiquín,
e a Fidalgo, agora, chámanlle:
D. Xosé Fidalgo Manporro- Calvo.

Stoichkov, no Parma italiano,
está coa testa tola,
quere volver ó Barça,
para poder toca- la "bola".

Bebeto, coma tolo,
está buscando equipo,
non sabe se quedarse aquí,
ou irse ó Brasil a saca-lo hipo

"Paquete", Molina,
é "paquete" de porteiro,
escólleno de xogador de campo,
e non sei se será millor de dianteiro.



José Miguel Ferverza Casal.

José Luis Hermoso Buján.

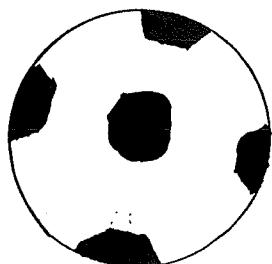
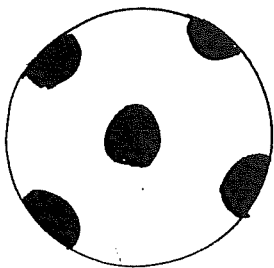



ENTREVISTA A GABY BEN MODO

O luns, 6 de maio fomos uns rapaces de 8ºA, ás sete do serán, o pavillon dos deportes, a facerlle unha entrevista a Ben Modo, xogador do C.D. Teucro:

.¿Qué opinións nos pode dar desta Liga Asobal que acabou?

-Houbo moitas lesións e o equipo non puido xogar ó seu nivel.

.¿Qué obxetivos teñen na copa?

-Primeiro gañar ó Ademar León e logo xa se verá.

.¿Qué supuxo para o equipo a marca de Fran Teixeira?

-Para min moita tristura. Pero todos sabemos que terá futuro.

.¿Cal é a súa opinión sobre a canteira do Teucro?

-Ben, moi ben en tódalas categorías.

.¿Cánto tempo adico ó adestramento?

-Na liga 4 horas ó día é fóra da liga 1 hora.

.¿Cómo se coida para ser un bo deportista?

-Moi mal, gústame comer de todo.

.¿Qué pensa de afección teucrista?

-Foi a mellor de España pero agora baixou un pouco.

.Cándo unha tempada remata ¿sente pena ou alivio?

-Alivio, chegan as vacacións.

.¿É feliz vivindo en Pontevedra?

-Si, moi feliz

.Se puidese pedir un desexo para o equipo ¿cal sería?

-Que nos pagason o que nos deben.

.¿Cales son os seus deportes favoritos despois do balonmán?

-O surf e o buceo. Este verán

quero practicalos pero debido a miña lesión no xeonllo non sei se poderei.

.¿Cal foi o seu partido máis importante?

-O ano pasado cando gañamos ó Barcelona.

.E para rematar ¿quere dirixir unhas palabras o Colexio Público Campolongo?

-Gracias por todo e que vos aproben.

Esperamos e desexamos que se solucionen os problemas económicos para este equipo que tantas alegrías deu á mellor afección de España e para seus deportistas que sudades a camiseta e deixades a pel na pista.





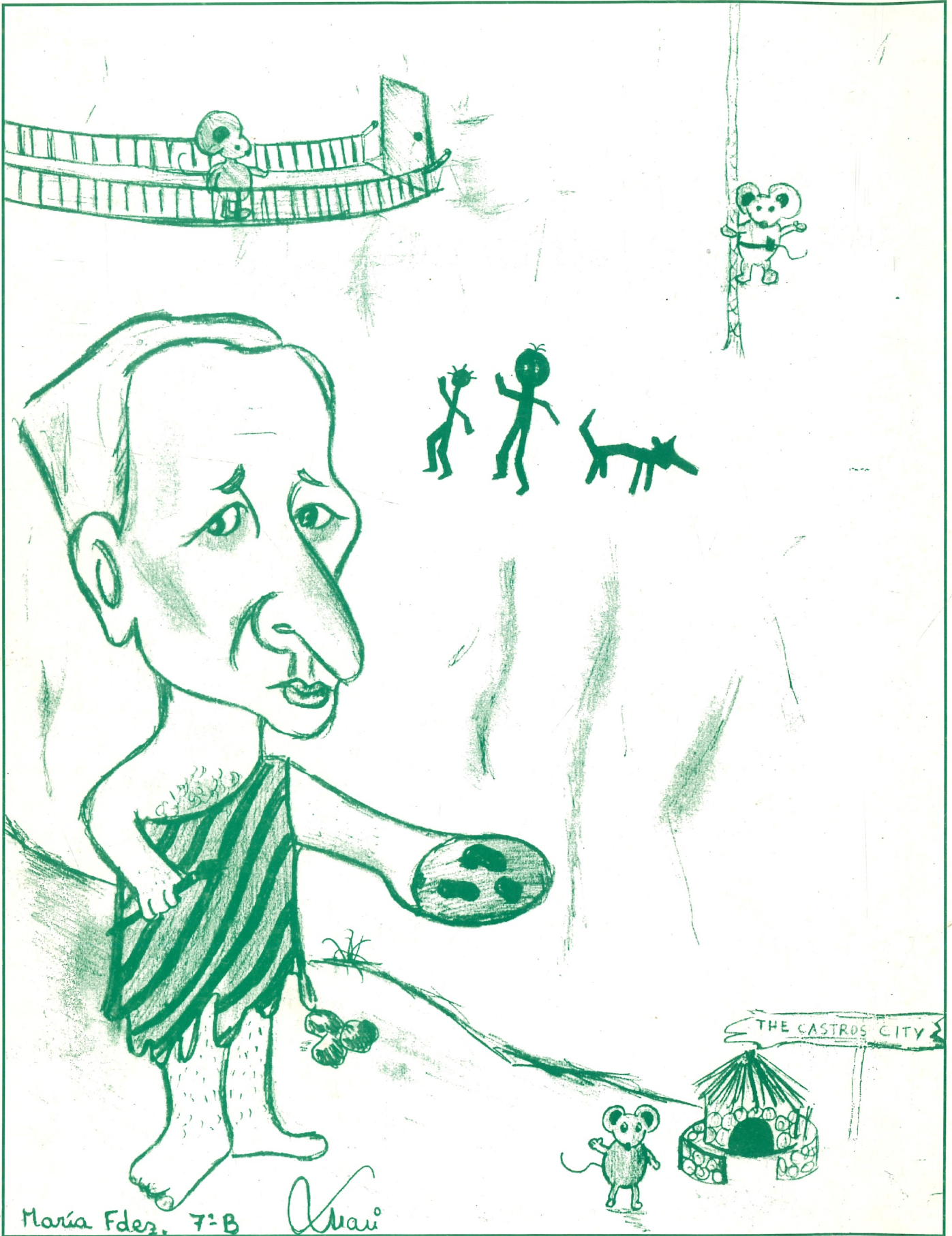

Colexio Público Campolongo
Pontevedra