

## FABRICAMOS XOGUETES CON MATERIAIS DE REFUGALLO

### ***Monecos. Coello de calcetín***

Un calcetín vello que perdeu a súa parella ten unha nova oportunidade de vida coma coello con esta manualidade doada e divertida.

- 1 Calcetín
- Boliñas de algodón ou calquera outro recheo
- Agullas
- Tesoiras
- Fita ou corda para os bigotes
- Elementos decorativos (opcional)

1. Busca un calcetín que non utilices. Debería ser dun tamaño doado para traballar, polo tanto unha media grande sería o máis adecuado.

2. Enche o calcetín con boliñas de algodón, ou podes colocarlle calquera outro tipo de recheo que manteña a súa forma, mesmo anacos de papel.

3. Cose o calcetín para pechalo pero só preto do talón como mostra a imaxe. Deixa o resto do calcetín que vai no teu pé sen coser polo momento. Esta parte serán as orellas do coello que faremos ao final.



4. Fai a cabeza. Cose arredor da parte inferior do calcetín. non cosas polo medio do calcetín, só arredor deste, créase unha parte dobre que será o pescozo.



5. Fai os brazos do coello. Colle o coello de maneira que quede coa cabeza cara a arriba, preme as partes laterais onde irán os brazos para asegurarte que non quede ningunha boliña dura de algodón, ao mesmo tempo que te aseguras que quede algo de algodón para que os brazos non queden planos. Cose unha liña vertical lixeiramente curvada nos espazos onde arranxaches o algodón. Repite do outro lado para ter os dous brazos. Segue a imaxe para guiarte e se non podes coselos sen marcar as partes, márcalas primeiro e logo cose.



6. Fai as pernas. Coa cabeza aínda cara a arriba apuntándote a ti, vai cara á parte onde irían os teus dedos na media, a parte pechada. Coloca a túa agulla para coser unha liña vertical ata onde se atopa o final dos brazos, non te desvíes do centro mentres coses. Unha vez feita esta única liña, deberías ter as pernas do teu coello.



7. Ponlle bigotes ao coello. Corta pequenos anacos de fita ou corda. Mira a cabeza do coello e busca onde queres que estea o nariz. Utiliza ese punto para coser os bigotes. Os bigotes deben saír do punto sobre o que irá o nariz. Recomendase que cosas os bigotes en intervalos para que queden máis seguros. Se queres tamén podes coselo por debaixo do calcetín, como podes ver na imaxe. Neste paso, unha vez colocados os bigotes cóselle un pequeno nariz redondo ou cóselle un pequeno botón.



8. Fai as orellas. Corta ao medio a parte do calcetín onde vai o nocello (sobre a cabeza do coello). Corta recto de maneira que as 2 pezas queden iguais. Se queres podes deixar as orellas sen coser se é que che gusta como se ven, ou podes coselas en forma de orella. Se precisan ser endurecidas, corta a súa forma en cartón ou cartolina e colócaas dentro das orellas antes de coselas.



9. Completa o rostro. Tes a liberdade de decorarlle a cara como queiras, a imaxe amósache como unhas simples puntadas en forma de círculo forman o fociño do coello e a boca e ponlle dous ollos de plástico. Podes usar botóns para os ollos, nariz e diferentes cores de fío para darlle máis realismo.



### ***Moneca de calcetíns***

- 3 calcetíns (ou unha media longa cortada) preferentemente de algunha cor.
- Retallos de tea.
- Algodón ou algún outro material adecuado para o recheo.
- Rotulador e equipo de costura: agullas, fío, tesoiras.
- Doas, botóns, ollos de plástico e cordas.



1. Enche un calcetín e cose o “dobladillo”. Tamén podes utilizar unha media normal e cortarlle o borde sobranste. O dedo gordo converterase na cabeza e o talón será o extremo posterior.



2. Corta o dedo gordo do 2º calcetín e dálle a volta.



3. Márcalle unha liña central vertical para facer as pernas (cos pés lixeiramente redondeados)

4. Cose aproximadamente a 1 cm. da liña central de cada lado. Sube por un lado e baixa polo outro, redondeando os pés. Deixa 2.5 cm. na parte superior.



5. Dálle volta do dereito ao calcetín, éncheo e cose a parte superior. Estas son as pernas da túa moneca



6. Xunta os dobladillos e cóseos (as aberturas cerradas) dos dous calcetíns. A medida que os coses, asegúrate de que as pernas e a parte traseira queden no ángulo correcto.



7. Fai os brazos co calcetín que che sobrou.

- Corta a punta y el talón
- Dálle a volta e debuxa a liña media
- Cose a 1 cm. da liña media
- Córtalos por separado como se amosa na imaxe.



8. Dálle a volta aos brazos do dereito, éncheos e cóseos ao resto do corpo.



9. Cun fío resistente, cose puntadas de 1 cm. aprox. arredor do pescozo e tira lixeiramente do fío, para formar a cabeza. Tamén podes atar unha fita ou pano arredor do pescozo para darlle un estilo único.



10. Utiliza botóns, doas, ollos de plástico, fío ou marcadores para facer a cara da túa moneca.

11. Ponlle o pelo de la ou fío.

- Envolve 30 ou máis fíos de la en algunha plataforma lisa, quedarache como o ancho dun pé.
- Coloca unha tira de feltro baixo a la, perpendicular á dirección dos fíos.
- Coas túas mans, hilvana as febras de la á tira de feltro
- Dálle a volta á plataforma lisa e corta o fío no centro, do lado oposto a onde as hilvanaches.
- Cose a man ou con máquina de coser os fíos de lá á tira de feltro
- Recorta os extremos da tira de feltro.
- Coloca a tira de feltro sobre a cabeza da moneca o cósellas.
- Podes deixarlle o pelo liso ou facerlle trenzas, como prefiras.

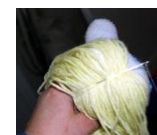

12. Corta retallos de tea para facer la roupa. Cósellos á moneca ou, tamén podes facerlle a roupa de maneira que se lle poda poñer ou sacar.

## ***Monecas de trapo***

1. Escolle a cor da tea, calquera tea lisa servirá, pero probablemente queiras buscar algunha dunha cor similar á da pel, como crema, castaño, branco ou rosa. Tradicionalmente as monecas de trapo facíanse con retallos de tea que sobran, polo tanto, se podes, busca algunha roupa que xa non uses.

2. Debuxa a silueta da moneca na tea. Engádelle un pouco máis ao ancho, fora da marca para poder facer a costura.

- Fai a silueta un pouco máis grande que o tamaño real que queres para a túa moneca. Cando a enchas de algodón, esta cederá e os lados encollerán un pouco.
- Podes practicar a facer a silueta nun papel e despois facela na tea.
- Fai a cabeza grande e redonda ou ovalada.



3. Coloca a outra peza de tea por debaixo e fai que os seus lados rectos coincidan. Corta as dúas teas xuntas.



4. Coloca alfinetes por toda a moneca e cósea deixando un espazo aberto para poder enchela.



5. Volve a moneca do dereito a través do pequeno espazo que deixaches aberto.



6. Enche a moneca con calquera material mol.



7. Dobra os bordes do espazo aberto cara a dentro e cóseos.



8. Cose as pernas e os brazos.

9. Debúxalle unha cara ou cóselle botóns para os ollos e o nariz. O pelo podelo facer con la, podes trenzalo ...

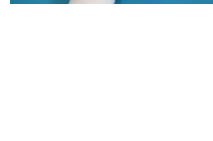

10. Cóselle a roupa (con outros anacos de tea) ou envólvea en teas sen coselas.



## ***Mariquitas***

- Follas de papel
- Tesoiras
- Pinturas e lapis de cores
- Materiais decorativos

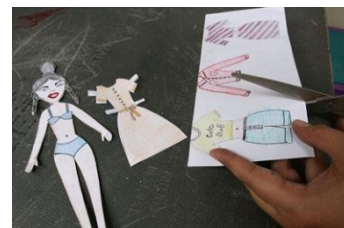

1. Busca a imaxe dunha persoa do tamaño que che guste para poder calcala. Busca unha na

que os brazos e as pernas estean ben definidos para que podas poñerlle a roupa facilmente. Podes atopar imaxes de persoas en revistas, xornais, ilustracións, etc.



2. Calca la imaxe nunha cartolina. Ponlle os detalles que consideres necesarios, deberás adaptar certas partes como os brazos ou as pernas para despois poder colocarlle a roupa. Pon moita atención nos ombros e os brazos.

3. Recorta a figura. Recorta coidadosamente para evitar cortar calquera parte vital da moneca.



4. Pinta a moneca. Debúxalle os ollos, a boca, o nariz, etc. Busca unha cor de pelo que che guste.

5. Calca a figura da moneca outra vez sobre unha folla. Esta vez farás a roupa, polo tanto pensa a roupa que lle queres poñer e copia a parte do corpo que corresponda.



6. Debuxa a roupa. Píntaa.

7. Recorta a roupa. Cando cortes a roupa, non te lembres de engadirlle unha pequena pestana que será o que che permitirá adherirla á mariquita.

8. Fai a cantidade de conxuntos que queiras. Fai as moneca que queiras.



9. Proba diferentes combinacións, non te esquezas de facerlles accesorios ou incluso mascotas.



### ***Moneco con limpapipas***

Se te aburres e no sabes como matar o tempo, podes facer bailar un moneco feito con limpapipas.



### ***Moneco "Cachamín" de corda***

3 metros de corda do mesmo calibre (corda de pita, etc.), un par de tesoiras, agulla, fío e retallos de tea.

Tomamos dúas cordas do mesmo calibre, dobrámolas pola metade, unha abrazando a outra en forma de "U" ou ferradura; coa que abraza facemos un no e logo collemos a corda pola parte da dereita e pasámola por diante deixando un círculo en corda, collemos o outro extremo da corda, é dicir, tomamos o lado esquerdo pasámolo por arriba da outra, por detrás e despois introducímola no círculo que quedou. Toma os extremos e apertamos en todas as

direccións. Despois facemos o mesmo pero empezando nos lados inversos: cara arriba seis veces e nos extremos rematamos con nos para dar a imaxe de brazos, mans, cóbados e xeonllos. Se se prefire, podemos facerlle vestimenta ao gusto, cos retallos.

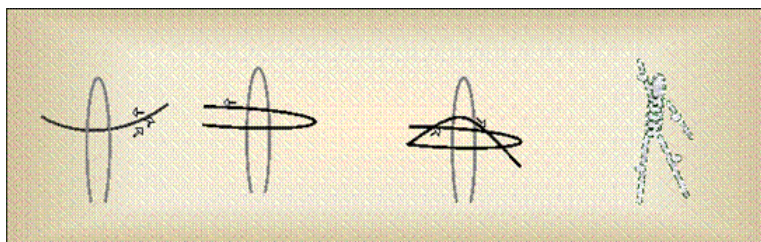

### **“Guerreiro Iroqués”:**

Unha madeixa de corda do mesmo calibre, un par de tesoiras, agulla de punta roma, agulla normal, fío, retallos de tea, cartón ou táboa (60 cm).

Toma un cartón de 60 cm de longo e enrola a madeixa de corda ou la e córtala por un extremo. Dobralas en dous para obter unha parte de 35 cm e outra de 25 cm; conserva febras para facer os nós. Fai un primeiro nó ben forte a 5 cm da parte superior, outro a uns 6 cm máis abaixo, e xa esta feita a cabeza. Separa tres grupos de febras a partir do nó para facer os brazos e o tronco; toma por cada lado da cabeza un bo belisco de febras das máis cortas, e fai un nó preto do extremo. Divide en dous a mecha máis longa e amarra unha das partes para facer o tronco. As febras restantes divídense en dous e amárranse de xeito similar para formar as pernas e os pés.



### **“Nai e fillo”**

Una madeixa de corda do mesmo calibre, un par de tesoiras, agulla de punta roma, agulla normal, fío e retallos de tea.

Fai unha madeixa de 80 cm de longo dobrada en dous, fai a cabeza dobrando a la arredor do pescozo a 8 cm do extremo superior. Fai un boneco, similar ao guerreiro iroqués; separa a la para os brazos e fai o neno dobrando as febras dun brazo a 15 cm do ombro, despois de facer un nó na dobra. Forma a cabeza a 1 cm do bordo marcando o pescozo cunha febra e dobra os brazos. Amarra unha febra de la á cintura para soste o brazo. Borda os ollos cunha febra de la de cor azul e a boca cunha febra de la doutra cor.

### **Equilibrista**

#### **Materiais:**

Unha vara de madeira de 60 cm de longo e 2 x 2 cm de grosor, cartón palla, un cortador ou bisturí, 50 cm de corda de pita, cinco puntiñas de media polgada, vinilo de cores e pinceis.

#### **Procedemento:**

Collemos a vara de 60 cm e cortámola en 3 anacos: un de 10 cm e dous de 25 cm. Tomamos os de 25 cm, e a 10 cm do extremo cólamos o de 10. Asegurámolos cos cravos. Co cartón palla elaboramos un moneco articulado tipo marioneta e perforamos as mans. Entre os extremos longos das varas simétricas poñemos unha corda pasándoa polos furados das mans da marioneta. Decoramos o moneco e poñémolo a facer malabares.

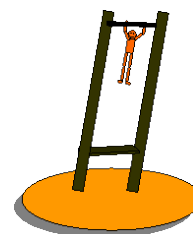

*Seguindo este enlace poderás ver un vídeo que explica como facer outro moneco equilibrista.*

<http://www.youtube.com/watch?v=J2Sm8Mgmw0>

### **Verme de Troncos**

#### **Materiais:**

Serra de pelo, piola, un cravo de 3 polgadas, un martelo e un pau redondo de aproximadamente 50 cm de largo.

#### **Procedemento:**

Cóllese o pau redondo e cortámolo en diferentes tamaños, despois perforamos os anacos cortados polo centro co cravo. Coa piola ou corda suxeitamos todos os toros un tras doutro dándolle a forma de verme. Pero a cada toro poñémoslle arandelas a cada lado en forma de rodas. Decoramos e damoslle forma ao xoguete.

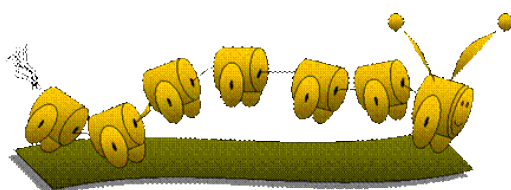

Tamén se pode facer con rollas de cortiza.

### **Marioneta**

#### **Materiais:**

Un pau de escoba ou varias rollas de cortiza, fío forte, dous paus, serra de pelo ou coitela e doce arandelas ou porcas das máis pequenas que atopes.

Toma un pau de escoba e córtao en pequenos fragmentos; co fío debes ensamblar o moneco ou marioneta asegurándoo coas arandelas pequenas.

Toma os dous paus, corta un deles polo medio; cruza o pau longo con un dos curtos e a 5 cm coloca o outro. Asegurámolos con corda. Amarramos cada extremo a cada extremidade.

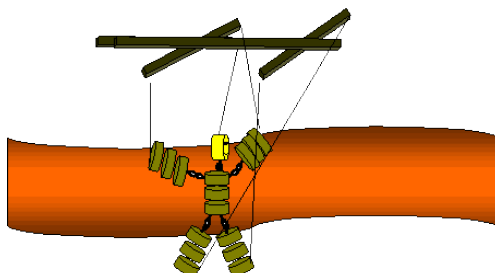

### **Os papaventos**

Moitos dos xoguetes facíanse na casa, algúns coa participación dos propios nenos e a axuda dun adulto.

A construción dos xoguetes era xa un divertimento en por si. Tal era o caso dos papaventos. Para facer un papaventos precisábase unha **cana**, a poder ser das que caían dos foguetes que botaban polas festas; **papel**, se podían empregaban papel de seda de cor e se non, mesmo papel de periódico ou de envolver; para **encolar** abundaba cunha pataca cocida e o **cordel** sacábase das canas dos foguetes, que estaba untado con pezo para protexe-la pólvora da humidade e deslizábase mellor entre os dedos (por suposto que agora hai outras maneiras máis sinxelas de conseguirmos papel, cola e cordel). O cordel enrolábase nun **taco** de madeira.

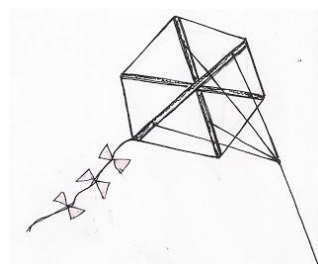

Os papaventos podían ser hexagonais ou romboidais, coa cana faciáase a estrutura, logo cubríase co papel, poñíase os tirantes e o cordel e logo engadíase a cola. Botábase en campo aberto para ter espazo dabondo para correr, pero moitas veces remataba caendo nunha leira, cando non enredada na póla dunha árbore.

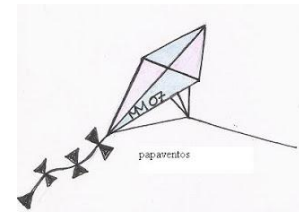

### **MONECO SORPRESA**

**IDADE:** Desde 8 anos.

**FERRAMENTAS:** 1 agulla de coser (de tapiceiro), tesoiras fortes, cola.

**MATERIAIS:** Goma elástica, 1 pelota de pimpón, botes de plástico cilíndricos de distintos tamaños.

**REALIZACION:** Cortar a parte superior dos botes e facerlles dous furados no extremo superior diametralmente opostos e decorar ao gusto do usuario.

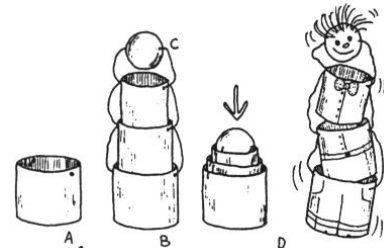

### **PLANETARIO**

**IDADE:** Desde 5 años.

**FERRAMENTAS:** Martelo, cola.

**MATERIAIS:** Cravo, pintura e papeis para decoralo, caixa de cartón, lanterna.

**REALIZACIÓN:**

1. Debuxa o ceo na caixa (podes empregar como modelo un planisferio celeste ou debuxos das constelacións sacados de internet) e perfora as estrelas.

2. Fai un furado nun lado da caixa que teña o mesmo diámetro que o foco da lanterna. Encaixa a lanterna y acéndeala. Nun cuarto escuro: verás o teu propio ceo proxectado.

**SUXERENCIAS:**

Pega no interior da caixa papeis de celofán de cores.

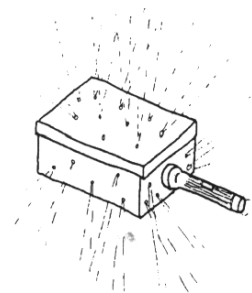

### **PERISCOPIO**

**IDADE:** Desde 11 años.

**FERRAMENTAS:** Cola, coitela, tesoiras, lapis.

**MATERIAIS:** Cartolina ou unha caixa de cereais ou de cartolina semellante. 2 espellos rectangulares iguais (o ancho do espello da mesma medida que o lado da caixa e o longo de 1 cm máis).

**REALIZACIÓN:**

1. Abrir unha ventá cadrada nun dos extremos da caixa e outra no outro extremo pola parte oposta.

2. Encaixar os espellos no interior da caixa con unha inclinación de 45º (ver debuxo).

3. Decora o periscopio ao teu gusto.

**FUNCIONAMENTO:** Mira pola ventá e descubre o que hai por encima da túa cabeza.

**OBSERVACIÓNS:** Tamén o podes facer con un cartón recortándoo como o debuxo B.

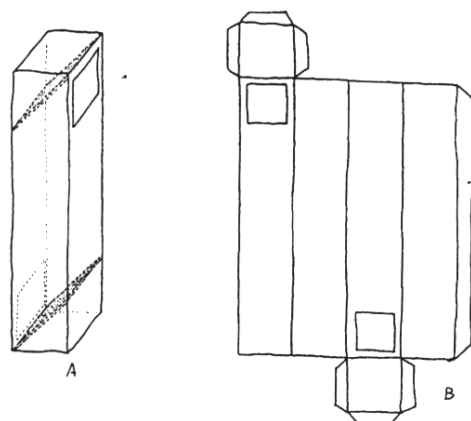



### **TRAGABOLAS**

**IDADE:** Desde 4 anos.

**FERRAMENTAS:** Tesoiras, cola

**MATERIAIS:** Caixa de cartón, papeis, pinturas, teas. materiais de refugallo variados para decorar

#### **REALIZACIÓN:**

Nunha caixa de cartón mediana ou grande (segundo o tamaño das bólas) farás un orificio circular polo que entrarán as bólas. A caixa decorarase como a cabeza dun animal, persoa... e o furado será a boca. Con pelotas que teñas, ou que constrúas de papel, tea, etc., xogarás a lanzalas a certa distancia intentando metelas polo furado. Pódense facer varios furados con distintas puntuacións. É un xogo de habelencia. Ir variando as distancias animará o xogo.

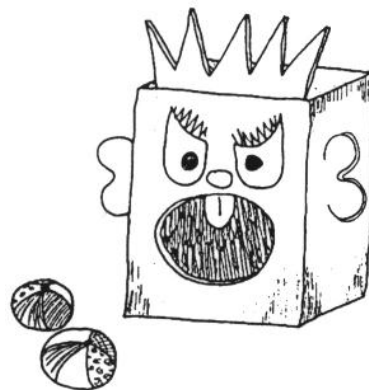

### **ZANCOS**

**IDADE:** Desde 5 anos

**FERRAMENTAS:** Martelo.

**MATERIAIS:** 2 latas, corda, un cravo.

#### **REALIZACIÓN:**

Con dúas latas baleiras de 1 Kg. (como mínimo). Facédelle a cada lata dous furados opostos na base superior polos que meter un cordón. Para construír a asa amarrade os extremos da corda de forma independente cun nó que faga tope no furado por dentro da lata. A asa terá de lonxitude a altura que vai desde o pé deica a ingua.

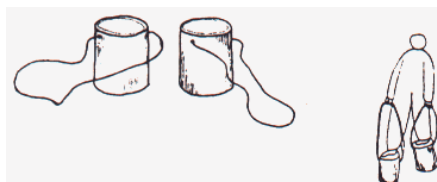

O xogo consistirá en camiñar cos zancos e intentar non caer; canto máis complicado sexa o percorrido maior será a diversión. A cada paso deberás tirar das asas coas mans. Tamén podes atar directamente as latas nos pés.

### **CONSTRUCCIÓNS**

**IDADE:** Desde 4 años.

**MATERIAIS:** Pintura de dedo de cores, caixas de distintos tamaños, fita adhesiva de cores.

#### **REALIZACIÓN:**

Con caixas, caixiñas, caixas grandes ... de distintas formas e tamaños pintalas de cores e pechalas con fita adhesiva de cores. Combinándoas ao voso gusto poderedes construír con volume todo aquilo que imaxinedes superpoñendo unhas caixas sobre outras: casas, granxas, cidadelas, garaxes ... Este xogo é o mesmo que as tradicionais construcións de madeira. Con tacos de madeira será máis duradeiro, pero só é alternativo se reempregamos e reciclamos materiais de refugallo.

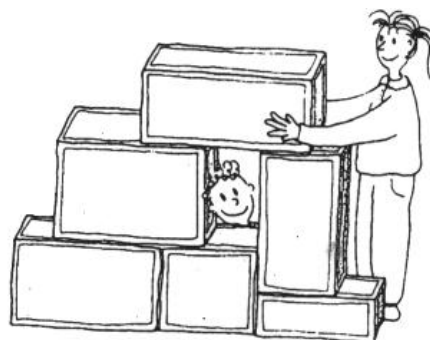

### **BIRLOS**

**IDADE:** Desde 4 años.

**FERRAMENTAS:** Cola, fita adhesiva.

**MATERIAIS:** Botellas de plástico, pinturas, papeis... para decorar.

### **REALIZACIÓN:**

Con botellas de plástico valeiras, pintalas ou decoralas: serán os birlos. Con pelotas (ou fabricando as mesmas) xogar a tombar os birlos co lanzamento das pelotas. Variar a distancia progresivamente ou as posturas corporais á hora de lanzar para facelo máis interesante.

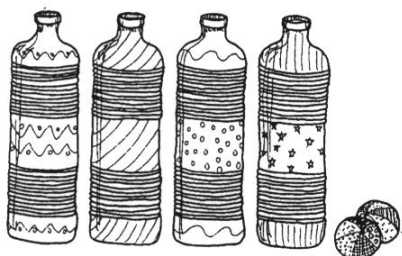

### **CAIXAS ANIMADAS**

**IDADE:** Desde 4 años.

**FERRAMENTAS:** Tesoiras.

**MATERIAIS:** Caixas de cartón, retallos de papeis, teas, pinturas, cola e fitas.

### **REALIZACIÓN:**

Usa caixas grandes para facer coches, cabalos, dragóns. Desfóndalas e poslles uns tirantes.

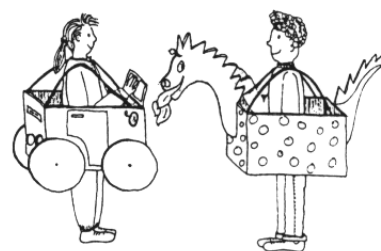

### **CALIDOSCOPIO**

**IDADE:** Desde 8 anos.

**FERRAMENTAS:** Cola, tesoiras, regra, fita adhesiva, lapis.

**MATERIAIS:** 2 Discos Compactos (CD) que non sirvan, en bo estado ou tamén se poden usar tres tiras de vidro cortadas do mesmo tamaño. Fita adhesiva. Un tubo do papel albal. Tesoiras grandes e fortes. Cartolina para facer a tapa do visor. Adicionalmente pódese engadir: Un material translúcido para facer unha tapa decorada. Unhas tapas semitranslúcidas. Doas de vidro ou plástico.

### **REALIZACIÓN:**

Corta tres figuras rectangulares, o máis grande posible, de dous CDs. Do primeiro sairanche dúas pezas. Pide axuda a un adulto se é necesario. Precísanse tesoiras grandes e fortes. Trata de facelo sen que se desprenda a película prateada.

Ten coidado ao cortar as pezas para que queden iguais.

Fai un prisma triangular coas tres pezas e úneas con fita adhesiva. As caras máis brillantes deben de quedar cara ao interior.

Para protexerte de los bordes cortantes, cóbreos coidadosamente con fita adhesiva sen desprender a película prateada.

Agora está lista la parte más importante.

Agora vas a introducir o prisma de pezas de CD nun envase cilíndrico. Valo colocar dentro dun tubo de cartón. Se o tubo que escolliches é moi grande, podes forrar o calidoscopio con esponxa, ou outro material que lle aumente o diámetro e o faga quedar firme dentro do tubo.

Se o instrumento non che funciona, revisa o seguinte:

As pezas do CD poden estar en mal estado. Se se lles desprende parte da película e non reflicten ben a luz, desbota o prisma e constrúe outro.

Os espellos ou pezas de CD introducidos no cilindro deben ter a cara máis brillante cara ao interior. ¡Revisao!



### **Casa de monecas**

- Unha caixa de cereais baleira.
- Tesoiras
- Fita adhesiva ou cola



1. Corta só unha das tapas da caixa, a de diante ou a traseira, a parte sobrante non a tires que a terás que utilizar máis adiante.



2. Agora decora a parte traseira e os lados da caixa. Podes utilizar papel de regalo, pintura ou, se es moi sibarita, podes imprimir unha folla imitando ladrillo ou pedra para que se vexa como unha casa real.



3. Decide como apoiarás a casa. A mellor maneira é con un dos lados máis longos cara abaixo, é dicir, horizontal.

4. Corta ventás e unha porta nos lugares que prefiras. Se queres unha casa dun piso, xa acabaches e podes decorala.



5. Se queres unha casiña de dúas plantas, busca a parte da caixa que cortaches no paso 1 e córtala pola metade. Utiliza esa peza para separar o primeiro piso do segundo e pégalas con fita adhesiva no centro da caixa.



6. Podes coller a outra metade que che sobrou e cortala á metade. Despois pégalas verticalmente se queres facer 4 cuartos diferentes na túa casiña en vez de dous.

### **Monecas de la**

1. Decide o alta que queres que sexa a moneca. Corta un anaco de cartón do tamaño que queiras que sexa a moneca.



2. Enrola la ao longo do cartón. Asegúrate de usar unha la suave xa que unha áspera non será agradable ao tacto.

3. Fai un nó ao rematar para asegurala. Non cortes a la aínda.



4. Continúa enrolando a la no cartón. Necesitarás polo menos 100 voltas para unha moneca, cantas máis voltas deas máis grande quedará. Na ultima volta faille un nó.

5. Pasa un anaco de la entre as voltas e o cartón. Faino na parte superior do cartón e faille un nó. Isto manterá todos os fíos xuntos; se queres que quede máis bonito podes utilizar unha cor de la diferente.

6. Saca as tiras do cartón. Ata unha tira de la arredor de todas as tiras de la no sitio onde queiras que vaia a cabeza. Non te preocupes se queda moi arriba ou moi abaixo, pódelo acomodar máis adiante.



7. Saca algunhas tiras de cada lado para formar os brazos. Ata unha tira fortemente na metade para simular a cintura.



8. Ata os brazos á cintura e corta os bucles que che quedaron nos brazos.



9. Corta todos os bucles que che quedaron na parte inferior para facer unha saia de la. ( Se che gusta como quedan podes deixar os bucles sen cortar), outra idea é facerlle pernas separando toda a parte inferior en dúas partes e amarralos como fixeches cos brazos. Tamén podes trenzalas se queres.

